

VOLUME 7

ISSUE I



The Journal of **2020**
ARCHAEOLOGY & HERITAGE STUDIES

The Journal of Archaeology and Heritage Studies

The Journal of Archaeology and Heritage Studies

Vol. 7 (I)

January - April 2020

Chief Editor

Prof. Nuwan Abeywardana

Editorial Assistance

W.A.M.C.M. Adhipaththu



Department of Archaeology and Heritage Management,
Faculty of Social Sciences and Humanities,
Rajarata University of Sri Lanka.
Mihintale, Sri Lanka
2020

The Journal of Archaeology and Heritage Studies

Volume 07 - Issue 1

First Published 2022

© Department of Archaeology and Heritage Management, Rajarata University of Sri Lanka, Mihinthale

All right reserved

ISSN 2961-5755

**Authorship, Data Ownership, and responsibility for the content of each article are
liable to the corresponding author**

Cover Page by: Madushani Senevirathne

Cover Image: Kantaka Chethiya Gateway (Ayaka), Mihintale.

Layout by: W.A.M.C.M. Adhipaththu

Published by

Department of Archaeology and Heritage Management
Faculty of Social Sciences and Humanities
Rajarata University of Sri Lanka
Mihinthale, Sri Lanka
2022

Forward

Editor-in-Chief

The Journal of Archaeology and Heritage Studies of the Department of Archaeology and Heritage Management, Rajarata University of Sri Lanka is a peer-reviewed journal with three issues per year. It is a pleasure to present the first issues of the seventh volume of “The Journal of Archaeology and Heritage Studies” to its readers. This issue consists of eleven articles in a wide range of disciplines including archaeology, history, heritage studies, and tourism, which have been composed by scholars with the expertise and knowledge of the relevant field. I appreciate all the authors who contributed to sharing their research outputs with a wider range of other communities. Further, I must thank all expert reviewers for their valuable time and comments on reviewing the articles.

I would like to thank Ms. Janeena Nonis, Mr. Chanaka Adhipaththu and all the permanent and temporary staff members of the Department of Archaeology and Heritage Management for the support given. Special thank goes to Prof. Thusitha Mendis, Dean of the Faculty of Social Sciences and Humanities, the Rajarata University of Sri Lanka encouragement and support were given to complete the issue. Furthermore, greatly appreciate Prof (Ms) Sanjeevani Ginigaddara, Vice Chancellor of the Rajarata University of Sri Lanka for guidance and support.

We welcome suggestions and constructive criticism on this issue, and it will help us to improve the quality of the future issues of the journal.

Prof. Nuwan Abeywardana (D.SC)
+94 718352394
Journal Email - *editorjahs7@gmail.com*
10th May 2022

Editor-in-Chief

Professor Nuwan Abeywardana

Department of Archaeology and Heritage Management, Faculty of Social Sciences and Humanities, Rajarata University of Sri Lanka.

Panel of Expert Reviewers

Senior Professor Ariya Lagamuwa

Department of Archaeology and Heritage Management, Faculty of Social Sciences and Humanities, Rajarata University of Sri Lanka.

Professor D. Thusitha Mendis

Dean, Faculty of Social Sciences and Humanities, Rajarata University of Sri Lanka.

Professor Chandana Rohana Witanachchi

Department of Archaeology and Heritage Management, Faculty of Social Sciences and Humanities, Rajarata University of Sri Lanka.

Professor Ven. Olaganwatte Chandasiri Thero

Head, Department of Languages, Faculty of Social Sciences and Humanities, Rajarata University of Sri Lanka.

Professor Manjula Ranagalage

Head, Department of Environmental Management, Faculty of Social Sciences and Humanities, Rajarata University of Sri Lanka.

Professor Ajith Thalwaththa

Department of Humanities, Faculty of Social Sciences and Humanities, Rajarata University of Sri Lanka.

Professor Piyathissa Senanayake

Department of Archaeology, University of Peradeniya.

Prof. Yamuna Herath

Department of Archaeology, Buddhist and Pali University of Sri Lanka.

Prof. Mangala Katugampola

Professor, Department of Archaeology, University of Kelaniya.

Dr. Chandima Bogahawatta

Senior Lecturer, Department of Archaeology, University of Kelaniya

Dr. Ishanka Malsiri

Lecturer, Department of Archaeology, Buddhist and Pali University of Sri Lanka

Dr. R.M. Danapala

Senior Lecturer, Department of English Language Teaching, Faculty of Social Sciences and Humanities, Rajarata University of Sri Lanka.

Dr. Nilmini Dayananda

Senior Lecturer, Department of Languages, Faculty of Social Sciences and Humanities, Rajarata University of Sri Lanka.

Dr. Kusumsiri Kodithuwakku

Museum Keeper, Jethawana Project, Central Cultural Fund.

Mr. Chandima Bandara Ambanwala

Senior Lecturer, Department of Archaeology and Heritage Management, Faculty of Social Sciences and Humanities, Rajarata University of Sri Lanka.

Mr. Thilanka Manoj Siriwardhana

Senior Lecturer, Department of Archaeology and Heritage Management, Faculty of Social Sciences and Humanities, Rajarata University of Sri Lanka.

Mr. W.M.T.B. Wijepala

Senior Lecturer, Department of Archaeology and Heritage Management, Faculty of Social Sciences and Humanities, Rajarata University of Sri Lanka.

Ven. Baragama Saddhananda thero

Senior Lecturer, Department of Archaeology, Buddhist and Pali University of Sri Lanka

Mr. Thilak Wehalla

Head, Department of English Language Teaching, Faculty of Social Sciences and Humanities, Rajarata University of Sri Lanka.

Ms. T.M. Chathurika Senarathne

Lecturer (Prob), Department of Social Sciences, Faculty of Social Sciences and Humanities, Rajarata University of Sri Lanka.

List of Authors

Aruna Rajapaksha

BA (Hons.), PG Dip, MA, Phd, Senior Lecturer, Department of Archaeology,
University of Peradeniya. tsaru2003@yahoo.com

Shehan Thilakarathna U.D.R.

BA (Hons.) Temporary Lecturer, Department of Archaeology, University of
Peradeniya¹ shehanthilakarathna1205@gmail.com

Kulathunga M.W.M.K.D.

BA (Hons.), Temporary Lecturer, Department of Archaeology, University of
Peradeniya² menukakulathunga455@gmail.com

Shammika D.L.A.H.

(PhD), Senior Lecturer, Department of Public Policy, University of Ruhuna.
Faculty of Humanities and Social Science, University of Ruhuna¹

Wijerathna H.M.R.P.

BA, MA, Visiting Lecture, Advanced Technical Institute, Tangalle
Rpwijerathna@gmail.com

Udaya Nelum Rathnayake

BA(Hons) in History (USJP), MPhil in History (USJP), Post Graduate Diploma in
Archaeology (Kelaniya), Senior Lecturer Department of History & Archaeology
University of Sri Jayewardenepura. nelukit@sjp.ac.lk

Sithumi Botheju

Research Assistant, Centre for Heritage Studies, University of Kelaniya.
sithu.dil95@gmail.com

Sithani Jayatissa A.K.

BA (Hons.) in Archaeology, University of Kelaniya. aksjayatissa@gmail.com

Aloysius D.N.

BA (Hons), Mphill, Former Senior Lecturer, Department of Languages, Faculty of
Social Sciences and Humanities, Rajarata University of Sri Lanka.
aloysiusrjt@gmail.com

Dhanapala R.M.

Senior Lecturer, Department of English Language Teaching, Rajarata University of Sri Lanka. rmdhanapala@yahoo.co.uk

Samarathunga W.H.M.S.

Senior Lecturer, Department of Tourism and Hospitality Management, Rajarata University of Sri Lanka. manoj.susl@gmail.com

Kithsiri Mihira Bandara

Senior Lecturer, Department of Sinhala, University of Ruhuna.
mihira18@hotmail.com

Content

Forward	05 - 05	
List of Reviewers	06 - 08	
List of Authors	09 – 10	
Content	11 – 11	
1	පූජනීය උරුමයේ ගතිකත්වය සහ තිරසාරභාවය කේන්ද්‍රකරගත් දේශීය උරුම සංරක්ෂණ සම්ප්‍රදායයේ පරමාදර්ශය රුවන්වැලිසෑ ප්‍රතිසංස්කරණයද? අරුණ රාජපක්ෂ	13 - 57
2	සිංහල ශිලාලේඛනගත කෘෂි වාක්කෝෂය පිළිබඳ සමාජවාග්විද්‍යාත්මක (Sociolinguistics) අධ්‍යයනයක් (නෝරාගන් ශිලාලේඛන ආශ්‍රයෙන්) කිස්සිරි මිහිර බණ්ඩාර	59 - 73
3	හංස ගීතය ගයන හපුච්චි ග්‍රාමයෙහි සාම්ප්‍රදායික ලාක්ෂ්‍ය කල්මාන්තය ශෙහාන් තිලකරත්න ¹ , කේ. ඩී. කුලකුංග ²	75 - 98
4	A comparative study of hydraulic elements of Sigiriya water gardens with Mughal Imperial gardens Sithani Jayathissa	99 - 123
5	Significance & Issues of Developing Heritage Tourism at Godawaya Peace in Sri Lanka L.A.H. Shammika¹, H.M.R.P. Wijerathne²	125 - 137
6	Impact of Greek Lexicon on English Vocabulary D.N. Aloysius	139 - 158
7	The Legacy of Origin and Development of English Language R.M. Dhanapala	159 - 175
8	An account of the ancient “Sangamu” Temple Inscription describing fundamentals of the modern Law of Contract Udaya Nelum Rathnayake	177 - 183
9	Nationalism Discourse, Tourism and Reconciliation W.H.M.S. Samarathunga	185 - 216
10	A Study Of The Prehistoric Burial Rituals Of Sri Lanka With Some Selected Areas Of The World W.S.D. Boteju	217 - 231

පූජනීය උරුමයේ ගතිකත්වය සහ තිරසාරභාවය කේන්ද්‍රකරගත් දේශීය උරුම සංරක්ෂණ සම්ප්‍රදායයේ පරමාදර්ශය රුවන්වැලිසෑ ප්‍රතිසංස්කරණය ද?

අරුණ රාජපක්ෂ

සංක්ෂිප්තය

පූජනීය උරුමයන් සංරක්ෂණය කිරීම පිළිබඳව ශ්‍රී ලංකාවට ඇත්තේ දිගු ඉතිහාසයකි. එසේම ශ්‍රී ලංකාවේ එදා මෙදාකුර සංරක්ෂණ මැදිහත්වීම් පිළිබඳ විවිධ පාර්ශ්ව තුළ ඇත්තේ විවේචනාත්මක මතවාද විවිධත්වයකි. සංස්කෘතික උරුමයේ ප්‍රජා බද්ධ ජීවමාන බව කේන්ද්‍රීය අරමුණක් කරගත් ස්පර්ශනීය, අස්පර්ශනීය උරුම සංරක්ෂණ සම්ප්‍රදායේ තිරසාර බව රඳා පැවතියේ තත් සම්ප්‍රදායට අනන්‍ය වූ සාධක නිසාවෙනි. අනුරාධපුර පැරණි නගරය හා සම්බන්ධ උරුම සැලසුම්කරණ ඉතිහාසය තුළ 1949 සිට මේ දක්වා ක්‍රියාත්මක සැලසුම් ප්‍රවේශ හා ඒවායේ අන්තර්ගතය නිරීක්ෂණය කරන්නෙකුට පෙනී යන්නේ ක්‍රමානුකූලව ක්ෂේත්‍රයේ පූජනීයත්වය, ජීවමාන බව හා ස්ථානීය අගයන් සංරක්ෂණය කිරීමේ ප්‍රයත්නයෙන් ක්‍රමානුකූල ඉවත් වී සංවර්ධන හා විද්‍යාත්මක පුරාවිද්‍යා සංරක්ෂණ දිශානතියක් කරා නැඹුරු වන බවයි. මේ තත්ත්වය සැලසුම්කරණයේ හා සංරක්ෂණයේ වෘත්තීමය ආධිපත්‍යය, අන්තර්ජාතික ප්‍රඥප්ති හා සම්මුතිවල බලපෑම, ගෝලීයකරණ ප්‍රවණතා ආදී පෘථුල සන්දර්භයක් තුළ සිදු වූ පරිවර්තනයක් සේ සැලකීම වඩා යෝග්‍ය ය. අනුරාධපුර ස්තූප සම්බන්ධයෙන් සැලකීමේ දී ඓතිහාසිකව රුවන්වැලි සෑය “මහා ථූපය” ලෙස ජන මතසේ සුවිශේෂත්වයක් සටහන් කර තිබුණි. එය ආගමික මෙන් ම ජාතික සංකේතයක් බවට පත්ව තිබුණි. ඒ නිසාම ඓතිහාසිකව ස්ථානය ආශ්‍රිතව විවිධ ආගමික ක්‍රියාකාරකම් සඳහා ප්‍රජා සහසම්බන්ධතාව අඛණ්ඩව / අවිච්ඡින්නව ක්‍රියාත්මක විය. යටත් විජිත අවධියේ සිට එය ප්‍රතිසංස්කරණය උදෙසා දේශීය ප්‍රජාව තුළ ප්‍රමුඛතාවක් විය. සංස්කෘතික සන්ධාරය උපරිම ලෙස පවත්නා විට පූර්ණ

ප්‍රතිසංස්කරණයක් කරා ගමන් කිරීම නොවැළැක්විය හැක්කකි. රුවන්වැලි සෑ වෛතෘ වර්ධන සමිතිය පිළිසකර කටයුතු 1873 ආරම්භ වී 1940 ජනවාරි 25 දින කොත් පැළඳවීමේ උත්සවයෙන් අවසන්වන ප්‍රතිසංස්කරණ කටයුත්ත සැබැවින්ම කියාපාන්නේ උක්ත සංස්කෘතික සන්ධාරයේ ප්‍රබලත්වය තුළින් ජනිත කළ අනන්‍යතාව ප්‍රජා මූල සංරක්ෂණ ක්‍රියාදාමයන් හරහා සාර්ථක වීමය. මින් ප්‍රකාශ කරන කරුණක් නම් ශ්‍රී ලාංකේය සන්දර්භය තුළ උරුමය ස්ථිතික සංකල්පයක් නොව ගතික සංකල්පයක් බවයි. දේශීය උරුමයේ ජීවමාන ආරෝපිත තත්ත්ව නියෝජනය කරන උරුමයේ භාරකරුවන්ගේ දැක්ම සහ අවශ්‍යතාවන් ද අගයන් සේ සලකා කටයුතු කිරීම ප්‍රායෝගික මෙන් ම උරුමයේ තිරසාර භාවයට ද තීරණාත්මක වේ. රුවන්වැලි සෑ ප්‍රතිසංස්කරණය ශ්‍රී ලංකා ඉතිහාසයෙහි ජගත් උරුම භූමියක් තුළ දේශීය උරුමයේ නෛසර්ගික ගති ලක්ෂණ වන පූජනීයත්වය, ජීවමාන බව, ආධ්‍යාත්මික ගුණය, අවිච්ඡින්නතාව, සංකේතාත්මක අගය වැනි ගති ලක්ෂණ සංරක්ෂණයට ගනු ලැබූ විශිෂ්ට ප්‍රයත්නයක් සේ සැලකිය හැකි ය. සංරක්ෂණයේ දී න්‍යෂ්ටික ප්‍රජා සම්බන්ධතාව, ප්‍රජා ඇල්ම වැනි සංකල්පවලට ගරු කරමින් සිදු වූ සංරක්ෂණක් නිසා උරුමය සහ වර්තමාන ප්‍රජාව අතර සබඳතාව දුරස් කිරීමට වඩා වර්ධනය කිරීමට හේතු වී ඇත. මෙය දේශීය උරුමයේ පුළුල් අරුත සඳහා කදිම පරමාදර්ශයකි.

මුඛ්‍ය පද : රුවන්වැලිසෑය, පූජනීය උරුම, සංරක්ෂණය, ප්‍රතිසංස්කරණය, තිරසාර

1. සාකච්ඡාව

ශ්‍රී ලාංකේය උරුම සංරක්ෂණ සම්ප්‍රදාය මූලිකව බෞද්ධ සහ හින්දු ආගමික මූල බිජු පසුබිම් කොට වර්ධනය වූවක් වන අතර පූජනීය උරුමයන් සංරක්ෂණය කිරීම පිළිබඳව ශ්‍රී ලංකාවට ඇත්තේ දිගු ඉතිහාසයකි. එසේම ශ්‍රී ලංකාවේ එදා මෙදාතුර සංරක්ෂණ මැදිහත්වීම් පිළිබඳ විවිධ පාර්ශ්ව තුළ ඇත්තේ විවේචනාත්මක මතවාද විවිධත්වයකි. සාම්ප්‍රදායිකවාදීන් (Traditionalist) ට අනුව මෑත කාලීන සංරක්ෂණ ප්‍රවේශයන් බොහෝමයක් අතිශය නවීකරණයන් හා සම්බන්ධ ය. එසේ ම නූතනවාදීන් (Modernist) ගේ අදහස වන්නේ ඒවා අතිශය සාම්ප්‍රදායික වන බවයි. මේ අතර සංරක්ෂණවාදීන් යෝජනා කරන්නේ ඒවා දැඩි ප්‍රතිසංස්කරණවාදීන්ගේ (Restorationist) ක්‍රියාකාරකම් බවයි. ප්‍රතිසංස්කරණවාදීන් සිතන්නේ

සංරක්ෂණවාදීන්ගේ සංරක්ෂණයන් සමකාලීන සමාජ ආගමික අවශ්‍යතාව තෘප්තිමත් කිරීමට සමත් නොවන බවයි (Bandaranayake 1992). මේ මතවාද තවත් අයුරකින් විග්‍රහ කරන පිරිස් පවසන්නේ විද්‍යාත්මක සංරක්ෂණය ලෙස හඳුන්වන ද්‍රව්‍ය මූල සංරක්ෂණයන් හරහා ආගමේ අවශ්‍යතාවන් නොසලකා හරින බවයි. මෙම මතවාදී උභයෝකෝටිකයන් දෙස මැදිහත් ලෙසින් නිරීක්ෂණය කළවුන්ගේ අදහස වී ඇත්තේ මේ අතර තුළනයක් හා සංහිදියාවක් සංරක්ෂණයේ දී සිදු කෙරෙන මැදිහත්වීම්වලින් ජනිත කළ යුතු ය යන්නය. එසේ කළ හැකි නම් උක්ත ගැටුම් සමනය කොට සාර්ථක සංරක්ෂණ ප්‍රවේශයක් මුදුන් පමුණුවා ගත හැකි ය (Godakumbura 1961; Silva 1990; Wijesuriya 1993).

ඓතිහාසික සංරක්ෂණය පිළිබඳව විමසීමේ දී සංරක්ෂණය සඳහා පාදක වූ නිර්මිත දේපල සහ භාණ්ඩ / වස්තු ප්‍රධාන වශයෙන් සරලව කොටස් දෙකකට වර්ග කළ හැකිය.

1. පූජනීය (Sacred)
2. ලෝකික (Secular)

පූජනීය ගණයට අයත් වන පූජනීය, වන්දනීය, ආගමික ගොඩනැගිලි ද්‍රව්‍යයන් බොහොමයක් ආගමික, විශ්වාසවල නියෝජනයන්ද වේ. මේවායේ අගය ඒවා නිර්මිත ද්‍රව්‍ය අයත්වන කාලය, හැඩය ආදියෙන් ඔබ්බට විහිදෙයි. ශ්‍රී ලාංකේය සන්දර්භය තුළ පැරණි නගරයක් ගත් කල ප්‍රධාන වශයෙන් හමුවන්නේ පූජනීය ගොඩනැගිලි සහිත ආරාම සංකීර්ණ සහ ලෝකික අවශ්‍යතා නියෝජනය කරන රාජකීය උපයෝගීතා සහිත ඉදිකිරීම් සහ ජනාවාස සාධකයන්ය. රාජ්‍යය සහ ආගම නිරන්තර සම්බන්ධතා සහිත අවිශේෂනීය සංකල්ප දෙකක් වූ බැවින් ඊට සම්බන්ධව ඉදිකිරීම්ද පුරාවිද්‍යා සන්දර්භය තුළ සමීපස්ථව දැකගත හැකිය.

සංස්කෘතික උරුමයේ ප්‍රජා බද්ධ ජීවමාන බව කේන්ද්‍රීය අරමුණක් කරගත් ස්පර්ශනීය, අස්පර්ශනීය උරුම සංරක්ෂණ සම්ප්‍රදායේ තිරසාර බව රඳා පැවතියේ තත් සම්ප්‍රදායට අනන්‍ය වූ සාධක නිසාවෙනි. එම සාධක අතර මානව සම්පතෙහි කාල අවකාශීය අඛණ්ඩතාව ඓතිහාසික දෝලනය තුළ ප්‍රබල ගාමක බලවේගයක් ලෙස ක්‍රියාත්මක විය (රූප සටහන 1).

පාලකයින් - ප්‍රතිපත්ති, නෛතික ප්‍රතිපාදන සහ අනුග්‍රහයෙන්

හිඤ්ඤන් - ස්පර්ශනීය හා අස්පර්ශනීය උරුමයේ ගතික ජීවමාන බවට මැදිහත් වීමෙන්

ප්‍රභූන් - සම්පත් අනුග්‍රහයෙන්

ශිල්පීය ශ්‍රම බලකාය - තාක්ෂණික දැනුමින් හා මැදිහත්වීමෙන්

ප්‍රජාව - සංවේදීව, ස්ථානීය ජීවමාන පැවැත්ම වෙනුවෙන් මැදිහත්වීමෙන්

දේශීය උරුම සංරක්ෂණ යාන්ත්‍රණයේ ගතිකත්වය වෙනුවෙන් මැදිහත් වූ ආකාරය මූලාශ්‍ර සාධක තුළින් පැහැදිලිය.

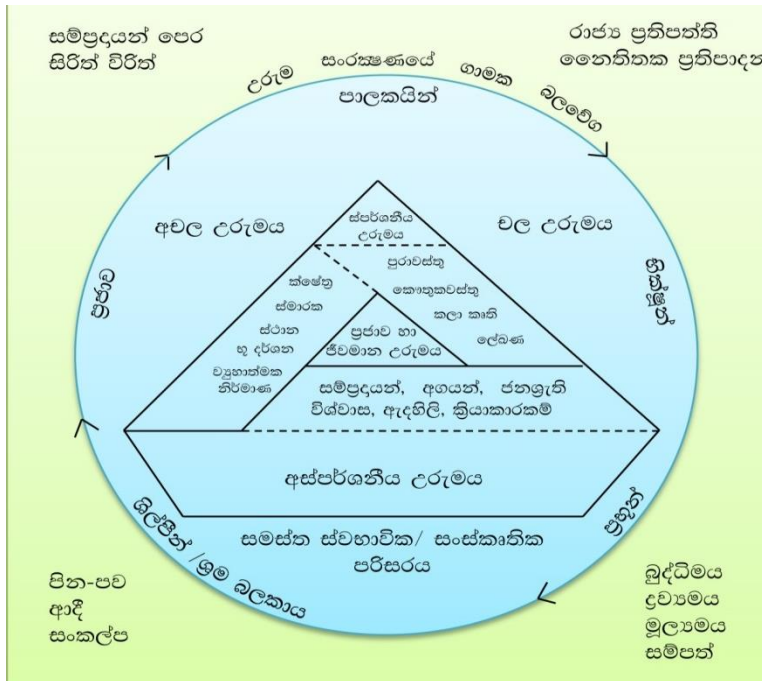

රූප සටහන 1 - දේශීය උරුම සංරක්ෂණ යාන්ත්‍රණය (රාජපක්ෂ 2010:2).

අනුරාධපුර පැරණි නගරය හා සම්බන්ධ උරුම සැලසුම්කරණ ඉතිහාසය තුළ සම්පාදනය වූ හා ක්‍රියාත්මක වූ 1949 අනුරාධපුර සංරක්ෂණ සැලැස්ම, 1984 අනුරාධපුර පූජා නගර සැලැස්ම සහ නූතනයේ ක්‍රියාත්මක වෙමින් පවත්නා 1999

විසල් අනුරාධපුර සංවර්ධන යෝජනා ක්‍රමය ආදී සැලසුම් තුළ නගරයේ ආගමික පූජනීයත්වය හා පූජනීය උරුමය සංරක්ෂණය කිරීම ප්‍රධාන අරමුණක් වී ඇති බව පැහැදිලි ය. පැරණි නගරයේ පූජනීයත්වය මැනකාලීනව සැලසුම් ප්‍රවේශයක් තුළින් සංරක්ෂණය කිරීමේ ප්‍රථම ප්‍රයත්නය ලෙස 1942 දී රාජ්‍ය මන්ත්‍රණ සභාවට ඉදිරිපත් කරන ලද අනුරාධපුර සංරක්ෂණ පනත හා ඉන් අනතුරුව සැකසෙන අනුරාධපුර සංරක්ෂණ සැලැස්ම පෙන්වා දිය හැකි ය. 1940 වන විට යටත් විජිත පාලනය තුළ මුළු පූජනීය ප්‍රදේශයම පූජනීයත්වයට නොගැලපෙන පරිදි ජරාජීර්ණ වී සැඟහැවුණු කම්පා කරවන අයුරින් සමාජ ආර්ථික ක්‍රියාකාරකම්වලින් ගහනව පැවති අතර, ඉන් මුදවා ගැනීම අරමුණු කොට පැරණි නගරයෙන් පිටත තදාසන්නව නව නගරය ස්ථාපිත කිරීමට සැලසුම් කොට, 1949 මාර්තු 13 සිට එම සැලැස්ම ක්‍රියාත්මක කිරීම ආරම්භ විය. මෙම කටයුතු 1961 අංක 32 දරණ අනුරාධපුර සංරක්ෂණ මණ්ඩල පනත මගින් පිහිට වූ 1964 අනුරාධපුර සංරක්ෂණ මණ්ඩලය හරහා ක්‍රියාත්මක කෙරිණි.

පූජනීය උරුම ක්ෂේත්‍ර සැලසුම් ප්‍රවේශයක් තුළින් ආරක්ෂා කිරීමේ දෙවන ප්‍රවේශය වූයේ 1984 අනුරාධපුර පූජා ප්‍රදේශ සැලසුම් යෝජනා ක්‍රමයයි. මෙම සැලැස්ම තුළින් සුවිශේෂ සැලසුම් ප්‍රවේශයක් හරහා පූජනීයත්වය ආරක්ෂා කිරීම උදෙසා සැලසුම් කෙරිණි. සැලසුම්කරණ ඉතිහාසයේ පූජා නගර සැලසුම් (Sacred city plans) පිළිබඳ ප්‍රථම වතාවට අසන්නට ලැබෙන්නේ අනුරාධපුර පූජා ප්‍රදේශ යෝජනා ක්‍රමයක් (Sacred area scheme) සමගය. මේ සැලැස්ම තුළ නිරීක්ෂණය වූ සුවිශේෂත්වයක් නම් ස්පර්ශනීය උරුමය නියෝජනය කරන ඓතිහාසික ස්මාරක ආරක්ෂා කිරීමට කටයුතු කිරීමත්, එහි පූජනීයත්වයට අහිතකර ලෙස බලපාන ක්‍රියාකාරකම් පාලනය කිරීමට කටයුතු කිරීම හා ජීවමාන පූජනීය උරුමයේ තිරසාර භාවය උදෙසා සැලැස්ම මගින් සැඟහැවුණු හා සංචාරකයින් උදෙසා පහසුකම් සම්පාදනයත් ය. පූජනීයත්වය සංරක්ෂණය කිරීමේ සැලසුම් ප්‍රවේශයක් ලෙස සැලැස්ම තුළ නව නගරය හා පූජා ප්‍රදේශය වෙන් කොට, ඉන් පූජා ප්‍රදේශය නැවත පූජනීයත්වයේ සංවේදීත්වය අනුව අතිශයින් පූජනීය සංවේදී කලාපය (Sacred area inner core), මධ්‍ය ප්‍රදේශය හා තදානුබද්ධ අන්තර් ප්‍රදේශය හා බාහිර ප්‍රදේශය (Sacred area outer core) ලෙස බෙදා කේන්ද්‍රීය මධ්‍ය ප්‍රදේශය නියෝජනය කරන ඇතුළුතුවර, මහා විහාරය, ජේතවනාරාමය, අභයගිරිය විහාරය,

දකුණු දාගැබ සහ මිරිසවැටි විහාරය ඇතුළු කලාපය පූජනීයත්වය ආරක්ෂා කිරීමේ සුවිශේෂී ප්‍රතිපත්ති තුළ සංරක්ෂණය කිරීමට සැලසුම් කිරීම වැදගත් වේ. එසේ ම අන්තර් හා බාහිර ප්‍රදේශය තුළ ද පූජා ප්‍රදේශයට ආවේණික නොවන ක්‍රියාකාරකම් ඉවත් කිරීමේ ප්‍රවේශයක් අනුගමනය කර ඇති අතර ප්‍රදේශයේ පූජනීයත්වයට ගැලපෙන ක්‍රියාකාරකම් තවදුරටත් පවත්වා ගෙන යාමට කටයුතු කර ඇත.

පූජා නගරයේ ස්මාරක ආරක්ෂා කිරීම මෙම පෘථුල සැලැස්මේ මුඛ්‍ය පරමාර්ථය වූ අතර එම අරමුණු සාධනය කර ගැනීමෙහි ලා විවිධ ස්මාරක සංරක්ෂණ ව්‍යාපෘති ක්‍රියාත්මක වන්නට විය. අනුරාධපුර මිරිසවැටි ස්තූප සංරක්ෂණය, මධ්‍යම සංස්කෘතික අරමුදල මගින් ජේතවන, අභයගිරි හා මහා විහාර ආරාම සංරක්ෂණයන්හි මහා පරිමාණයෙන් පුරාවිද්‍යා ගවේෂණ, කැණීම් හා සංරක්ෂණ ව්‍යාපෘති දියත් විය. මෙම ස්මාරක සංරක්ෂණ ක්‍රියාකාරකම් කෙතෙක් දුරට පූජා නගර සැලැස්ම තුළින් අපේක්ෂිත අරමුණු හා ස්මාරකයන්හි ආගමික පූජනීයත්වය, ජීවමාන බව, සංරක්ෂණය කිරීමට සමත් වී ඇති ද ? යන්න පිළිබඳව මෙම පර්යේෂණය තුළ සාකච්ඡා කර ඇත.

අනුරාධපුර සංරක්ෂණ සැලැස්ම (1949) හා අනුරාධපුර පූජා ප්‍රදේශ සැලසුම් යෝජනා ක්‍රමය, (1984) 1999 වන විට ක්‍රියාත්මක කොට අඩ සියවසක් ගත වීමෙන් අනතුරුවත් පූජා නගරයේ නිසි පරිදි සංරක්ෂණ කටයුතු සිදු කිරීමට නො හැකි වී ඇති බව නාගරික සංවර්ධන අධිකාරියේ උතුරුමැද පළාත් පරිපාලනය සකස් කළ අනුරාධපුර නගර සංවර්ධන සැලැස්මෙහි (2020) සඳහන් වේ.

1949 සිට වර්තමානය දක්වා මධ්‍යම රජයේ නගර හා ග්‍රාම නිර්මාණ දෙපාර්තමේන්තුව, පුරාවිද්‍යා දෙපාර්තමේන්තුව, මධ්‍යම සංස්කෘතික අරමුදල, අනුරාධපුර සංවර්ධන මණ්ඩලය, අනුරාධපුර නගර සභාව ආදී ආයතනික මැදිහත්වීමෙන් මෙම සැලසුම් ක්‍රියාත්මක වීම සිදු වුවත් මෙතෙක් මෙම ක්‍රියාවලිය සම්පූර්ණයෙන් අවසන් වී නැත. පූජා නගරය තුළ තවමත් යළි පදිංචි කරවීමේ කටයුතු අවසන් වී නොතිබීම මීට කදිම නිදසුනකි. මේ නිසා ම සංචාරකයන්ගේ වන්දනාකරුවන්ගේ නො මඳ අවධානයට හා ගෞරවයට ලක්වන පූජා භූමි ප්‍රදේශය මේ අනුව තවමත් අදාළ සංකල්පයට අනුව තහවුරු කිරීමේ හැකියාවක් නො මැති තත්වයක පවතින බව පෙනේ. අනුරාධපුර නගරය ජාතික හා ලෝක

උරුම නගරයක් ලෙස ක්‍රියාත්මක වනුයේ මෙම පූජා නගරය නිසා බව සැලසුම්කරණයේ දී අවධාරණය කර ඇති අතර ඒ නිසා අදාළ ගැටළු කඩිනමින් විසඳීම සිදු කළ යුතුවේ. ඒ සඳහා පූජනීය නගරයේ පරමාර්ථවලට හා අවශ්‍යතාවලට නොගැලපෙන භාවිත හා කාර්යයන් ඉවත් කිරීමත් අනිවාර්ය වේ.

උක්ත පසුබිම තුළින් පැහැදිලි වන්නේ පූජා නගරයේ සංකීර්ණ ගැටලු විසඳීමට මෙතෙක් සැලසුම් ප්‍රවේශ පූර්ණ ලෙස අසමත් වී ඇති හෙයින් ඒ සඳහා නව සැලැස්මක අවශ්‍යතාව පසක් ව පැවති බවයි. මේ අවශ්‍යතාව 1990 වසරේ සිට හඳුනාගෙන තිබූ බව සඳහන් වේ. එහි ප්‍රතිඵලයක් ලෙස අනුරාධපුර නගර සංවර්ධන සැලැස්ම 2020 සම්පාදනය වී ඇති අතර එහි සඳහන් ආකාරයට,

“පූජා භූමියේ ප්‍රශ්න විසඳීම සඳහා නගර හා ග්‍රාම නිර්මාණ දෙපාර්තමේන්තුව මගින් අදාළ අනෙකුත් ආයතනවල සහභාගීත්වයෙන් ඉදිරිපත් කර ඇත. අනුරාධපුර නගර සංවර්ධන සැලසුම් යෝජනා ක්‍රමය මෙම සැලැස්ම මගින් හඳුන්වා දෙනු ලැබේ”(අ. නා. සං. සැ. 2020).

“පූජා ප්‍රදේශ තුළ ඇති එම සංකල්පයට පටහැනි කාර්යයන් තවදුරටත් ඉවත් කිරීමටත් ස්මාරක ආරක්ෂා කිරීම, තහවුරු කිරීම හා සංචාරකයින්ට හා බැතිමතුන්ට නිසි පරිදි එම ස්ථාන නැරඹීමට නිතර වන්දනා කිරීමට යාමට අවශ්‍ය පහසුකම් සැලසීමත් අවශ්‍ය වේ.”(වී. අ. සං.යෝ.ක්‍ර. 1999:3)

මේ අනුව පූජනීය සංකල්පයට පටහැනි දෑ ඉවත් කිරීම හා පූජනීත්වයට අදාළ ස්මාරක තහවුරු කිරීමත්, පූජනීයත්වයේ ජීවමාන බව, අවිච්ඡින්නතාවට අදාළ ව බැතිමතුන් සඳහා පහසුකම් සැපයීමත් ප්‍රමුඛ කොට ගත් සැලසුම් ප්‍රවේශයක වැදගත්කම උක්ත සඳහන තුළින් අවධාරණය වේ. උක්ත සැලැස්ම තුළ කලාපීයකරණ ප්‍රතිපත්ති යටතේ පුරාවිද්‍යා හා පූජනීය කලාපය පිළිබඳ අනුමත භාවිතාවන් සඳහන් කිරීමේ දී ක්ෂේත්‍රයේ පූජනීය හා ආගමික ජීව ගුණය ආරක්ෂා වීමට බලපාන ආකාරය හා සංචාරක පහසුකම්, එමෙන් ම ඓතිහාසික ආරාමවලට අයත් සංඝාවාස පවත්වාගෙන යාමත් අනුමත කර තිබීම වැදගත් වේ. එසේ ම පැරණි නගරය අවට පිහිටි පුරාණ ගම්මාන හා කුඹුරු ඒ අයුරින් ම පවත්වාගෙන යාම ද දිරිගන්වා ඇත.

1999 වසරේ දී ප්‍රදේශයේ පුළුල් සංවර්ධන අරමුණු සහිතව හඳුන්වා දෙනු ලබන “විසල් අනුරාධපුර සංවර්ධන යෝජනා ක්‍රමය” පූජනීය පරිසරය සංරක්ෂණය කිරීම අරමුණු කර ඇතත්, එහි සඳහන් වන්නේ අනුරාධපුර සංරක්ෂණය පිළිබඳව අත්‍යවශ්‍ය අනුරාධපුර පූජා ප්‍රදේශ සංවර්ධන යෝජනා ක්‍රමයේ ප්‍රතිපත්ති හා මාර්ගෝපදේශ තුළ පූජනීයත්වය සංරක්ෂණය සඳහා විවිධ පියවර ගෙන ඇති බවකි .

“වන්දනාකරුවන්ගේ අවශ්‍යතා හා බලාපොරොත්තු සම්පූර්ණ කිරීම”

“පැරණි ශ්‍රී විභූතිය දක්වන පූජනීය නගරය පිළිබිඹු කිරීම”

“පූජා භූමියට හානිවන වෙළඳාම් නැවැත්වීම”

ඒ අතර වේ.

මේ සැලැස්මේ විෂය පථය සංරක්ෂණයට වඩා සංවර්ධනය කෙරෙහි යොමු වී ඇති බව සැලැස්මේම අදහස වේ.

අනුරාධපුර සංරක්ෂණය පිළිබඳ අත්‍යවශ්‍ය හුවා දැක්වීමකින් තොරව සංවර්ධන අංශය පිළිබඳව අවධානය යොමු කිරීමක් සිදුවන බව පිළිගන්නා ලදී ”

(වි. අ. සං.යෝ.ක්‍ර. 1999:6).

ඒ අනුව මෙකී සැලැස්මේ විෂය පථය හා අන්තර්ගතය තුළ පැරණි නගරයේ පූජනීයත්වය සංරක්ෂණය කිරීම පිළිබඳ අවධාරණය මීට පෙර සැලසුම්වලට සාපේක්ෂව උෟණ බව පෙනේ. එම සැලැස්මේ 5 වන පරිච්ඡේදය තුළ පුරාවිද්‍යා සංරක්ෂණය පිළිබඳ සැලකිලිමත් විය යුතු කරුණු දැක්වීමේ දී පුරාවිද්‍යා ස්මාරක, රක්ෂිත සංරක්ෂණය, පුරාවිද්‍යා සංරක්ෂණය, ඒකාබද්ධ සංරක්ෂණය, පුරාවස්තු, පුරාවිද්‍යා තොරතුරු සඳහා පහසුකම් සැපයීම, අනවසර පදිංචිකරුවන් ඉවත් කිරීම, ප්‍රකාශන හා කෞතුකාගාර, තොරතුරු මධ්‍යස්ථාන වැනි අංශ අවධාරණය කරමින් ජීවමාන පූජනීය ක්ෂේත්‍රයක සංරක්ෂණයකට වඩා පුරාවිද්‍යාත්මක ප්‍රවේශයකින් සංරක්ෂණය කිරීමේ අවශ්‍යතාව අවධාරණය කර ඇත.

මේ අනුව 1949 සිට මේ දක්වා ක්‍රියාත්මක සැලසුම් ප්‍රවේශ හා ඒවායේ අන්තර්ගතය නිරීක්ෂණය කරන්නෙකුට පෙනී යන්නේ ක්‍රමානුකූලව ක්ෂේත්‍රයේ පූජනීයත්වය, ජීවමාන බව හා ස්ථානීය අගයන් සංරක්ෂණය කිරීමේ ප්‍රයත්නයෙන්

ක්‍රමානුකූල ඉවත් වී සංවර්ධන හා විද්‍යාත්මක පුරාවිද්‍යා සංරක්ෂණ දිශානතියක් කරා නැඹුරු වන බවයි. එහි උච්චතම අවස්ථාව විසල් අනුරාධපුර සංවර්ධන සැලැස්ම ය. ඒ තුළ මෙතෙක් පූජා නගරය සඳහා සැලසුම්වල වූ සුවිශේෂ අවධානය පෘථුල ප්‍රදේශයක් දෙසටත්, සංරක්ෂණයමය ප්‍රවේශය විද්‍යාත්මක සංරක්ෂණයටත් නැඹුරු වී ඇති බව කිවහැකි ය.

මෙම සැලැස්මේ ප්‍රවේශයට සමගාමී ප්‍රවේශයක් පසුගිය කාලය තුළ ක්‍රියාත්මක ජේතවන, අභයගිරි වැනි ස්තූප සංරක්ෂණ තුළින් ද හඳුනා ගත හැකි විය. මෙහි සඳහන් පුරාවිද්‍යා සංරක්ෂණ අරමුණු, ප්‍රතිපත්ති සහ වැඩසටහන් තුළ පූජා නගරයක පූජනීය බව, ජීවමාන බව සංරක්ෂණය කිරීමට වඩා පැරණි නගරයක නටඹුන් පුරාවිද්‍යාත්මකව සංරක්ෂණය කිරීම අරමුණු කර ඇති බව පර්යේෂකයාගේ අදහසයි. මේ තත්ත්වය සැලසුම්කරණයේ හා සංරක්ෂණයේ වෘත්තීමය ආධිපත්‍යය, අන්තර්ජාතික ප්‍රඥප්ති හා සම්මුතිවල බලපෑම, ගෝලීයකරණ ප්‍රවණතා ආදී පෘථුල සන්දර්භයක් තුළ සිදු වූ පරිවර්තනයක් සේ සැලකීම වඩා යෝග්‍ය ය.

උරුම කළමනාකරණ ක්‍රියාදාමය තුළ පූජනීයත්වය සංරක්ෂණය කිරීම පිළිබඳ ව සලකා බැලීමේ දී වෘත්තීයමය ආකල්පයන් ප්‍රජා ආකල්පයන් විමසීමට ලක් කිරීම වැදගත් වේ. ඊට අමතරව දේශපාලන අභිප්‍රායන් යම් ප්‍රමාණයකට සලකා බැලීම ද වැදගත් වනු ඇත. අනුරාධපුර ජගත් උරුම ක්ෂේත්‍රයේ පූජනීයත්වය හා ජීවමාන බව සංරක්ෂණය කිරීම පිළිබඳව පාර්ශ්වකරුවන් වන සංරක්ෂක, කළමනාකරණ වෘත්තිකයින්, ප්‍රාදේශීය ප්‍රජාව, සංචාරකයින් හා සැදැහැනියන් අතර පවතින්නේ ආකල්පමය වශයෙන් සංකීර්ණ තත්ත්වයකි. සංරක්ෂණ සහ කළමනාකරණ වෘත්තිකයින් ක්ෂේත්‍රයේ පූජනීය උරුම සම්පත් සංරක්ෂණය පිළිබඳ පවත්නා නෛතික ප්‍රතිපත්ති පිළිබඳ බහුතරයක් සැඟීමට පත් නොවේ. ඒ සමගම බහුතරයකගේ හැඟීම වන්නේ ජගත් උරුමයක් වීම තුළ දේශීය පූජනීය ජීවමාන උරුම සංරක්ෂණ සම්ප්‍රදායන් කිසියම් අභියෝගයකට ලක් වී ඇති බවකි. ජගත් උරුම ක්ෂේත්‍රයක් වීම තුළ බටහිර කේන්ද්‍රීය සංරක්ෂණ මූලධර්ම නිරායාසයෙන් වෘත්තීයමය ප්‍රවේශයන් හරහා අනුගමනය කිරීමට යාම තුළ විවිධාකාර ගැටලු නිර්මාණය වී ඇති බව බහුතරයක් පිළිගන්නා අතර ජීවමාන පූජනීය උරුම ස්ථාන

සංරක්ෂණය හා කළමනාකරණය සඳහා ප්‍රජා සංවේදී දේශීය ක්‍රමවේදයක අවශ්‍යතාව ද ඔවුන් විසින් පෙන්වා දෙන ලදහ. විශේෂයෙන් සම්මුඛ සාකච්ඡා තුළින් පැහැදිලි වූයේ ද්‍රව්‍යාත්මක හා භෞතික සංරක්ෂණය බටහිර සංරක්ෂණ විද්‍යානුකූලව කටයුතු කිරීම නිසා සාම්ප්‍රදායිකව රැගෙන ආ සංරක්ෂණ ක්‍රමවේදයෙහි වූ ස්ථානය හා බැඳුණු අගයන් සංරක්ෂණය කිරීම තුළින් පූජනීයත්වය ආරක්ෂා කිරීම අමතක කර දමා ඇති බවකි. එය කෙතරම් දේශීය සන්දර්භයට උචිත ද යන්න ප්‍රධාන විචේචනයයි. සංරක්ෂණයන්හි නිරත වෘත්තිකයින් නගන ප්‍රශ්න සහ සිදු කරන ස්වයං විචේචන තුළින් පැහැදිලි වන්නේ ජීවමාන පූජනීය උරුම ක්ෂේත්‍රයක පූජා අවශ්‍යතා සඳහා සමීප වීමකට වඩා විද්‍යාත්මක සංරක්ෂණ අවශ්‍යතා මුදුන් පමුණුවා ගැනීමට යාම තුළ එකී සැබෑ අයිතිකරුවන් වන ප්‍රජාවට අගතියක් සිදු වී ඇති බවකි.

උරුමය හා උරුම සංරක්ෂණය පසුගිය දශක කීපය තුළ අන්තර්ජාතිකකරණය, ආයතනගත වීම සහ වෘත්තීමය ආධිපත්‍යයට නතු වීම වැනි හේතු නිසා තත් ස්ථානාශ්‍රිත හික්ෂුන්ට සහ ප්‍රජාවට පැවරී තිබූ වගකීම් යම් ප්‍රමාණයකට අකර්මණ්‍ය වීම ප්‍රධාන ගැටලුවක් ලෙස හඳුනා ගත හැකි ය. මේ නිසා විද්‍යාත්මක සංරක්ෂණය තුළින් ප්‍රජා බද්ධතාව සමීප කිරීමට වඩා දුරස් කිරීමට හේතු වී ඇති බව වෘත්තිකයන්ගේ අදහසයි. මේ අනුව කැරිස්ට්‍රම් (Karistrom 2004) සඳහන් කරන පරිදි ගෝලීයකරණය නියෝජනය කරන බටහිරකරණය ප්‍රාදේශීය සංස්කෘතික විවිධතාවන්ට තර්ජනයක් ය යන ප්‍රකාශය පැහැදිලි ය.

පූජනීයත්වය සංරක්ෂණය කිරීමේ දී සාමාජීය අභිප්‍රායන් හා ආකල්පයන් වැදගත් වේ. අපගේ තර්කය වන්නේ උරුම සංවාදය තුළ ප්‍රජා මතවාදයන්, අවශ්‍යතාවන් සැලකිය යුතු ලෙස ආන්තිකකරණයකට හා නොසලකා හැරීමකට ලක් වී ඇති බවයි. උරුමය හා සාමාජීය අභිප්‍රායන් සලකා බැලීමේ දී ඒ හා බද්ධ අනන්‍යතාවන් (Identity) තීරණාත්මක ය. අනුරාධපුර පූජනීය නගරය බෞද්ධ උරුමයක් වීම තුළ ඒ හා බද්ධ අනන්‍යතා ගතිලක්ෂණ තුළ පූජනීයත්වය (Sacredness), අධ්‍යාත්මික බව (Spirituality) ආදී සංවේදී කාරණා වැදගත් වේ. උරුමය ගෝලීයකරණය වීම හරහා නිර්මාණය වන ලෝක උරුම සංකල්ප ආරෝපණය තුළ සංස්කෘතික

සමාජාතිකරණ (Cultural homogenization) ව්‍යාපාරය හරහා උක්ත දේශීය අනන්‍යතා සඳහා සිදු වන බලපෑම තීරණාත්මක ය.

ක්ෂේත්‍රයේ ක්‍රියාත්මක උරුම කළමනාකරණ හා සංචාරක කර්මාන්ත සංවර්ධන කටයුතු හරහා පූජනීය පරිසරයට හානියක් සිදු වී නොමැති බව අති බහුතරයක් ක්ෂේත්‍රගත ප්‍රජාව ප්‍රකාශ කිරීම පූජනීයත්වය සංරක්ෂණ පිළිබඳ ව ඔවුන්ගේ සුබවාදී අත්දැකීම් ප්‍රකාශනයකි. එහෙත් සුළු පිරිසක් මෑත කාලීන ආරක්ෂක කටයුතු සඳහා සිදු කරන ලද හමුදාමය ඉදිකිරීම් හා භාවිතාවන්, දේශපාලන මැදිහත්වීම් සහිත අවිධිමත් වාණිජ ක්‍රියාකාරකම්, රථවාහන නැවතුම්පල හා විහාරාශ්‍රිත ඉදිකිරීම් ආදිය ක්ෂේත්‍රයේ පූජනීයත්වයට හානිකර ලෙස බලපා ඇති බව පෙන්වා දී ඇත.

සංරක්ෂණ වෘත්තිකයන්ගේ පසුගිය දශකය තුළ අත්දැකීම් වලට අනුව වසර 30 කට පෙර ස්තූප සංරක්ෂණ ව්‍යාපෘති ආරම්භ කළ අවධියේ ඒ ආශ්‍රිත පූජනීයත්වය සංරක්ෂණය කිරීම පිළිබඳ ව පැවති උනන්දුව, අපේක්ෂාව හා සංවේදීත්වය සුවිශේෂ එකකි. එයට හේතුව වූයේ දැවැන්ත ස්තූප සිය වන්දනයට හා පූජනීයත්වයට උචිත පරිදි නුදුරු අනාගතයේ සකස් වේය යන අපේක්ෂාවයි. එය ඔවුන් ජීවත්වන ස්තූප සංරක්ෂණය ආරම්භ කළ දිනයේ අත්දැකූ බවත්, එම උනන්දුව ක්‍රමයෙන් හීන වී ගිය බවත් ප්‍රකාශ විය. එයට හේතුව ක්‍රියාත්මක සංරක්ෂණ ක්‍රියාකාරකම් පිළිබඳ ව ප්‍රජාව තුළ වූ අපේක්ෂා හංගත්වය විය හැකි ය. ප්‍රජා ආකල්පයේ තවත් පැතිකඩක් වූයේ සිදු වෙමින් පවත්නා සංරක්ෂණ කටයුතු සඳහා ප්‍රසාද ජනක ඇගයීම හා සහභාගීත්වයයි. විවිධ සමිති, සමාගම් හා ප්‍රජාසංවිධාන ලෙස ස්වේච්ඡාවෙන් ස්තූප සංරක්ෂණ කටයුතු සඳහා ද්‍රව්‍ය සම්පාදනයට ශ්‍රම පූජාවෙන් දායක වීම දැකගත හැකි විය. එහෙත් මෙම ශ්‍රම පූජා සංකල්පය ප්‍රජාව තුළින් මතු වූ අවශ්‍යතාවකට වඩා මාධ්‍ය නිවේදන, දැන්වීම් ආදී මාධ්‍ය මෙහෙයුමක් තුළින් නිර්මාණය කරන ලද්දක් බව ඒ පිළිබඳ ව සොයා බැලීමේදී පැහැදිලි විය. පූජනීයත්වය සංරක්ෂණය පිළිබඳ ප්‍රජා ආකල්ප මෙම පර්යේෂණ තුළ නියෝජනය කළේ ක්ෂේත්‍රගත ප්‍රදේශීය ප්‍රජාව, වන්දනාකරුවන් හා සංචාරකයින් ය. අනුරාධපුර ක්ෂේත්‍රයේ පූජනීයත්වය, ජීවමාන බව, අධ්‍යාත්මික ලක්ෂණ සුවිශේෂ ගති ලක්ෂණ ලෙස බහුතරයක් ප්‍රජාව විසින් විශ්වාස කරනු

ලැබේ. එසේ ම උක්ත ගති ලක්ෂණ අත්විඳීමේදී උරුම ස්ථාන හා ප්‍රජා භාවිතාව සහ ප්‍රජා සහසම්බන්ධතාව පහසුකරවන බව දෙස් විදෙස් බැතිමතුන්ගේ හා සංචාරකයින්ගේ අදහසයි. ක්ෂේත්‍රයේ ස්මාරක සංරක්ෂණ ක්‍රමවේද, ක්ෂේත්‍රයේ ජීවමාන බව සහ පූජනීයත්වය අත්විඳීම උදෙසා පිටුවහලක් බව බහුතරයක් ප්‍රශ්නාවලිය තුළින්, තහවුරු වූ කරුණක් වුවත් සැලකිය යුතු පිරිසක් ඊට එකඟ නො වන විකල්ප මතයක් ද දරන බව පැහැදිලි විය. සම්මුඛ සාකච්ඡා හා ක්ෂේත්‍ර නිරීක්ෂණය තුළින් මේ සඳහා පිළිතුරක් ලබා ගැනීමට පර්යේෂකයාට හැකි විය. ක්ෂේත්‍රයේ පූජනීය හා ජීවමාන ක්ෂේත්‍ර ලෙස ප්‍රජා ආගමික ක්‍රියාකාරකම් හා සහසම්බන්ධතාව සුවිශේෂ ක්ෂේත්‍ර කීපයක් තුළට සීමා වී ඇති බව පෙනේ. එනම් ශ්‍රී මහා බෝධිය, රුවන්වැලිසෑය, මිරිසවැටි ස්තූපය සහ ථූපාරාම ස්තූපය ඒ අතර පිළිවෙලින් වැදගත් වේ. එහෙත් මෑතකාලීන ව සංරක්ෂිත සුවිසල් ස්තූප ද්වයක් වන ජේතවන ස්තූපය හා අභයගිරි ස්තූපය නිරීක්ෂණයෙන් පැහැදිලි වූයේ ආගමික ක්‍රියාකාරකම් හා ප්‍රජා සහසම්බන්ධතාව සම්බන්ධයෙන් සාපේක්ෂව අවම තත්වයක පසුවන බවයි. මේ අනුව පැහැදිලි වන්නේ අනුරාධපුර පූජා ප්‍රදේශ සංවර්ධන යෝජනා ක්‍රමය මගින් හඳුනාගන්නා ලද මධ්‍ය ප්‍රදේශය නැතහොත් පූජනීය ප්‍රදේශ අභ්‍යන්තර හර කලාපය (Sacred area inner core) නියෝජනය කරන ඇතුළු නුවර, මහා විහාරය ජේතවනාරාමය, මිරිසවැටිය, දකුණු දාගැබ හා අභයගිරිය ආදී ස්ථාන අතර පූජනීයත්වය සම්බන්ධයෙන් සක්‍රීය අති සංවේදී කලාපයක් ලෙස මහාවිහාර සංකීර්ණය නියෝජනය කරන ශ්‍රී මහා බෝධිය, රුවන්වැලි සෑය සහ ථූපාරාම ආදී ආගමික ස්ථාන සුවිශේෂ වන බව ය. උක්ත පූජා නගර මධ්‍ය ප්‍රදේශය පූජා නගරයේ පූජනීයත්වය සම්බන්ධයෙන් සංවේදී කලාපයක් වන බැවින් වන්දනාකරුවන්ගේ වන්දනා පහසුව උදෙසා සංවර්ධිත වට රවුම් පාර සාම්ප්‍රදායික “අටමස්ථාන”, “වට වන්දනා” සංකල්ප ප්‍රතිස්ථාපනය උදෙසා ගන්නා ලද පියවරක් හෙයින් පූජනීයත්වය තිරසාර සංරක්ෂණය උදෙසා ගන්නා ලද සාධනීය පියවරක් ලෙස ද අගය කළ හැකි ය.

‘පූජනීයත්වය’ (Sacredness) සංකල්පය, ශ්‍රී ලාංකේය සන්දර්භය තුළ නිර්වචනය කර ගැනීමේ දී ස්ථානාශ්‍රිත, ආගමික හැසිරීම් මෙන් ම සංවේදී අත්දැකීම් ද වැදගත් වන හෙයින් ඒ සඳහා උක්ත ශ්‍රී මහා බෝධිය, රුවන්වැලි සෑය, ථූපාරාමය හා

මිරිසවැටිය ආදී ආගමික ස්ථාන වැදගත් වේ. එහෙත් මෑත කාලීනව සංරක්ෂිත ජේතවන හා අභයගිරි ස්තූප සංරක්ෂණ හරහා සැලසුම් ප්‍රතිපත්ති තුළ සඳහන් “වන්දනා කරුවන්ගේ අවශ්‍යතා හා බලාපොරොත්තු සම්පූර්ණ කිරීම”, “පැරණි ශ්‍රී විභූතිය දක්වන පූජනීය නගරය පිළිබිඹු කිරීම” වැනි අපේක්ෂාවන් කෙතෙක් දුරට සඵල වී ඇත් ද යන්න ප්‍රජා දෘෂ්ටිකෝණයෙන් ඇගයීමට ලක් කළ යුතු වේ. උක්ත අරමුණු සාක්ෂාත් කර ගැනීමෙහිලා ක්ෂේත්‍රයේ පූජනීය ආගමික භාවිතාවන් සංරක්ෂණය කිරීම තුළින් පූජනීයත්වය අත්විඳීමට සැලැස්වීම තුළින් ක්ෂේත්‍රයේ අනන්‍යතාව ආරක්ෂා කිරීමට හැකි වන බව අපගේ අදහසයි. එහෙයින් උරුම කළමනාකරණ ක්‍රියාවලියේ දී පූජනීය නගරය තුළ උරුම සංරක්ෂණයේ දී ද්‍රව්‍ය මූල සංරක්ෂණ ප්‍රවේශයට වඩා ඇගයීම් මූල ප්‍රවේශය වඩා සාර්ථක බව පෙන්වා දිය හැකි ය.

විශේෂයෙන් වන්දනාකරුවන්ගේ අවශ්‍යතා සහ බලාපොරොත්තු තෘප්තිමත් කිරීමේදී පූජනීය ක්ෂේත්‍රය තුළ ඔවුන්ගේ ස්ථානබද්ධ හැසිරීම් හා ක්‍රියාකාරකම් ප්‍රවේශමෙන් කියවිය යුතු වේ. පැරණි ශ්‍රී විභූතිය දක්වන පූජනීය නගරය පිළිබිඹු කිරීමේ ප්‍රතිපත්තිය මුදුන් පමුණුවා ගත හැක්කේ ඒ තුළිනි. එසේ නොවුනහොත් සැලසුම් ප්‍රතිපත්ති හා සංරක්ෂණ ප්‍රතිපත්ති අතර නොගැළපීමක් හටගන්නා අතර අවසානයේ දී ක්ෂේත්‍රයේ ප්‍රමුඛ අනන්‍යතාව වූ “පූජනීයත්වය” සංරක්ෂණය කිරීම සඳහා ඉවහල් නො වනු ඇත. සංරක්ෂණය තුළින් කෙතෙක් දුරට තථ්‍යතාව, ඒකාබද්ධතාව, අද්විතීය විශ්වීය අගයන්හා භෞතික අගයන්, සංරක්ෂණය කළ ද ඒ සියල්ලටම වඩා සාමාජීය මානය හා ප්‍රජාමානය පූජනීය ක්ෂේත්‍රයක පූජනීයත්වය හා බැඳුණු උරුමයේ ගතිකත්වය සංරක්ෂණයේ දී, එහි තිරසාරභාවය සම්බන්ධයෙන් තීරණාත්මකය. එසේ, උරුමය කාගේ ද? කා සඳහා ද? යන ප්‍රශ්නවලදී ප්‍රජාව කේන්ද්‍රගත වන බැවින් පූජනීය ස්ථාන කළමනාකරණයේ දී ප්‍රජාව පූජනීයත්වය ලෙස තේරුම් ගන්නා සංකල්පයට සමීප වීමේ අවශ්‍යතාව සැලසුම්කරණ, සංරක්ෂණ හා උරුම කළමනාකරණ වෘත්තීයයින් විසින් පැහැදිලි ව තේරුම්ගත යුතු වේ.

ප්‍රජාව සමග ක්ෂේත්‍රයේ පූජනීයත්වය සංරක්ෂණය පිළිබඳ සාකච්ඡා කිරීමේදී පැහැදිලි වූයේ ඒ හා සම්බන්ධ ධනාත්මක මෙන් ම ඍණාත්මක සාධක ද පවත්නා

බව ය. කිසියම් ක්ෂේත්‍රයක ආගමික ක්‍රියාකාරකම් පැවතීම, ආගමික ජීවමාන සංකේත නියෝජනය, ඒවා සංරක්ෂණය කර තිබීම, උක්ත ස්ථානීය බලවේග සහ භෞතික ගති ලක්ෂණ ආදී කාරණා එහි දී වැදගත් වේ. එසේ ම පූජනීයත්වය පිළිබඳ හැඟීම් ජනනයට අහිතකරව බලපාන සෘණාත්මක සාධක ලෙස ස්ථානයක සංචාරකයින්, නරඹන්නන් ලෙසින් සංවේදී බවින් වියුක්තව හැසිරීම, ආගමික ක්‍රියාකාරකම්වලින් වියුක්ත වීම, නාගරික ක්‍රියාකාරකම්, අවිධිමත් වාණිජ ක්‍රියාකාරකම් හා අවිධිමත් නවීන ඉදිකිරීම් තාක්ෂණික මෙවලම් ආදිය බලපානු ලැබේ.

අනුරාධපුර පූජනීය නගරයේ ස්ථානගත වූ ස්ථාන ආශ්‍රයෙන් සිදු කරන ලද නිරීක්ෂණාත්මක ඇගයීමෙන් ප්‍රකට වූ කරුණක් වන්නේ පූජනීයත්වය සංරක්ෂණයේ දී එහි සාර්ථකත්වය උදෙසා කාරණා කීපයක තුලනයක් අවශ්‍ය බවයි. එනම් පූජනීය ක්ෂේත්‍රයේ ආගමික සංකේතාත්මක අංගයන්ගේ සංරක්ෂණ අවශ්‍යතාව, සංචාරකයින්ගේ හා වන්දනාකරුවන්ගේ අත්දැකීම් හා භාවිතාවත් අතර මනා තුලනය (මෙකී තුලනය සාක්ෂාත් කර ගැනීම සම්බන්ධව අනුරාධපුර පූජනීය නගරයේ විවිධ ස්ථාන පසුවන්නේ විවිධ අදියරයන්හි ය) ආදියයි.

එබැවින් ස්මාරක සංරක්ෂණ ක්‍රියාදාමයන් ආගමික ප්‍රජා අවශ්‍යතාවන් ඉටු කරන, ප්‍රජා භාවිතාවන් දිරිගන්වන සුළු වීම පූජනීයත්වය සංරක්ෂණය කිරීමේදී වැදගත් වේ. ස්මාරක, පූජනීයත්වය ජීවමානබව, සම්ප්‍රදය හා සංස්කෘතිය වැනි කාරණා සංයුක්ත ප්‍රවේශයක් සංරක්ෂණය කිරීමේ අභියෝගය සංරක්ෂණ වෘත්තිකයින් අභිමුඛ පවතී. උක්ත සංකල්ප සුසංයෝග වූ පමණට ස්මාරකයන්ට ජීවමාන සංස්කෘතියේ කොටසක් බවට පත් විය හැකි ය. අනුරාධපුර පූජනීය නගරයේ සංචාරක ආකර්ෂණය පිළිබඳව සිදු කරන ලද ඇගයීමෙන් අනාවරණය වූ කරුණක් වූයේ පූජනීය නගරයට පැමිණෙන බහුතරයක් ආගමික වන්දනාකරුවන් /සංචාරකයින් වීම තුළ ඔවුන්ගේ ප්‍රබල ආකර්ෂණයක් වී ඇත්තේ සක්‍රීය පූජනීය ගතිලක්ෂණ සහිත ස්ථානයක් නියෝජනය කරන මහාවිහාර (ශ්‍රී මහා බෝධිය රුවන් වැලි සෑය) සංකීර්ණයයි. ක්ෂේත්‍රයට පැමිණෙන වන්දනාකරුවන් /සංචාරකයින්ගෙන් 100%ක් අත්විඳින ක්ෂේත්‍ර බවට ඒවා පත් ව ඇත. එහි රහස පෙර සඳහන් කළ සංකල්පයන් ගේ සුසංයෝගයයි. මේ අනුව ස්ථානීය

පූජනීයත්වය සංරක්ෂණ හා සංචාරක ආකර්ෂණය අතර ද පැහැදිලි සබඳතාවක් ආගමික පූජනීය ක්ෂේත්‍රයන්හි පවත්නා බව පැහැදිලි ය.

අනුරාධපුර පූජා නගරය ලෝක උරුම ක්ෂේත්‍රයක් ලෙස නම් කිරීමට නාම යෝජනා සඳහා තෝරාගැනීමේ පදනම තුළ ක්ෂේත්‍රය හඳුනාගනු ලබන්නේ පෞරාණික ගොඩනැගිලි සහ නිර්මාණවලින් යුත් භූමි භාග 6 න් 1 ක් ලෙස මිස ජීවමාන උරුමයට හිමිකම් කියන පූජා නගරයක් ලෙස නොවේ. මහනුවර පූජා නගරය පමණක් ජීවමාන සාම්ප්‍රදායික සංස්කෘතික උරුමයක් ලෙස හඳුනාගැනීමත්, අනුරාධපුර පූජා නගරය එකී සන්දර්භයෙන් වියුක්ත කිරීමත් එවැනි අවස්ථාවකි. ජීවමාන මානය කෙරෙහි දක්වා ඇති අවම අවධානය වෘත්තිකයින්ගේ මානයේ ගැටලු සහගත අවස්ථාවකි.

යුනෙස්කෝ විධායක කමිටුවට සාධාරණය ඉටු කිරීමක් වශයෙන්ද, අන්තර්ජාතික යුක්ති යුක්තභාවය තහවුරු කිරීම සඳහාද, යුනෙස්කෝ නිර්ණායකයන්ට යෝග්‍ය වීම සඳහා තෝරාගනු ලැබූ එක් එක් ස්ථානය සුදුසුකම් ලබන කිසියම් විශිෂ්ට ගුණාංගයක් වෙන්කර හඳුනා ගැනීම මැනවැයි සලකන ලදී. මේ අනුව පෞරාණික ගොඩනැගිලි සහ නිර්මාණවලින් යුත් භූමි භාග හයකුත්, ජීවමාන සාම්ප්‍රදායක සංස්කෘතික උරුමය පිළිබඳ එක ව්‍යාපෘතියකුත් වෙන් කර හඳුනාගැනීමට තුඩු දුන් හේතු රෝලන් සිල්වා (Silva 1990) විසින් පෙන්වාදී ඇත.

අනුරාධපුර පූජා නගරය සැබැවින්ම ජීවමාන උරුමයට සාක්ෂි දරන උරුම නගරයකි. මෙකී ජීවමාන බව වෘත්තිකයින් විසින් නිසි පරිදි හඳුනා නොගැනීම එදා මෙදා තුර ස්මාරක සංරක්ෂණයේ අර්බුද නිර්මාණය කිරීමට හේතු වී ඇති බව අපගේ අදහසයි.

අනුරාධපුර පූජා නගරයේ ස්මාරක සංරක්ෂණයන්ට පුරෝගාමී වූ පරණවිතාන, ගොඩකුඹුර, රෝලන්ඩ් සිල්වා, විජේසූරිය වැනි විද්වතුන් උරුමයේ ආගමික ජීවමාන බව හොඳින් අවබෝධ කොටගෙන සිටි බව පැහැදිලි ය (Paranavithana 1947; ASCAR 1961/62; Silva 1990). එහෙත් ඔවුනගේ මෙම සංකල්පීය හඳුනාගැනීම ප්‍රායෝගික සංරක්ෂණයන් තුළින් ඉටු කළ හැකි වීද? යන්න ඇගයීමට ලක්විය යුත්තකි.

පූජනීය බව බෞද්ධ ආගමික උරුමය සෙසු උරුමයන්ගෙන් වෙනස්වන සුවිශේෂ උරුම කරගත් ලක්‍ෂණයකි. බුදු දහමේ හරය වන ත්‍රිවිධ රත්නය (බුද්ධ, ධර්ම, සංඝ) පදනම් කර ආගමික ආරාමයන්හි නෙක විධ වාස්තු විද්‍යාත්මක ඉදිකිරීම් සිදු කරන ලදී. ඒවා පරම්පරාවෙන් පරම්පරාවට සිව්වනක් පිරිස (හික්‍ෂු, හික්‍ෂුණී, උපාසක, උපාසිකා) හරහා අඛණ්ඩව පවත්වාගෙන ඒමට කටයුතු කිරීම සම්ප්‍රදායයි.

බෞද්ධ උරුමය අඛණ්ඩව රැක බලාගැනීම සඳහා අලුත්වැඩියා කිරීම්, ප්‍රතිසංස්කරණ සහ විටෙක නව ඉදිකිරීම් ආදී විවිධ මැදිහත්වීම් සිදුකරන ලදී. මෙය සුවිශේෂ පූජනීය බෞද්ධ උරුම සංරක්‍ෂණ සම්ප්‍රදායක් ලෙස ශ්‍රී ලංකාව තුළ වර්ධනය වූවකි. ආරාම විසින් ම උරුමයේ නිර්මාණයන්, ඒවා ආරක්‍ෂා කිරීමේ සම්ප්‍රදායන් ස්ථාපිත කර ඇත. ආගමික ස්ථානයන්හි බෝධිය සහ ස්තූප වැනි ස්පර්ශනීය ප්‍රධාන සංකේත ලෙස නිර්මාණය වන්නේ වන්දනය, පූජනීය සහ අනුස්මරණය වැනි හේතු පදනම් කරගෙනය. ආරාමයක බෝධියක් රෝපණය කළ විට, එමෙන් ම ස්තූපයක ධාතු තැන්පත් කළ විට ඒවා ආරාමයේ ස්ථිර වස්තු බවට පත්වන අතර, අඛණ්ඩව රැක බලාගැනීම අපේක්‍ෂා කරන ලදී. මෙම උරුමයේ අගයන් සහ ඒ හා අනුබද්ධ ප්‍රජාවගේ ජීවමාන පැවැත්මේ රහස මෙම අඛණ්ඩ ගතිකත්වයයි. එහෙයින් ඒ හා අනුබද්ධ ප්‍රජාව උරුමයේ අඛණ්ඩතාව හා ආගමික උරුමයේ නෛසර්ගික අගයන් සංරක්‍ෂණය සම්බන්ධයෙන් තීරණාත්මක සාධකයක් බව පෙනේ. බෞද්ධ පූජනීය ආගමික උරුම සංරක්‍ෂණයේ දී භෞතික සංරක්‍ෂණ අවශ්‍යතා පමණක් නොව තදනුබද්ධ ආගමික ප්‍රජාවගේ අවශ්‍යතා තුළනය කිරීම සඳහා සුවිශේෂ ප්‍රතිපත්තිමය ප්‍රවේශයන් අනුගමනය කිරීම වැදගත් වේ.

අප විසින් අධ්‍යයනයට බඳුන් කරන ලද අනුරාධපුර පූජා නගරයේ විවිධ කාල අවකාශයන්ට අයත් ස්තූප සංරක්‍ෂණ සතරෙහි ම අඛණ්ඩව දිවෙන අර්බුදයක් පවතී. එනම් සංරක්‍ෂණයේ ද්‍රව්‍යාත්මක, භෞතික, විද්‍යාත්මක අවශ්‍යතා අවධාරණය කරන වෘත්තීමය පාර්ශ්වය සහ අනුබද්ධ ප්‍රජාව අතර දෘෂ්ටිමය අර්බුදයයි. උක්ත වෘත්තීමය පාර්ශ්වය උරුම සංරක්‍ෂණයේ දී අතීතය සහ අනාගත ප්‍රජාව පිළිබඳ සංවේදී වෙමින් ද්‍රව්‍යාත්මක සංරක්‍ෂණයක් තුළින් වර්තමාන සමාජයේ උපයෝගීතාවන් සහ අයිතීන් අවතක්සේරු කිරීමක් සිදු කරන්නේද? ප්‍රජාවගේ හඬ තුළ ගැබ් වී ඇති අරුත වන්නේ බෞද්ධ පූජනීය උරුමයේ අඛණ්ඩ පැවැත්මේදී වර්තමානය ඉතා වැදගත් බවයි. යටත් විජිත පාලන සමයේ රුවන්වැලි සැ ප්‍රතිසංස්කරණයේ දී තත් වර්තමානය නියෝජනය කළේ ප්‍රතිසංස්කරණ සමාගම්

විසිනි. ප්‍රතිසංස්කරණ සමාගම් නියෝජනය කළ එම වර්තමානය වෘත්තික ප්‍රජාවගේ නිර්දය විවේචනයට ලක්වූයේ පහත සඳහන් අන්දමට ය.

- සැදැහැනි විනාශකරුවන් (pious vandals)
- අනුරාධපුරය ක්‍රමයෙන් මෙම ප්‍රතිසංස්කරණ රුචිකත්වය විසින් විනාශ කරමින් සිටී
- එවැනි ප්‍රතිසංස්කරණ සියලු පුරාවිද්‍යා මූලධර්මයන්ට විරුද්ධ ය
- ‘මෙම විනාශකාරී ක්‍රියාවන්.’.
- ශ්‍රී ලංකාවේ බොහොමයක් පැරණි ගොඩනැගිලි සැදැහැනි නමුත් අකලාත්මක, අවිද්‍යාත්මක ප්‍රජාව විසින් ප්‍රතිසංස්කරණය කර ඇත..... එය සමාන වන්නේ කොළඹ පිටිසර පළාතක තුන්වන පන්තියේ බංගලාවකටය... (ASCAR 1931; Wijesuriya1993).

එදා විදේශීය වෘත්තිකයින් විසින් දේශීය ප්‍රජා සංගත ප්‍රතිසංස්කරණ සමාගම් හරහා ගෙන ගිය ප්‍රජා සංරක්‍ෂණ ප්‍රවේශය උපහාසාත්මකව සහ නිර්දය ලෙස අවිද්‍යාත්මක, අකලාත්මක ක්‍රියාවක් ලෙස විවේචනය විය.

කෙසේ වෙතත් නිදහසින් පසු දේශීය වෘත්තිකයින් හා දේශපාලන අධිකාරිය ප්‍රජා අවශ්‍යතාවට සංවේදී වීමේ ප්‍රතිඵලයක් ලෙස විද්‍යාවේ අවශ්‍යතාවත්, ආගමේ අවශ්‍යතාවත් තුළනය කිරීමේ ප්‍රයත්නයක යෙදුණු ආකාරය මිරිසවැටි ප්‍රතිසංස්කරණය තුළින් පැහැදිලි ය. වෘත්තිකයින් මෙකී ප්‍රතිසංස්කරණ සඳහා ප්‍රවිෂ්ඨ වන්නේ පවත්නා වූ කළමනාකරණ යාන්ත්‍රණය මෙන් ම නෛතික යාන්ත්‍රණය තමන්ට අවශ්‍ය පරිදි සුබනමය කරගනිමිනි. එහෙත් ඉන්පසු ජගත් තලයේ උරුමය ගෝලීයකරණය වීමේ ප්‍රතිඵලයක් ලෙස ජගත් උරුම සංකල්පයේ, ජගත් ප්‍රඥප්තීන්ගේ, ජගත් ආයතනයන්ගේ මෙන් ම වෘත්තිකයින්ගේ ස්මාරක සංරක්‍ෂණ ආධිපත්‍යයට ක්‍රමයෙන් අවනත වීමේ ප්‍රවණතාවක් යුනෙස්කෝ ශ්‍රී ලංකා සංස්කෘතික ත්‍රිකෝණ වැඩසටහන යටතේ හඳුනාගත හැකි ය. එය බටහිර ඇගයීම් අනුව සංරක්‍ෂණ ප්‍රමිතිකරණයකට නතු වීමක්ද වේ. එසේ ම මේ හරහා සමාජීය ඇගයීම් හා සංස්කෘතික සංවේදීත්වය, විද්‍යාත්මක සංරක්‍ෂණය අභිමුඛ අභියෝගයට ලක් වී ඇත. පූජනීය උරුම භූමිත්ති ජීවමාන බව සංචාරක ව්‍යාපාරය හරහා ලෝකීකරණයට ලක්වීම තුළ පූජා නගර සංකල්පය ද අභියෝගයට ලක් වී ඇත. (වෘත්තිකයින්ගේ අභ්‍යගිරි ස්තූපයේ සංරක්‍ෂණ ප්‍රවේශය අභිමුඛ විකල්ප මතයක්

ලෙස ඉස්මතුව ඇත්තේ මීට දශක කීපයකට පෙර රුවන්වැලි සෑ ප්‍රතිසංස්කරණය තුළ මතු වූ ප්‍රජා හඬම ය.)

සංස්කෘතික උරුම සම්පත්, ඓතිහාසික ස්ථාන ස්පර්ශනීය සම්පත්වලින් මෙන්ම අස්පර්ශනීය සංස්කෘතික ක්‍රියාකාරකම් වලින්ද සමන්විත වේ (Mckercher and du cross 2002). සංස්කෘතික උරුම ස්ථාන අතීතයට අයත් නටඹුන් පමණක් නොවේ (Bianca 2000). මෙම සම්පත් ආරක්‍ෂා කිරීමට පෙළඹෙන්නේ ඒවායේ පවත්නා වූ සංචාරක ආකර්ෂණ අගයට වඩා ඒවායෙන් ප්‍රජාවට ඇති නෛසර්ගික අගය නිසාය (Wongs 2004). මෙම ස්ථාන ප්‍රජාවට අනන්‍යතාව පිළිබඳ හැඟීම සපයමින් සංස්කෘතික සම්ප්‍රදායන්ගේ අඛණ්ඩ පැවැත්මට සහාය වේ (Dearborn and Stallmayer 2010). ස්ථානයක ඓතිහාසික ගතිලක්‍ෂණය ආරක්‍ෂා කිරීම වැදගත් වුවද, ආගමික අර්ථයෙන් තත් ස්ථානය වන්දනය කරන්නා වූත්, එම ස්ථානය අලුත්වැඩියා කිරීම් හරහා සමකාලීන භාවිතාවන්ට ගැලපෙන අයුරින් සකස් කර ගැනීම ද වැදගත් වේ. පූජනීයත්වය බොහෝ විවිධාකාර වූ ස්ථානයන්ට ආරෝපණය කළ හැකි වුවත් ආගමික ස්ථාන ඒ අතර වඩා වැදගත් වේ (Chidester and Linenhatl 1995).

පූජනීය ස්ථානයක් විවිධ වූ දෘෂ්ටිකෝණයන්ගෙන් නිර්වචනය කළ හැකි අතර ඒ අතර හැසිරීම්, හැඟීම් සහ ස්ථානීය අනන්‍යතාවන් වැදගත් වේ. මෙම කාරණාවන් පූජනීය ස්ථානයක් සම්බන්ධයෙන් සැලකීමේදී අවියෝජනීය ලෙස බැඳී පවතින කාරණාවන් වන අතර ස්ථානයක පූජනීයත්වය තේරුම් ගැනීම සඳහා ආධාරකද වේ. පූජනීය ස්ථානයක අර්ථය මතු වී පෙනෙන්නේ එහි සිදුවන හැසිරීම් තුළිනි. ආගමික ක්‍රියාකාරකම් සඳහා අරුතක්, සන්දර්භයක්, ආධාරකයක් සැපයීමට පූජනීය ස්ථාන සමත් වේ. ඒ අනුව ස්ථානයේ අර්ථය එහි හැසිරෙන, භාවිත කරන ප්‍රජාවගෙන් මතු වී පෙනේ. බෞද්ධ සන්දර්භය තුළ පූජනීය ස්ථාන (Sacred places) හුදු ආගමික ක්‍රියාකාරකම් සඳහා පමණක් සීමා නොවේ. නිදසුනක් ලෙස ගතහොත් අනුරාධපුර පූජා නගරය සංකීර්ණ, පෘථුල පූජනීය ක්ෂේත්‍රයකි. මෙම සන්දර්භය ප්‍රජා උත්සව, ආගමික උත්සව, සැමරුම්, සමාජ සේවා කටයුතු, ආධ්‍යාත්මික ආගමික වතාවත් සිදුවන එමෙන් ම භික්ෂූන්ගේ අධ්‍යාපනික, නේවාසික මධ්‍යස්ථානයක්ද වේ. ඒ අතර වන්දනාකරුවන්ගේ සහ සංචාරකයින්ගේ වන්දනයට සහ සංචාරණයට ලක්වන ස්ථානයක්ද වේ.

බොහෝ සමාජීය විද්‍යාඥයින්ට අනුව කිසියම් ස්ථානයක පූජනීයත්වය යනු මිනිසුන් ස්ථානයන් සමඟ කරනු ලබන අන්තර්ක්‍රියාවෙන් හටගන්නා සංවේදී අත්දැකීමක් ය (Emotional experience). පූජනීය ස්ථානයන් විසින් විවිධාකාර වූ සංවේදී අත්දැකීම් ප්‍රවර්ධනය කරනු ලැබේ. ආධ්‍යාත්මික අගය (Spiritual value) ඒ අතර සුවිශේෂයි. අනුරාධපුරයට වන්දනාවේ පැමිණෙන සැදැහැති වන්දනාකරුවන් ශ්‍රී මහා බෝධිය, රුවන්වැලි සෑය වැනි ස්ථානයන් සමඟ කරනු ලබන අන්තර් ක්‍රියාවේදී මෙකී සංවේදී අත්දැකීම් අත්විඳිනු ලබයි. පූජනීය ස්ථාන සමඟ බද්ධවන බෞද්ධ ප්‍රජාව බුදුන් කෙරෙහි ගෞරවය අත්විඳියි. බෞද්ධ පූජනීය ස්ථාන ආශ්‍රිත ස්තූපය, බෝධිය, පිළිමගේ වැනි ආගමික ස්ථාන ආශ්‍රිතව මෙකී සංවේදී අත්දැකීම් ශ්‍රී ලාංකීය සංස්කෘතිය තුළ අපි ‘බුද්ධාලම්බන ප්‍රීතිය’ ලෙස හඳුන්වමු.

පූජනීයත්වය යනු ස්ථානීය අනන්‍යතා (Place identity) සමගද සම්බන්ධ වූවකි. අනුරාධපුර පූජා නගරයේ අටමස්ථාන අතිශයින් පූජනීය ස්ථාන ලෙස සැලකේ. එම ස්ථානයන් බෞද්ධාගමික සංසිද්ධීන්ට සම්බන්ධ වීම නිසා ආගම විසින් තත් ස්ථාන පාරිශුද්ධත්වයට පත් කිරීම විවිධ ඓතිහාසික මෙන් ම ජනප්‍රවාදගත තොරතුරු මගින් සිදුකර ඇත. එමෙන් ම රුවන්වැලි සෑය, මිරිසවැටි ස්තූපය, ථූපාරාමය වැනි ස්තූප බුදුන්ගේ පහසු ලැබීම, බුදුන්ගේ ධාතු තැන්පත්ව පැවතීම, පාද ස්පර්ශයෙන් පාරිශුද්ධ වීම වැනි විශ්වාස නිසා අතිශය පූජනීය ලෙස සැලකේ. මේ අනුව පූජනීයත්වය ඍජුවම ස්ථානීය බද්ධ කාරණයකි. මෙලෙස ස්ථානීය හැසිරීම්, හැඟීම් සහ අනන්‍යතා බද්ධ පූජනීයත්වය සංරක්ෂණය කිරීම ශ්‍රී ලංකාවේ සංරක්ෂණ ඉතිහාසයේ මුඛ්‍ය පරමාර්ථය වී ඇත.

2. උපයෝගිතාව

Wijesuriya (2003) පෙන්වා දෙන පරිදි සෑම උරුමයකට ම ඒවා නිර්මාණය වීමේදී නිශ්චිත කාර්යයක් පවතී. බෞද්ධ ආරාමික අංගයක් (ස්තූප, බෝධිසර, පටිමාසර, පධානගර, පොහොය ගේ, පංචාවාස, දානශාලා) නිර්මාණය වන්නේ මූලික වශයෙන් බුදුන්, දහම්, සඟුන් යන ක්‍රිවිධ රත්නයේ අවශ්‍යතා සඳහා ය. සාමාන්‍ය ප්‍රජාවට ඒවා වැදගත් වන්නේ වන්දනය සහ වන්දනාවේ යාම සඳහා ය. මෙකී ආරෝපිත කාර්යයන් පවත්වා ගැනීම සඳහා විවිධ ඉදිකිරීම්,

ප්‍රතිසංස්කරණයන් සිදුකර ඇත. කිසියම් ස්මාරකයක් සංරක්‍ෂණය කිරීමේ සන්ධිස්ථානයේ දී වඩාත් ප්‍රබල ප්‍රජා අවශ්‍යතාවක් වන්නේ මෙකී ස්ථානීය බද්ධ උපයෝගීතාව නැතහොත් ක්‍රියාකාරකම් ප්‍රතිස්ථාපනය කිරීම ය. උරුමයේ මූලික සංකල්ප දෙකක් හඳුනාගනී. එනම් ද්‍රව්‍යමය නැතහොත් වස්තූමය උරුම (Heritage of objects) හා සංකල්පමය උරුම (Heritage of idea) යනුවෙනි. වස්තූමය උරුමය උරුමයේ සංකේතාත්මක සන්නිවේදනය නියෝජනය කරන අතර සංකල්පමය උරුමය නියෝජනය කරන්නේ කිසියම් උරුමයක් හා බැඳුණු ක්‍රියාකාරකම්ය. සමස්ත උරුම සන්නිවේදනයේ දී උක්ත අන්‍යතාව රූප විද්‍යාත්මක ලක්‍ෂණ මෙන් ම ක්‍රියාකාරකම්ද වැදගත් වේ. සම්ප්‍රදායික ස්තූප සංරක්‍ෂණය තුළින් අපේක්ෂා කළේ එයයි.

3. උරුමය සංරක්‍ෂණය හා ප්‍රජා සබඳතාව

ශ්‍රී ලංකාවේ උරුම සංරක්‍ෂණය ආයතනික රාමුවක් තුළ ස්ථාපිත වීම 1890 පුරාවිද්‍යා දෙපාර්තමේන්තුවේ ස්ථාපිත වීම සහ නෛතික රාමුවක් තුළ ස්ථාපිත වීම 1940 පුරාවස්තු ආඥා පනතේ ප්‍රභවයත් සමග සිදු විය. මෙය පසුගිය දශක කීපය තුළ දේශීය මෙන් ම ජාත්‍යන්තර වශයෙන් නෛතික සහ ආයතනමය රාමුවක් තුළ ක්‍රියාත්මක වීම යම් ආකාරයකට උරුමය සංරක්‍ෂණය සහ ප්‍රජාව අතර සබඳතාව දුරස් කරවීමට හේතු වී ඇත. මේ හරහා උරුම සංරක්‍ෂණයේ ආයතනික සහ වෘත්තීමය මෙන් ම නෛතික ආධිපත්‍ය තහවුරු වීම හරහා ප්‍රජා මූල ආධිපත්‍යය ආන්තිකකරණය වීමක් දක්වා ගමන් කිරීම උරුමය සහ ප්‍රජා සබඳතාවට ඍණාත්මක බලපෑම් රැසක් එල්ල කිරීමට හේතු වී ඇත.

අනුරාධපුර පූජා නගරයේ ප්‍රධාන ආගමික පූජනීය ස්ථාන නියෝජනය කරන අටමස්ථාන සම්බන්ධයෙන් සැලකීමේ දී ප්‍රජාව ඒවායේ භෞතික මැදිහත්වීම් තුළින් අපේක්‍ෂා කර ඇත්තේ ආගමික, පූජනීය, ආධ්‍යාත්මික උපයෝගීතාවන් ප්‍රතිස්ථාපනය කරමින් අඛණ්ඩව පවත්වාගෙන ඒම ය. මෙකී අඛණ්ඩතාව තුළ ජීවමාන බව මෙන් ම පරිණාමීය වෙනස්වීම් ද අනිවාර්ය වේ. උපයෝගීතාව පවත්වාගැනීම සඳහා නව ද්‍රව්‍යමය මැදිහත්වීම් සිදුකෙරේ. මින් පැහැදිලි වන්නේ ශ්‍රී ලාංකේය සන්දර්භය තුළ ද්‍රව්‍යමය මැදිහත්වීම් ද්විතියික වන අතර ප්‍රමුඛ වන්නේ උපයෝගීතාව බවයි. සාම්ප්‍රදායිකව උරුම කළමනාකරණයත්, සංරක්‍ෂණයත් තුළින්

සිදුවූයේ එම උරුමයට අදාළ වන ප්‍රජාවට ඒ හා සංවේදීව බද්ධ වීමට අවශ්‍ය පසුබිම නිර්මාණය කිරීමයි. ශ්‍රී ලාංකේය උරුමයන් වර්තමානය දක්වා පැවැත්මේ රහස එකී යාන්ත්‍රණයයි. මෙකී ශ්‍රී ලාංකේය උරුම කළමනාකරණ සුසමාදර්ශය සහ බටහිර සුසමාදර්ශය (Paradigm) අතර විභේදනයක් මැනකාලීන ලෝක උරුම සන්දර්භය තුළ සංරක්ෂණ උරුම භූමින්හි ජනිතව ඇත. මෑත කාලීන උරුම සංරක්ෂණ ව්‍යාපෘති වන ජේතවන, අභයගිරි ස්තූප සංරක්ෂණ හා රුවන්වැලි සෑ, මිරිසවැටි ස්තූප සංරක්ෂණ සංසන්දනාත්මකව අධ්‍යයනය කර බලන විට මෑත කාලීන සංරක්ෂණ හරහා උරුමය සහ ප්‍රජාව අතර විසංවාදයක් නිර්මාණය වී ඇති බව පෙනේ. මෙම විසංවාදීභාවයට හේතුව නූතන වෘත්තිකයින්ගේ සංරක්ෂණ මැදිහත්වීම් හුදු ද්‍රව්‍යාත්මක සංරක්ෂණයක් කිරීම අරමුණු කර ඇතත්, දේශීය සාමාජීය උපයෝගීතාවන් ආමන්ත්‍රණය කිරීම අවතක්සේරු කිරීමයි.

සෑම උරුමයකටම අයිතිකරුවෝ නැතහොත් පාර්ශ්වකරුවෝ සිටිති. විජේසූරියට (2004) අනුව එම සංස්කෘතික ප්‍රජාව (Cultural community) එකී ස්ථානාශ්‍රිතව සිය ක්‍රියාකාරකම්හි නිරත වේ. වැනිසියේ ප්‍රඥප්තියේ (Vanice Charter) 5 වන සටහන යටතේ මෙන් ම තථ්‍යතාව පිළිබඳ නාරා ලේඛනයේ (Nara document) 8 වන සටහන යටතේ සාමාජීය උපයෝගීතාව මෙන් ම උරුම කළමනාකරණයේ දී තත් උරුමයේ නිර්මාපක ප්‍රජාවට ප්‍රමුඛත්වය දිය යුතු බව පැවසේ. අනුරාධපුර පූජා නගරයේ පූජනීය ස්ථාන (ස්තූප, බෝධි, ප්‍රතිමාසර ආදී) නිර්මාණය වූයේ බෞද්ධ ප්‍රජාවට සිය ආගමික ක්‍රියාකාරකම්වල නිරත වීම සඳහා ය. විජේසූරිය ප්‍රකාශ කරන පරිදි ඒවා සදාකල් පවතින්නට කළා යැයි පවසන අදහස බුදු දහමේ මුඛ්‍ය සංකල්පයක් වන අනිත්‍යතා සංකල්පය සමග ප්‍රතිවිරුද්ධ වූවකි. විශේෂයෙන් ස්තූප නිර්මාණයේ දී ස්තූපයේ අවකාශයන් වන සලපතල මළුව, වැලි මළුව මෙන් ම පිට ප්‍රාකාරයෙන් පිටත ආලින්දයක් නිර්මාණයෙන් අපේක්ෂා කළේ තත් ස්ථාන කරා පැමිණෙන විශාල ප්‍රජාවක් සඳහා අවශ්‍ය පසුබිම නිර්මාණය කිරීමකි. මහා විහාරය, අභයගිරිය, ජේතවනය වැනි සුවිසල් ආරාම සංකීර්ණයන්හි ඓතිහාසික පැවැත්ම සහ කිරිසාරභාවය තහවුරු කළේ එම ප්‍රජා සහ සම්බන්ධතාවයි. මෙම සබඳතාව විවිධ මුහුණුවරින් එනම් බැතිමතුන්, වන්දනාකරුවන්, උපාසක උපාසිකාවන් හරහා ක්‍රියාත්මක විය. එම පූජනීය ස්ථාන සංරක්ෂණයේ දී එකී ප්‍රජාවට සංවේදී වීමද අන්‍යෝන්‍ය වශයෙන් උරුමයේ කිරිසාර භාවයට හේතු වේ. විශේෂයෙන් බෞද්ධ ජීවමාන පූජනීය ආගමික ක්ෂේත්‍රයන්හි ජීවමාන බව නැතහොත් ගතිකත්වය

සම්බන්ධයෙන් මෙකී ප්‍රජාව අතිශයින් වැදගත් වේ. උරුම භූමියක් තුළ මෙකී ප්‍රජාවගේ හැසිරීම මගින් පූජනීය උරුම භූමියක අන්‍යන්‍යතාව මතු කර පෙන්වනු ලැබේ. එය ආගමික නොවන ප්‍රජාවට වුව ස්ථානීය හැඟීම් දැනවීමට ප්‍රබල ආධාරකයක් ද වේ.

ආගමික උරුමස්ථානයන්හි ස්ථානීය ඇල්ම (Place attachment) සහ අන්‍යන්‍යතාව වැදගත් වේ. ස්ථානීය ඇල්ම දේශීය ආගමික වන්දනාකරුවන්ට සංවේදී බන්ධනයකි. එය ස්ථානීය සංස්කෘතික අර්ථයට සමීපව උත්පාදනය වන්නකි. පුද්ගල සහ සාමූහික හැසිරීම කෙරෙහි එය බලපානු ලැබේ. මේ තුළින් නිර්මාණය වන පසුබිම ස්ථානීය ආරක්‍ෂාව, යහපැවැත්ම තහවුරු කිරීමට උපකාරී වේ. එසේ ම ස්ථාන අර්ථකථනයට ගැඹුරු අරුතක් සාධනය කෙරේ. මේ තුළින් ඒක පුද්ගල මෙන් ම සාමූහිකත්වය පිළිබඳ අරුතක් ජනිත කරයි.

4. සිද්ධස්ථාන වන්දනාව

වේනිය වන්දනාව තුළ පොදු ජන ආගමික චින්තනයේ ස්වරූපය කියාපාන විශේෂ අංග රාශියක් ගැබ්ව පවතී. 'ධාතුසු ධීනාසු බුද්ධා ධීනාව නොන්නි' (සම්මෝහ විනෝදනී පිට 431). 'ධාතුන්ගේ පිහිටීම බුදුන්ගේ පැවැත්ම හා සමාන ය' යන සංකල්පය අනුව ශාරීරික ධාතු නිදන් කොට තැනූ දාගැබ් වන්දනාව වැදගත් සේ සලකන ලද නිසා බෞද්ධ වන්දනාවන්හි වේනිය වන්දනාවට ලැබුණේ ප්‍රමුඛ ස්ථානයකි. බුදුන් වහන්සේ යැ යි සලකා වෛතෘ වන්දනයත්, උන්වහන්සේගේ පාරිභෝගික වෛතෘය ලෙස බෝධි වන්දනයත්, බුදුන් උදෙසා තනන ලද ප්‍රතිමා හා වෛතෘ වන්දනයත් බෞද්ධ වන්දනා වස්තු අතරට එක් වී ඒ වටා ගෙතුණු සම්ප්‍රදායක් සහ ආචාර පද්ධති ආගමික චින්තනයේ විශේෂ ලක්ෂණ ලෙස දැක්විය හැකි ය. පූජා විධිත් අතර පොදු ජනයා බහුල වශයෙන් තෝරාගෙන ඇත්තේ ආමිස පූජාවන් ය. මල් පහන්, ආහාරපාන, සුවඳ දුම් ආදිය යොදා වෛතෘ වන්දනය කිරීම ආමිස පූජාවේ ලක්ෂණයක්ව පැවතීමත් මේ අනුව පෙනේ.

බුදුන්ගේ ලංකාගමනේ දී සමාධි සුවයෙන් වැඩ සිට පිවිතුරු බවට පත් කළ තැන් සොළොසක් විය. ගමන් පහසුව නොමැති පැරණි යුගවල මෙම සොළොස්මස්ථාන කරා ගොස් වන්දනාමාන කිරීම එතරම් පහසු නොවුවද එම පූජනීය ස්ථාන ගැන

පොදු ජනයා දැක්වූයේ අසීමිත ශ්‍රද්ධාවකි. මෙම සිද්ධස්ථාන මතකයේ රඳවා ගනිමින් ඒ ගැන කියැවෙන ගාථාවේ අනුපිළිවෙළට විහාර බිත්තිවල හෝ පුස්තකොළ ධර්ම ග්‍රන්ථවල ආවරණ ලැල්ලේ ඇතුළු පැත්තේ වික්‍රමයක් කර මතකයේ රඳවා ගැනීමක් දැකගත හැකි ය. බුදු දහම වූ කලී මෝක්ෂය සාක්ෂාත් කිරීම සම්බන්ධ ඉගැන්වීමෙන්ද, එයට අනුකූල ප්‍රතිපත්ති හා පුද පූජා වර්ග රටාවකින්ද යුක්ත ආගමකි. මෙහි එන පුද පූජා සියල්ල ගොනු වී ඇත්තේ බුදුන්ගේ ත්‍රිවිධ වෛත්‍ය වටාය. ශාරීරික, පාරිභෝගික, උද්දේහික වශයෙන් වෛත්‍ය තුනක් අවධිකථාවන්හි විස්තර වේ. ජීවමාන බුදුන්ට කෙරෙන පුද පූජා සහ වන්දනාමාන මෙකී ත්‍රිවිධ වෛත්‍යයන්ට සිදු කිරීමෙන් ප්‍රතිපත්ති මාර්ගයේ අංගයක් සපුරා ගත හැකි බව ඉගැන්වේ. මේ ත්‍රිවිධ වෛත්‍ය සංකල්පය ලංකාවේ ප්‍රජාව අතර ජනප්‍රිය සංකල්පයක්ව තිබේ.

බ්‍රිතාන්‍ය ආධිපත්‍ය නිසා ඇති වූ සාමය සහ දියුණුව හේතුකොටගෙන සිංහල බෞද්ධයා වර්තමාන කාලයෙහි ඔවුන්ගේ පැරණි ස්තූපයන් ප්‍රකෘතිමත් කිරීමටත්, අලුත් ස්තූපයන් බැඳවීමටත් සැලකිල්ලක් දක්වයි. කෙසේ වුවද මෑතකාලීන ප්‍රතිසංස්කරණ සම්බන්ධයෙන් පරණවිතානගේ (1947) අදහස අනුව ශතවර්ෂ සතකට වඩා වැඩි කාලයක් පැවති අතපසු වීමට වඩා අධික වූ හානිකර ප්‍රතිඵල මෙම ප්‍රතිසංස්කරණයන් නිසා සිදුවී ඇති බවයි. අනුරාධපුර සහ අනෙකුත් ස්ථානවල පිහිටි පැරණි ස්තූපයන් ප්‍රතිසංස්කරණය කොට ඇත්තේ ඒවායේ ආදි ස්වරූපයන් වෙනස් කරමින් බැවින් අලංකාර කලා කෘති විනාශ වී තිබේ. මේ හේතුව නිසා දැන් අපට අයත්ව තිබෙන්නේ සුදු හුණු ගෑ ගල් ගොඩවල් පමණකි. පැරණි ස්තූපයන්හි විශේෂ ලක්ෂණයන් වූ ප්‍රමාණානුකූලතා කිසිවක් නොදක්නා ලැබේ. ඒවා ප්‍රජා සංවේදීතාවක් ජනනය කරයි (Mazumdar 2009). මෙම ස්ථාන කිසියම් කණ්ඩායමකගේ අතීතය, සම්ප්‍රදාය පිළිබඳ සබඳතාවක් නිර්මාණය කරන අතර, ස්ථානීය අනන්‍යතාවේ අඛණ්ඩතාව සහ වර්ධනය පිළිබඳ අදහසක්ද ජනනය කරවයි.

පූජනීය ස්ථාන දේශීය ප්‍රජාවට වැදගත් වන්නේ තත් ස්ථානාශ්‍රිතව සිදුවන ආගමික ක්‍රියාකාරකම් හේතුවෙනි. පූජනීය ස්ථානයක් ආශ්‍රිතව බැතිමතුන්ගේ අන්තර් ක්‍රියාව වැදගත් අත්දැකීමක් වන්නේ එය කෙනෙකුගේ ආගමික විශ්වාසය මෙන් ම ප්‍රජාව සමග මෙන් ම ස්ථානය සමග සංවේදී බන්ධනයක් ඇති කිරීමට සමත් වන බැවිනි. තත් ස්ථානයන්හි ප්‍රජා හැසිරීම ආධ්‍යාත්මික මෙන් ම සංවේදී වන බැවින් ඒක

පුද්ගලිකව මෙන් ම සාමූහිකව තත් ස්ථානය කෙරෙහි බැඳීමක් ජනිත කරයි (Mazumdar 1993). ස්ථානීය ඇල්ම සංකල්පය ශ්‍රී ලංකාවේ කෙතරම් සමීප දෙයක්ද යන්න ස්ථාන කරා නොගොස් කවර ස්ථානයක දී වුව සිදුකරන වන්දනාමානවල දී සොළොස්මස්ථාන වන්දනා කිරීම මගින් පෙනේ. ප්‍රජා මනස තුළ නිරන්තරයෙන් පූජනීය ස්ථාන පිළිබඳ ගෞරවයක් පවතී. මේ තුළ චේතිය වන්දනාවට ප්‍රමුඛත්වයක් හිමි වේ. බුදුන් ලංකාගමනයේ දී සමාධි සුවයෙන් වැඩ සිටි, පිවිතුරු බවට පත්කළ තැන් සොළොස්ක ඉදි වූ වෛතාස අනෙකුත් සිද්ධස්ථාන අතර මුල් තැන්හිලා සැලකීම ගිහි පැවිදි සැමදෙනාගේ ම ආකල්පය විය.

අනුරාධපුර වන්දනාවේ යන පිරිස් සිරිත් පරිදි සන්සුන්ව සිල් සමාදන් වී බෞද්ධ වත් පිළිවෙත් රකිමින් අටමස්ථාන වන්දනාවේ යෙදීම සිරිතකි. රටේ විවිධ පළාත්වලින් පැමිණෙන වන්දනාකරුවන්ගේ එකම අරමුණ වන්නේ වන්දනා කිරීම ය. යටත් විජිත යුගයේ පවා සක්‍රීයව ක්‍රියාත්මක වූ බව අනුරාධපුර මෙම හැසිරීම වූ බව 1903 ජුනි මස 09 වන පොසොන් පොහෝදිනය පිළිබඳව සටහනක් උපුටා දක්වන අභයසුන්දරගේ (1994) පහත සඳහනින් පැහැදිලි වේ.

‘1903 ජුනි මස 09 වන දිනට පොසොන් පුර පසළොස්වක් පොහෝ දින යෙදී තිබුණේය. සිරිත් පරිදි බෞද්ධයෝ අනුරාධපුර වන්දනාවට එක් රැස් වූහ. ලක්දිව බුදු සසුන පිහිටුවා අවුරුදු දෙදහස් දෙසිය එකොළසක් පිරුණේය. විසි දහසකට නොඅඩු පිරිසක් අනුරාධපුරයට වන්දනාවේ පැමිණ සිටියහ. සිරිත් පරිදි මොවුහු ශාන්ත දාන්තව සිල් සමාදන් වී බෞද්ධ වත් පිළිවෙත් රකිමින් අටමස්ථාන වන්දනාවේ යෙදෙමින් පසුවූහ. උඩරට පළාත්වලින් මෙන්ම පහතරට පළාත්වලින්ද පැමිණි වන්දනාකාරයෝ ඒ අතර වූහ. මොවුන්ගේ එකම අරමුණ, වූයේ වන්දනා කිරීමය. එයින් බැහැර කිසිම අරමුණක් ඔවුන් අතර නොවීය. අරුණෝදයේ පටන් ආරම්භ වූ බෞද්ධ චාරිත්‍ර පවත්වමින් ඔවුහු එකම බෞදු පිරිසක් සේ පසුවූහ (අභයසුන්දර 1994: 121).

5. අවිච්ඡන්තතාව/අබණ්ඩතාව

ප්‍රජා සහ සම්බන්ධතාව සහ ඔවුන්ගේ ක්‍රියාකාරකම් ස්ථානයක අවිච්ඡන්තතාව ප්‍රකට කරන ලක්‍ෂණයකි. ශ්‍රී ලාංකේය ආගමික උරුම සන්දර්භය තුළ

අවිච්ඡන්තතාව ඉතා වැදගත් වේ. මේ තුළ පරිණාමයද වැදගත් වේ. නිදසුනක් ලෙස, බෞද්ධ ආරාමය / පන්සල ගත් විට ඒ තුළ හිඤ්ච විවිධ උපයෝගීතා සහිත ආගමික සංකේත සහ ප්‍රජා සබඳතාව එහි ගාමක බලවේග වේ. මෙම සංඝටක අතර පවත්නා සබඳතාව අන්‍යෝන්‍ය, අවියෝජනීය මෙන් ම අන්තර් පරාධීන වේ. පෞරාණික ආරාම තුළ මෙන් ම, නූතන පන්සල් තුළ ද උක්ත සංඝටක ත්‍රිත්වයේ සබඳතාව ආරක්‍ෂා වී පවතී. එය අවිච්ඡන්ත සම්ප්‍රදායකට කදිම නිදසුනකි. මෙකී ස්පර්ශනීය සාධකයන්හි සුසංගත සබඳතාවේ ප්‍රතිඵලයක් ලෙස ධර්මයේ පැවැත්ම තහවුරු වේ. ජීවමාන ආගමික උරුමස්ථානයන්හි ජීවමානබව සහ අඛණ්ඩතාවයේ බලවේගයන් අප විසින් තේරුම්ගත යුතු වේ (රූප සටහන 1). වෙනස්වීම, විතැන් වීම, පරිණාමය වීම වැනි ලක්‍ෂණද මෙකී සම්ප්‍රදායේම අවියෝජනීය අංගයන් ය. ශ්‍රී මහා බෝධිය, ස්තූප (ථූපාරාමය, රුවන්වැලි සෑය, අභයගිරිය, ජේතවනය) දළදා මාලිගාව වැනි ආගමික උරුමස්ථාන පිළිබඳව සලකා බැලීමේදී ඒවා වර්තමානය දක්වා පැමිණීමේ රහස මෙම අවිච්ඡන්තතාව හිමි කරගත් සම්ප්‍රදායයි. ඒවා කාලීන උපයෝගීතාවයන්ට අදාළ වීමද අඛණ්ඩතා පැවැත්ම තහවුරු කිරීමට හේතු වේ.

අවිච්ඡන්තතාව උදෙසා උරුමයට අනුබද්ධ සමාජය විසින් දෙනු ලබන නැතහොත් ආරෝපණය කරනු ලබන ඇගයීම් තීරණාත්මකය. උරුම සංරක්‍ෂණ ක්‍රියාවලිය සඳහා මෙන් ම සංරක්‍ෂණ ක්‍රියාවලිය තුළින්ද අවිච්ඡන්තතාව උදෙසා බලපෑම් සිදු වේ.

බෞද්ධ සිද්ධස්ථාන කිසිවිටෙකත් මියගිය ස්ථාන සේ නොසලකන ලදී. යටත් විජිත පාලන සමය තුළ විද්‍යාත්මක රුචිකත්වයෙන් මෙහෙයවන ලද බ්‍රිතාන්‍ය විද්වතුන් අනුරාධපුර ස්මාරකය ආශ්‍රිතව පුරාවිද්‍යා ගවේෂණ, කැණීම් කටයුතු සිදුවන විට සිංහල බෞද්ධ ප්‍රජා ප්‍රති විරෝධය එල්ල වූයේ සිද්ධස්ථාන වලට අදාළව පර්යේෂණාත්මක ගවේෂණ සඳහා ඉඩදිය හැක්කේ බෞද්ධාගම මියගිය ආගමක් නම් පමණි යන අදහස මත පිහිටමිනි (හරිශ්චන්ද්‍ර 2001: 327). මින් පැහැදිලි වන්නේ මෙම අවිච්ඡන්තතාව තුළ විද්‍යාත්මක ගවේෂණ, කැණීම්, පර්යේෂණ වැනි දෑ ප්‍රජාවෙන් ප්‍රතික්ෂේප වූ බවකි.

අනුරාධපුර වන්දනාවේ යාම, නොකඩවා පැවත ආ විරාගත බෞද්ධ චාරිත්‍රයකි. බ්‍රිතාන්‍ය යුගය ඇරඹීමෙන් පසුවද මෙම බුදු සිරිත සිංහල බැතිමතුන් අතින් ගිලිහී නොගියේ ය. අනුරාධපුර වන ගහනයෙන් වැසී තිබුණත් අවුරුදු පතා වන්දනාවේ යාම සිරිත විය. වලිසිංහ හරිශ්චන්ද්‍රතුමාගේ වචනවලින් කිවහොත්

'...සිද්ධස්ථානයන්හි දේවල් දැකීම පිණිස ලක්දිව සෑම පළාත්වලින් සමූහයා අවුරුදු පතා අනුරාධපුරයට පැමිණෙයි.....'(අභයසුන්දර1994: 120). උක්ත සංස්කෘතික සන්ධාරයේ / අන්තර්ගතයේ උරුම ස්ථානයන්හි අනන්‍යතාව නිදසුනක් ලෙස උපුටා දක්වන උක්ත ගති ලක්ෂණයන් සමන්විත වූ බැවින් සංරක්ෂණ ක්‍රියාවලිය සඳහා සියලු පාර්ශ්වයන්ගේ නොමද සහායක් ලැබිණ.

අනුරාධපුර ස්තූප සංරක්ෂණ / ප්‍රතිසංස්කරණ සම්බන්ධයෙන් සැලකීමේ දී සංස්කෘතික සන්ධාරයේ (Cultural content) පැවැත්ම විවිධ ස්වරූපයන් නිරූපණය කරයි. ඓතිහාසිකව රුවන්වැලි සෑය “මහා ථූපය” ලෙස ජන මනසේ සුවිශේෂත්වයක් සටහන් කර තිබුණි. එය ආගමික මෙන් ම ජාතික සංකේතයක් බවට පත්ව තිබුණි. ඒ නිසාම ඓතිහාසිකව ස්ථානය ආශ්‍රිතව විවිධ ආගමික ක්‍රියාකාරකම් සඳහා ප්‍රජා සහසම්බන්ධතාව අඛණ්ඩව / අවිච්ඡින්නව ක්‍රියාත්මක විය. ඒ නිසාම යටත් විජිත අවධියේ සිට එය ප්‍රතිසංස්කරණය උදෙසා දේශීය ප්‍රජාව තුළ ප්‍රමුඛතාවක් විය. සංස්කෘතික සන්ධාරය උපරිම ලෙස පවත්නා විට පූර්ණ ප්‍රතිසංස්කරණයක් කරා ගමන් කිරීම නොවැළැක්විය හැක්කකි. හේතුව එහි අරමුණ, අනන්‍යතාව පූර්ණ ලෙස ප්‍රතිස්ථාපනය කිරීම වන බැවිනි. අතිශයින් ම පුජනීය සංකේතයක් වන ස්තූප අඛණ්ඩව ප්‍රතිසංස්කරණය / නවීකරණය සාම්ප්‍රදායිකව සිදුවුවත්, යටත්විජිත පාලන සමය තුළ අකර්මණ්‍ය විය. එහෙත් ඒවා සම්බන්ධ අගයන් කිසිදා ජන මනසින් වියැකී නොගියේ ය.

එම ප්‍රමුඛතාව නිහඬ ප්‍රජා මූල ප්‍රතිසංස්කරණ ව්‍යාපාරයන් ප්‍රතිසංස්කරණ සමාගම් (Restoration societies) හරහා සිදු විය. රුවන්වැලි සෑ වෛතාන වර්ධන සමිතිය පිළිසකර කටයුතු 1873 ආරම්භ වී 1940 ජනවාරි 25 දින කොත් පැළඳවීමේ උත්සවයෙන් අවසන්වන ප්‍රතිසංස්කරණ කටයුත්ත සැබැවින්ම කියාපාන්නේ උක්ත සංස්කෘතික සන්ධාරයේ ප්‍රබලත්වය තුළින් ජනිත කළ අනන්‍යතාව ප්‍රජා මූල සංරක්ෂණ ක්‍රියාදාමයන් හරහා සාර්ථක වීමය. මෙය ජාතික, ආගමික, සංස්කෘතික මෙන් ම ඓතිහාසික සිද්ධියක් ලෙස අභයසුන්දර (1994: 259) හඳුන්වා දෙන අතර මෙම සිද්ධිය සම්බන්ධයෙන් 1939 සැප්තැම්බර් 01 දින සිංහල බෞද්ධයා පුවත්පතට කතු වැකියක් සපයන හේමපාල මුනිදාස මෙසේ පවසයි.

‘දුටුගැමුණු වැනි මහා ප්‍රකාපවත් යෝධ වීරය ඇති නරවරයෙකු විසිනුදු නිම කිරීමෙහිලා අපොහොසත් වූ, නටඹුන් වූ කල මහා පරාක්‍රමබාහු, විජයබාහු ආදී මහ බලැති නරේශ්වරයන්ගේ පරිශ්‍රමයෙන් පමණක්ම ප්‍රතිසංස්කරණයට පත් වූ, මේ මහා සෑ වහන්සේ අත්‍යන්තයෙන්ම නෂ්ටප්‍රායව පවතිද් දී ආගන්තුක එම හිමිය කරා ආගමනය කළ දුගී මගී සඟ නමක් මෙබඳු අධිෂ්ඨානයක් ඇතිකර ගැනීමත්, උන්වහන්සේගේ පියවර ඔස්සේ ගිය සෙසු සැදැහැවතුන් සමූහයක් එම අධිෂ්ඨානය මුදුන්පත් කරලීමත් වූ කලී පෞද්ගලික නොව ජාතික ජයග්‍රහණයකි.

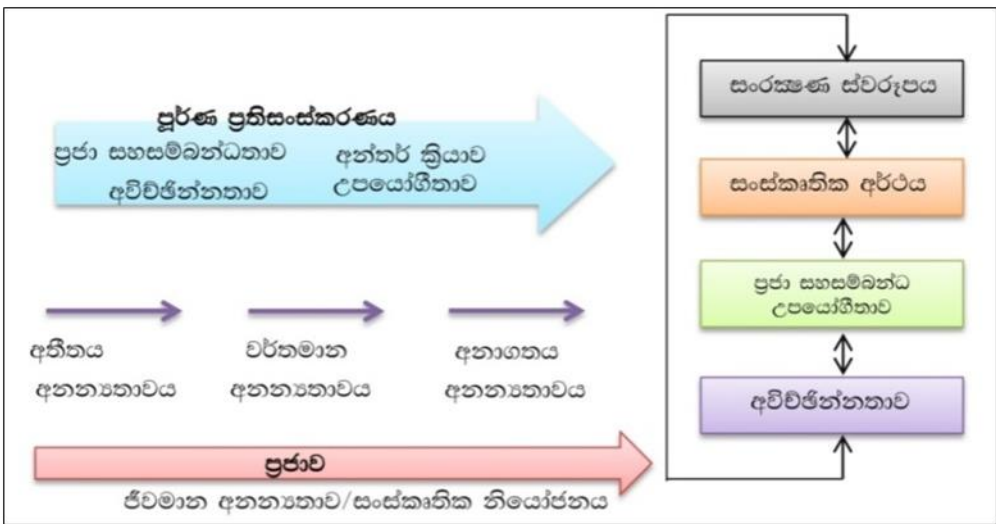

රූප සටහන 2 - කාලක්‍රමය තුළ ජීවමාන උරුමයේ පැවැත්මේ ගෘහක බලවේග (රාජපක්ෂ 2017: 32).

නාරංචිට සුමනසාරාභිධානයෙන් පුරාවෘත්තභාව වෙසෙන මේ වීරයන් වහන්සේන්, උන්වහන්සේගේ අධිෂ්ඨානය පශ්චාත් කාලයේ ක්‍රියාවේ යෙදීමේ යෙදුණු බ්‍රහ්මචාරී වලිසිංහ හරිශ්චන්ද්‍ර, හේනේගම සිටුගේ අප්පුහාමි, ඇවරිවත්තේ රත්සිරිතෙල් පෙරේරා අප්පුහාමි ආදී එම පින්වතුන් අනුව යමින් මේ මහා සෑ වහන්සේ අද පවත්නා විජයස්ථානයට ළඟා කළ පින්වතුන්, ඒ සෑමට කේන්ද්‍ර මණ්ඩලය වූ වෛක්‍ය වර්ධන සමාගමක් වර්තමානයේ වෙසෙන සිංහලයින්ගේ

මෙන් ම අනාගතයේ විශාල වන අන්තක සිංහලයන්ගේ ද අතුල්‍ය කෘතඥතාවයට පාත්‍ර වණු ඒකාන්ත ය.” (අභයසුන්දර 1994:259)

1870 ලිපිං විනිශ්චයකාරකුමා විසින් තබන ලද සටහනකින් පැහැදිලි වන්නේ අනුරාධපුරය කෙරෙහි කැලෑවෙන් වැසී තිබුණත්, ජනගහනයෙන් අඩු වී තිබුණත් වන්දනාකරුවන්ගේ ගමන් බිමන් අවිච්ඡින්නව පැවැති බවකි (අභයසුන්දර 1994: 120).

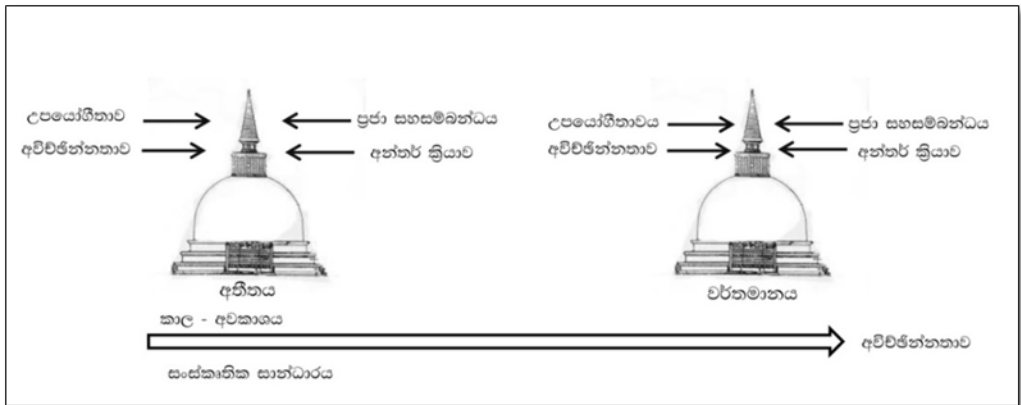

1940 ජනවාරි 23 රුවන්වැලි සෑ කොත් පැළඳවීමේ උත්සවයට සහභාගී වූ ජන සන්නිපාතය ලක්ෂ පහ ඉක්මවා සිටි බවත් ඔවුන්ගේ සාධුකාර මධ්‍යයේ සර් ඩී. බී. ජයතිලක ස්වදේශ කටයුතු භාර ඇමතිතුමා විසින් කොත පැළඳ වූ බවත් සඳහන් වේ (අභයසුන්දර 1994: 259). මේ හරහා ප්‍රජා සහසම්බන්ධතාව ස්තූපයේ ආගමික උපයෝගීතාව සහ එහි අවිච්ඡින්නතාව තවදුරටත් තහවුරු විය. ප්‍රජාව මේ ජයග්‍රාහී අවස්ථාව සලකනු ලැබුවේ අනුරාධපුර ශුද්ධ නගරය ආරක්ෂා කිරීම සඳහා ගෙන ගිය ව්‍යාපාරයේ සන්ධිස්ථානයක් ලෙස මෙන් ම අතීත ශ්‍රී විභූතිය පිළිබඳව කිසියම් සදාදරණීය හැඟීම් මාත්‍රයක් පළ කළ අවස්ථාවක් ලෙස ය. මින් ප්‍රකාශ කරන කරුණක් නම් ශ්‍රී ලාංකේය සන්දර්භය තුළ උරුමය ස්ථිරික සංකල්පයක් නොව ගතික සංකල්පයක් බවයි. ඒ පරිණාමය තුළ වර්තමානයට අදාළ වීමද වැදගත් වේ. මෙහිදී සංරක්ෂණ වෘත්තිකයෙකු අතින් සිදුවිය යුත්තේ ප්‍රජා අවශ්‍යතා සහ අපේක්ෂාවන්ට පරිවර්තනය කිරීමකි. ඒ අනුව සංරක්ෂණය ප්‍රජා අවශ්‍යතා

ආමන්ත්‍රණය කරන යානයක් වන අතර ඒ හරහා උරුමයේ අවිච්ඡින්න ගතිකත්වය තහවුරු කළ හැකි වේ.

සංස්කෘතික සන්ධාරය සම්බන්ධයෙන් සලකා බැලීමේ දී ස්තූපයේ ප්‍රතිසංස්කරණයේ සාර්ථකත්වය ක්ෂේත්‍රයේ හැසිරීම නිරීක්ෂණය කරන කවර මධ්‍යස්ථ නිරීක්ෂකයෙකුට වුව පැහැදිලි වේ. සතියේ, සති අන්ත සහ විශේෂ පෝය දිනවල මෙන් ම වසර පුරාම ක්ෂේත්‍රය ජීවමාන, පූජනීය ස්ථානයක් ලෙස සක්‍රීයව පවතී. සුවිශේෂ ජාතික, ආගමික ක්‍රියාකාරකම් රැසක් (ජය පිරිත්, පිච්ච මල් පූජා, සීල ව්‍යාපාර) ලක්ෂ සංඛ්‍යාත ප්‍රජා සහ සම්බන්ධතාවෙන් සිදු වේ. දෙස් විදෙස් සාමාජිකයින් 100% කගේ වන්දනයට සහ නැරඹීමට ලක්වන ස්ථානයක් බවටද පත්වී ඇත.

පුරාවිද්‍යා දෙපාර්තමේන්තුව විසින් 80 සහ 90 දශකවල මිරිසවැටි ප්‍රතිසංස්කරණය සංස්කෘතික සන්ධාරය (උපයෝගීතාව, ප්‍රජා සහ සම්බන්ධතාව සහ අවිච්ඡින්නතාව) පිළිබඳ ඇගයීමකින් අනතුරුව සිදු කරන ලද ප්‍රතිසංස්කරණයකි. එවකට පුරාවිද්‍යා දෙපාර්තමේන්තුවේ අවංක විශ්වාසය වූයේ ප්‍රතිසංස්කරණය තුළින් ආගමික ප්‍රජා අවශ්‍යතා තෘප්තිමත් කිරීමය (Wijesuriya 1993: 42). මෙහි දී දේශීය ආගමික ප්‍රජාව පිළිබඳව වෘත්තිකයින් සංවේදී වී ඇති අතර සංරක්ෂණ විද්‍යාත්මක සහ තාක්ෂණික ක්‍රමවේදයන්හි අරමුණ ද ප්‍රජා අවශ්‍යතාව ආමන්ත්‍රණය කිරීම ය. ඒ තුළින් අනුරාධපුර අටමස්ථාන උරුම සංකල්පය තුළ අවිච්ඡින්න ගතිකත්වය ආරක්ෂා වී ඇති බවත්, ස්මාරකය සමග ප්‍රජා සහ සම්බන්ධතාව සහ ආගමික ක්‍රියාකාරකම් නිරීක්ෂණ ඔස්සේ පර්යේෂකයාට තහවුරු කරගත හැකි විය. අනුරාධපුරයට පැමිණෙන විදේශීය, දේශීය සංචාරකයින්ගේ නැරඹීමට ලක්වන සංස්කෘතික අගයෙන් උසස් ජීවමාන ක්ෂේත්‍රයකි. දේශීය බැතිමතුන්ගේ අටමස්ථාන සංකල්පය තුළ තවමත් ජීවමාන සක්‍රීය ආගමික ක්ෂේත්‍රයක් ශ්‍රී ලාංකේය උරුම සන්දර්භය තුළ සංස්කෘතිය සහ ස්මාරක සංරක්ෂණය පිළිබඳ සංකථනයේ සුවිශේෂ සන්ධිස්ථානයක් මෙම ස්මාරක සංරක්ෂණය තුළින් ප්‍රකට වේ.

උක්ත රුවන්වැලි සෑ ප්‍රතිසංස්කරණය සහ මිරිසවැටි ප්‍රතිසංස්කරණ සාර්ථක සංරක්ෂණ ප්‍රවණතා දෙකකි. රුවන්වැලි සෑය තුළින් ප්‍රජා අවශ්‍යතාවන් ප්‍රජාව විසින්ම සමූහ සංගතව මුදුන් පමුණුවා ගැනීමත්, මිරිසවැටිය ප්‍රතිසංස්කරණය

තුළින් සංරක්ෂණ වෘත්තිකයින් රාජ්‍ය යාන්ත්‍රණය හරහා ප්‍රතිපාදන ආයෝජනයෙන් ඉටු කිරීමට ගත් ප්‍රයත්නයන් පිළිබිඹු වේ.

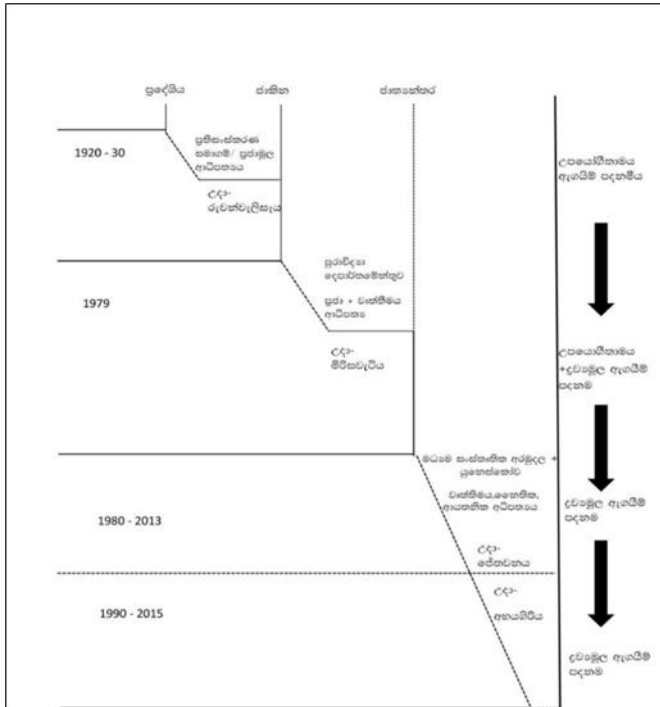

රූප සටහන 3- එද මෙදා තුර අනුරාධපුර ස්තූප සංරක්ෂණයේ දිශානතිය (රාජපක්ෂ 2017:21).

ජේතවනය සහ අභයගිරිය ස්තූප සංරක්ෂණ 90 දශකයේ සිට ආරම්භ වන්නේ උරුමය ගෝලීයකරණය වූ පසුබිමකය. එමෙන් ම උරුම සංරක්ෂණය සහ කළමනාකරණය දේශීය සහ ජාත්‍යන්තර මට්ටමින් ආයතනගත වූ, වෘත්තීමය කාර්යයක් ලෙස නිර්වචනය වූ පසුබිමක ය. 1980 ජනවාරි මස 01 වන දින ජේතවනාරාම පුදබිමේ ස්තූපය අභියස යුනෙස්කෝ ශ්‍රී ලංකා සංස්කෘතික ත්‍රිකෝණ ව්‍යාපෘතිය නිල වශයෙන් උත්සවාකාරයෙන් ආරම්භ වීමේ අවස්ථාව සංකේතවත් කරනු ලබන්නේ උරුමය සංරක්ෂණය පිළිබඳ ජගත් යාන්ත්‍රණය ශ්‍රී ලංකාවේ ජීවමාන ස්මාරක වන ස්තූප සංරක්ෂණය කිරීම උදෙසා ආරෝපණය කිරීමකි. මෙම ජාත්‍යන්තර සංරක්ෂණ ප්‍රවේශයට අවතීර්ණ වීම කාලීනව සිදුවන්නේ ඊට පෙර පුරාවිද්‍යා දෙපාර්තමේන්තුව සහ ප්‍රජා මූල ස්තූප සංරක්ෂණ රැසක අත්දැකීම් මත

ය. මෙම සුවිශේෂ ප්‍රවේශය එතෙක් ශ්‍රී ලාංකිකයින් උරුම සංරක්‍ෂණ ක්ෂේත්‍රයට ආවේණික නොවූ “සංස්කෘතික ත්‍රිකෝණ”, “මධ්‍යම සංස්කෘතික අරමුදල” සංකල්පමය සහ නෛතික ආයතනික ප්‍රවේශයක් තුළ සිදුවීමද සුවිශේෂය. මීට පෙර සංරක්‍ෂණයන්හි දී මුහුණදුන් ප්‍රජා ගැටලු, නෛතික ගැටලු, ආයතනික ගැටලු, සංකල්පමය ගැටලු හා මූල්‍යමය ගැටලු මෙන් ම වෘත්තීමය ගැටලු රැසක් එකවර නව යාන්ත්‍රණයක් තුළ දැවැන්ත ආකාරයෙන් ආමන්ත්‍රණය වීමක් මේ හරහා සිදු විය.

පේතවන ස්තූප සංරක්‍ෂණය සඳහා අනුගත ප්‍රවේශය ද්‍රව්‍යමූල, ද්විතීයික ඇගයීම් පාදක, වෘත්තීමය ආධිපත්‍ය සහිත ප්‍රවේශයක් වීම තුළ අප මීට පෙර සඳහන් කරන ලද සංස්කෘතික සන්ධාරය පිළිබඳ අවකස්සේරුවක් සිදුවූයේ කෙසේද? යන්න විමසා බැලිය යුතු වේ.

දශක තුනකට අධික කාල පරාසයක් තුළ නිමා වූ මෙම ස්තූප සංරක්‍ෂණ තුළ Laurajane Smith (2012) සඳහන් කරන අධිපත්‍යවාදී උරුම සංකථනයේ (Authorized Heritage Discourse) ලක්‍ෂණ රැසක් පිළිබිඹුවන බව පර්යේෂකයාගේ අදහසයි. එනම් සෞන්දර්යාත්මක, ද්‍රව්‍යාත්මක ස්ථාන / ක්ෂේත්‍ර සංරක්‍ෂණය සඳහා තෝරාගැනීම, වෘත්තීමය ආධිපත්‍ය සමස්ත සංරක්‍ෂණ ක්‍රියාදාමය පුරාම ක්‍රියාත්මක වීම, විශ්වීය උරුම අගයන් සහ සංරක්‍ෂණ මූලධර්ම මත හා අන්තර්ජාතික ප්‍රඥප්ති මත පදනම් වීම, උරුමයේ ද්‍රව්‍යමූල පදනම මත පිහිටා කටයුතු කිරීම, උරුමය සමග සක්‍රීයව බද්ධ වීමකට වඩා අක්‍රීයව සම්බන්ධ වීමට ඇරයුම් කරන දුරස් පසුබිමක් තුළ උරුමය ඉදිරිපත් කිරීම සහ නරඹන්නන්, සංචාරකයින් අරමුණු කර සරල අර්ථකථනයක් කරා ගමන් කිරීම, විඳිවතුන්, උරුම ක්ෂේත්‍රය සහ නරඹන්නන් අතර උපරි අධෝ සබඳතාවන් ස්ථාපිත කිරීම හඳුනාගත හැකි ය.

උක්ත ප්‍රවේශයන්හි ප්‍රතිඵලයක් ලෙස සංස්කෘතික සන්ධාරයට (උපයෝගීතාව, ප්‍රජා සහසම්බන්ධතාව හා අවිච්ඡින්නතාව) යම් ආකාරයකට අහිතකර ලෙස බලපා ඇති බව ක්ෂේත්‍ර නිරීක්‍ෂණයෙන් මෙන් ම පාර්ශ්වකරුවන් සමග සිදුකළ සම්මුඛ සාකච්ඡා මෙන් ම ප්‍රශ්නාවලි ගවේෂණයෙන් ද පැහැදිලි වේ.

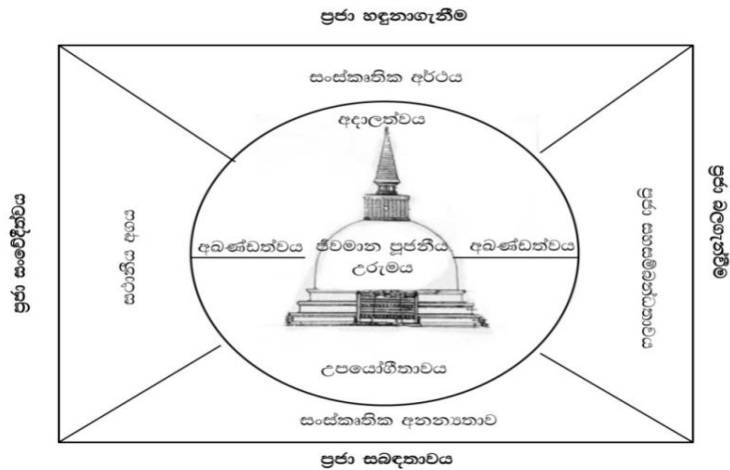

රූප සටහන 4 - ජීවමාන උරුමය හා ප්‍රජා සබඳතාවය (රාජපක්ෂ 2017:375).

නූතන වටහා ගැනීමට අනුව උරුමය යනු දෙයක් (thing), ක්ෂේත්‍රයක් (site), ගොඩනැගිල්ලක් හෝ ද්‍රව්‍යාත්මක භාණ්ඩයක් පමණක් නොවේ. ඒවා ඒ ආශ්‍රිතව සිදුවන ගතික ක්‍රියාදාමය අර්ථකථනයෙහිලා සුවිශේෂ කාර්යභාරයක් ඉටු කරයි. Smith (2006) යෝජනා කරන්නේ උරුම ක්ෂේත්‍රය පවා ක්ෂේත්‍රය තුළ සිදුවන අතීතය අනුස්මරණය කරන වර්තමාන ක්‍රියාදාමයට පහසුකම් සපයන ආධාරකයක් බවයි. මෙම අදහසට සමීප නිර්වචනයක් සපයන හාවි (Harvey 2001) ද ප්‍රකාශ කරන්නේ උරුමය මානව ක්‍රියාදාමයන්ට සහ ආයතනයන්ට සම්බන්ධ ක්‍රියාවක් බවත්, ඒ හරහා සමාජ සංස්කෘතික අනන්‍යතාවක් ස්ථාපිත කිරීමක් සිදු වන බවත් ය. උරුමය කාලය තුළ ස්ථීතික හෝ අක්‍රීය වූ දෙයක්ද නොවේ. එය ගතික ක්‍රියාවලියක් වීම තුළ ස්ථාපිත අගයන් සහ අර්ථයන් අඛණ්ඩව නිර්මාණය වීමක්ද සිදු වේ.

උරුම සංරක්ෂණය හරහා අනන්‍යතා සංරක්ෂණයක් සහ ඒ තුළින් උරුම ස්ථානය සාමාජීය, සංස්කෘතික ස්ථානයක් බවට පත් කිරීම වැදගත් ය. උරුමය භෞතික නියෝජනයක් සහ අස්පර්ශනීය සංකේතාත්මක ක්‍රියාකාරකම් හරහා සිදුවන නියෝජනයක් ද වේ. එහෙයින් උරුම සංරක්ෂණයක් හරහා වියුක්ත අනන්‍යතාවක් ප්‍රතිනිර්මාණය නොවිය යුතුය. ඒ තුළ ස්ථානීය අගයක් තිබිය යුතු ය. එය කිසියම් පුද්ගලයෙකුට, ප්‍රජා කණ්ඩායමකට, ජාතියකට ස්ථානගත කිරීමට පහසුවන අයුරින් සිදුවීම වැදගත් ය.

6. අන්තර් ක්‍රියාව

ක්ෂේත්‍රයක් තුළ සිදුවන්නා වූ අන්තර් ක්‍රියාව තුළින් ලබන අත්දැකීම හරහා ප්‍රජාවන් අතර බන්ධනයක් ජනිත කරවයි. මතකයන් බෙදා හදා ගැනීම, සංස්කෘතිය බෙදා හදා ගැනීම, අනන්‍යතා බෙදා හදා ගැනීම ආදිය ඊට අයත් අංශ කිහිපයකි. මෙබඳු ප්‍රාථමික ප්‍රජා අගයන් ද්විතියික කිරීම උරුමයේ අවිච්ඡින්නතාව පිළිබඳ ගැටලු මතු කරයි. අනුරාධපුර, ජේතවන සහ අහසගිරි ස්තූප සංරක්ෂණ තුළින් පසක් වී ඇති යථාර්ථය නම් “ජීවමාන ආගමික උරුම සංකේතයන් සංරක්ෂණයේ දී ජාත්‍යන්තරව ස්ථාපිත සංරක්ෂණ මූලධර්ම සහ මෙහෙයුම් නිර්ණායකයන්ට වඩා දේශීය සංස්කෘතික ප්‍රජා අගයන් වැදගත් වන බවයි”. එනම්, සංස්කෘතික සන්ධාරය ප්‍රතිස්ථාපනය කිරීම සඳහා සංස්කෘතික සන්ධාරයම සැලකිල්ලට ගත යුතුය යන්න ය.

උරුමය හුදෙක් පුරාවිද්‍යාත්මක හෝ ඓතිහාසික ලේඛනවලට සීමා කළ නොහැකි ය. එය යමෙකුගේ උරුමයකි. එය ද්‍රව්‍යමය වූවත් ප්‍රජා අනන්‍යතාවට සහ අයිතියකට සම්බන්ධ වේ. උරුමය වෙනුවෙන් කථා කිරීමේ අයිතිය කා සතු විය යුතුද? එය ප්‍රජාව විය යුතුද? විද්වතුන් / විශේෂඥයන් විය යුතුද?. අතීත උරුම අර්ථකථනය රටින් රටට වෙනස් වන අතර ඒ තුළ ප්‍රජා අර්ථකථනය ඉතා ප්‍රබල වේ. හේතුව උරුමයේ අවිච්ඡින්නතාවට එය ප්‍රබල ගාමක බලවේගයක් වන බැවිනි. ඒ නිසාම ප්‍රජාව සිය අයිතිය ලෙස සලකන සංස්කෘතික අර්ථයන්ට ගරු කිරීම වැදගත් වෘත්තීමය ආචාර ධර්මයකි. නිදසුනක් ලෙස ගෝත්‍රික ඇබොරිජින් ප්‍රජාව සිය ගුහා චිත්‍ර නැවත නැවත ප්‍රතිචිත්‍රණය කිරීම (repaint) සිය අයිතියක් ලෙස සලකයි. මෙය නූතන සංරක්ෂණ විද්‍යාත්මක දෘෂ්ටියෙන් ගැටලු සහගත විය හැකි ය. එයට හේතුව විවිධ ප්‍රජාවන් තම අතීතය උරුමයන් සමග පවත්වන සබඳතාවේ වෙනසයි. ඒ තුළ ඒකීය බවක් නැති අතර පවත්නේ විවිධත්වයකි. මේ හේතුවෙන් සංරක්ෂණය උදෙසා විශ්වීය මූලධර්ම අනුගත කිරීම සැබැවින් ගැටලු සහගත විය යුතුම ය. එහෙයින් ප්‍රජා මූල, අගයන් පාදක සංරක්ෂණය එහි ගතිකත්වයට මෙන් ම අවිච්ඡින්නතාවට බලපාන අතර තිරසාර භාවයටද හේතු වේ.

සංරක්ෂණ විෂය අතිශයින් විවාදාපන්න මාතෘකාවකි. කවර සංරක්ෂණ ක්‍රමවේදයන් නිවැරදිද යන්න ගැටලු සහගතය. මෙහි දී කිසියම් ආකාරයක තුලනයක් අවශ්‍ය

වේ. එනම් විද්‍යාත්මක ගුණයන්, සංරක්‍ෂණයේ සංස්කෘතික සන්දර්භය සහ පරමාර්ථයන් අතර සංකීර්ණයක් ය.

සංරක්‍ෂණයේ සාමාජීය කාර්යභාරයක් ද පවතී. එනම්, අතීත උරුමයන් වර්තමාන සමාජයට ඇති අදාළත්වයයි. එහෙයින් ජීවමාන උරුම ක්ෂේත්‍රවල සංරක්‍ෂණ ප්‍රතිපත්ති හා තීරණ ගැනීමේ දී සංස්කෘතික සන්ධාරයට ප්‍රමුඛත්වයක් දීම වැදගත් වන අතර තර්ජනාව, අද්විතීය විශ්වීය අගය, ආර්ථික අගය වැනි ද්විතීයික ඇගයීම් ද්විතීයික විය යුතු ය. ඒවා උරුමයේ ද්විතීයික ප්‍රජාවක් විසින් ආරෝපිත ගුණයන් වන බැවිනි. ද්විතීයික ඇගයීම්වලට ප්‍රමුඛත්වය දී ප්‍රාථමික ඇගයීම් අවතක්සේරු කොට සංරක්ෂණය කිරීම දේශීය වශයෙන් අර්බුද නිර්මාණය වීමට හේතු වේ.

7. කර්තෘත්වය සුරැකීම

දකුණු ආසියාතික බොහෝ රටවල උරුම සංරක්‍ෂණය පිළිබඳ මූලධර්ම සහ ප්‍රතිපත්ති සම්පාදනය වීමේ දී බටහිර යුරෝපීය සුසමාදර්ශය (paradigm) ප්‍රබල ලෙස බලපා ඇත. යටත්විජිත රාජ්‍ය ලෙස පවත්නා සමයේ සහ ඉන් අනතුරුව දෙවන ලෝක යුද්ධයෙන් පසුව උරුමය පිළිබඳ සංකල්පය ගෝලීයකරණය වීමේ ප්‍රතිඵලයක් ලෙස සම්පාදනය වන අන්තර්ජාතික ප්‍රඥප්ති හරහා මේ තත්ත්වය තවදුරටත් තීව්‍ර වන්නට විය. සෙසු දකුණු ආසියාතික රටවල් මෙන් ම ශ්‍රී ලංකාවේ පැරණි ස්මාරක සංරක්‍ෂණය පිළිබඳ ස්ථාවර නියෝග සම්පාදනයේ දී ඉන්දියාව බ්‍රිතාන්‍ය යටත් විජිතයක්ව පවතින සමයේ ජෝන් මාෂල් (John Marshall) විසින් 1922 වසරේ දී සම්පාදිත සංරක්‍ෂණ අත්පොත (Conservation manual), එක්සත් රාජධානියේ 1980 වසරේ දී ටී. ඒ. බෙයිලි (T. A. Bailey) විසින් තම රට සඳහා සම්පාදිත ලේඛනය, එසේ ම රෝමයේ ස්මාරක ප්‍රතිසංස්කරණ වාර්තා යන මේවායේ ආභාසය ලැබී ඇත (Silva 1979).

ඓතිහාසික ගොඩනැගිලි සංරක්‍ෂකයින් අතර ඒවා ආරක්‍ෂා කරගැනීම පිළිබඳ වඩාත්ම යෝග්‍ය ප්‍රවේශය පිළිබඳ වාද විවාද අඛණ්ඩව සිදුවෙමින් පවතී. දාර්ශනිකව එක් පිරිසක් ඓතිහාසික ව්‍යුහයන් ඒවායේ මුල් ස්වරූපයට හැකිතාක් සමීප වන ලෙස නඩත්තු කිරීමේ අවශ්‍යතාව පෙන්වා දෙන අතර, සෙසු කණ්ඩායම පෙන්වා දෙන්නේ එම ව්‍යුහයන් සමකාලීන භාවිතාවන් සඳහා අනුගත

කරගැනීම වඩා සුදුසු බවයි. පවත්නා ආකාරයෙන් ආරක්‍ෂා කිරීම (preservation), එසේ ම ප්‍රතිසංස්කරණය (restoration) එනම් ව්‍යුහය මුල් තත්වයට ආපසු හැරවීම අපේක්‍ෂා කරන අතර, ප්‍රතිනිර්මාණය (reconstruction) යන්නෙන් පැරණි සැලැස්මට අනුව නව ව්‍යුහයක් ඉදි කිරීම අදහස් කෙරේ. ඓතිහාසික ගොඩනැගිලි නූතන භාවිතාවන්ට ගැලපෙන ලෙස සකස් කිරීම අනුවර්තනය කිරීම (adaptation) නමින් හැඳින් වේ. ඓතිහාසික ස්මාරක සහ ගොඩනැගිලිවල කර්තෘත්වය සහ ඒකාබද්ධතාව සම්බන්ධයෙන් උක්ත තාක්‍ෂණික සංරක්‍ෂණ මැදිහත්වීම්වල ආකල්පය විවිධ වේ. ආරක්‍ෂා කිරීම (preservation) සහ ප්‍රතිසංස්කරණය (restoration) ක්ෂේත්‍රයක තර්ජනා පවත්වා ගැනීම සම්බන්ධයෙන් තීරණාත්මක වන අතර ප්‍රතිනිර්මාණය (reconstruction) තුළින් ඒකාබද්ධතාව (integrity) පවත්වා ගැනීමට දායක වේ. ක්ෂේත්‍රයේ තර්ජනාව අවශ්‍යතාවන් සහ ඒකාබද්ධතාවේ අවශ්‍යතාවන් ඉටු කිරීමට යාමේ දී නිරන්තර අර්බුදයක් ජනිත වේ.

ජගත් උරුම අරමුණු ඉලක්කගත කරනු ලබන්නේ අවම මැදිහත්මක් සහිත ආරක්‍ෂා කිරීමේ (preservation) අන්තය වන අතර, වැනිසියේ ප්‍රඥප්තිය (Venice charter), විශානා සම්මුතිය (Vienna memorandum) මෙන් ම යුනෙස්කෝව සහ එහි උපදේශක සභාවන්ද අවධාරණය කරනු ලබන්නේ ආරක්‍ෂා කිරීම, සංරක්‍ෂණය සහ ප්‍රතිසංස්කරණ ක්‍රියාවලීන්ය (ICOMOS 1964). එහෙත් ප්‍රායෝගිකව යුනෙස්කෝව ප්‍රතිනිර්මාණයන්ට සහ අනුවර්තනීය සංරක්‍ෂණමය මැදිහත්වීම්වලට අවකාශය ලබා දී ඇත.

මෙහෙයුම් නිර්ණායකවල (Operational guidelines) සඳහන් වන්නේ පුරාවිද්‍යාත්මක ශේෂ හෝ ඓතිහාසික ගොඩනැගිලි ප්‍රතිනිර්මාණය කළ හැක්කේ සුවිශේෂ අවස්ථාවන්හි පමණක් බවයි. තව ද, එය සිදුකළ හැක්කේ පරිපූර්ණ සවිස්තරාත්මක වාර්තාකරණය පදනම් කොට මිස උපකල්පන මත නොවේ. ජනාවාස වූ ක්ෂේත්‍රවල ගතිකත්වය, නඩත්තු කිරීම උදෙසා අනුවර්තන ක්‍රියාවලියද දිරිගන්වනු ලැබේ. ඒ අනුව තර්ජනාව සහ ඒකාබද්ධතා සංකල්පයන්ගේ භාවිතාව රදා පවතින්නේ ක්ෂේත්‍රයේ ස්වභාවය මත ය.

ක්ෂේත්‍රයක සංස්කෘතික අර්ථය ප්‍රතිජනනය කිරීම සංරක්‍ෂණමය මැදිහත්වීමක දී වඩා වැදගත් වන්නේ එම ක්ෂේත්‍ර පූජනීය ජීවමාන ආගමික ක්ෂේත්‍රයන් වූ විටය. එම සංස්කෘතික අර්ථය ප්‍රතිනිර්මාණය කිරීමේ දී අවම ද්‍රව්‍යමය මැදිහත්වීමකින්

යුරෝපීය තථ්‍යතා සංකල්පය මත එය සිදු කිරීම අභියෝගාත්මක ය. එහි දී මැදිහත්වීම් ලෙස පූර්ණ ප්‍රතිසංස්කරණයක් හෝ ප්‍රතිනිර්මාණයන් වැදගත් විය හැකි ය. එමෙන් ම නව ද්‍රව්‍ය හඳුන්වාදීම, හැඩය, ක්‍රියාව ආදී සංස්කෘතික අර්ථයට බලපාන තීරණාත්මක සාධක කෙරෙහි අවධානය යොමු කළ යුතු වේ.

අධ්‍යයනය සඳහා තෝරාගෙන ඇති ක්ෂේත්‍ර ද්වයෙහි කර්තෘත්වය ආරක්‍ෂා කිරීම පිළිබඳව වෙනස් වූ ගැටලු මතු කර ඇත. ක්ෂේත්‍ර දෙකම ජගත් උරුම භූමි වුවත් දෙකෙහිම ජගත් උරුම ප්‍රඥප්තියේ සඳහන් කර්තෘත්වය (authenticity) සහ ඒකාබද්ධතාව (integrity) පිළිබඳ සංකල්ප ශ්‍රී ලාංකේය සංස්කෘතික උරුමයන් සම්බන්ධයෙන් අභියෝගාත්මක අරමුණු බව පැහැදිලි ය.

8. ද්‍රව්‍ය මූල සංරක්‍ෂණ ප්‍රවේශය සහ අභියෝග

උරුමස්ථාන සංරක්‍ෂණයේ දී අනුගමනය කෙරෙන ද්‍රව්‍ය පදනමීය ප්‍රවේශය 'අධිපත්‍යවාදී උරුම සංකල්පය' ලෙස ද හඳුන්වනු (Smith 2006) ලබන අතර එහිදී ද්‍රව්‍ය ආරක්‍ෂා කිරීම අරමුණු කෙරේ. එය 19 වන සියවසේ යුරෝපයේ කේම්බ්‍රිජ්

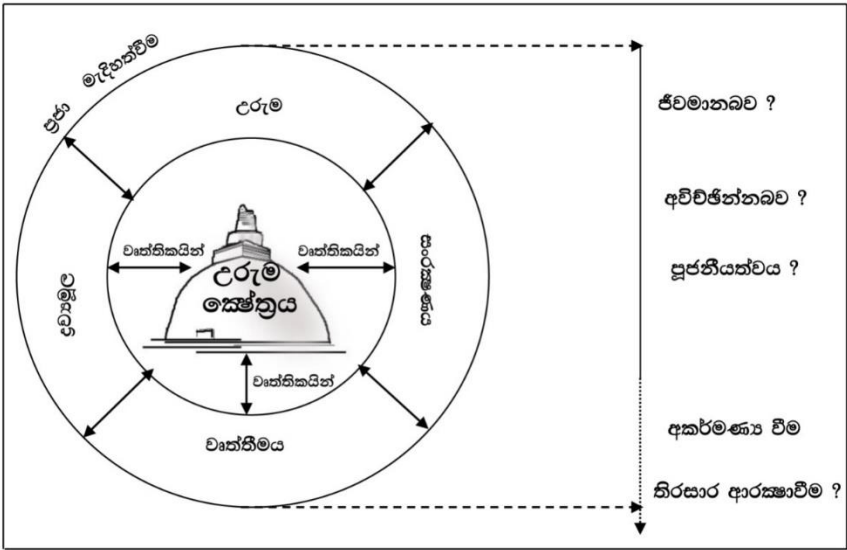

රූප සටහන 5 - ද්‍රව්‍ය මූල සංරක්‍ෂණ ප්‍රවේශය (රාජපක්ෂ 2017:376).

කැම්බන් (Cambridge Camden) සංගමය මෙන් ම ජෝන් රස්කින්, විලියම් මොරිස් වැන්නන්ගේ පුරෝගාමීත්වයෙන් ජනිත වන සංරක්ෂණ ව්‍යාපාරය තුළින් 20 වන සියවසේ තුන්වන කාර්තුවේ වැනිස් ප්‍රඥප්තිය (Venice Charter) සහ ලෝක උරුම ප්‍රඥප්තිය හරහා ජාත්‍යන්තරකරණයට ලක් විය. උක්ත ජාත්‍යන්තර ප්‍රඥප්ති ද්වය තුළ මෙම ද්‍රව්‍යාත්මක ප්‍රවේශය මැනවින් ප්‍රකට වේ. ද්‍රව්‍ය මූල ප්‍රවේශය ඓතිහාසිකව විශේෂඥ මූලික ප්‍රවේශයක් වන අතර එහිදී අනුබද්ධ ප්‍රජාව යම් ප්‍රමාණයකට නොසලකා හැරේ. උරුමයේ අගය ද්‍රව්‍ය මූලිකව පුරාවිද්‍යාත්මක, ඓතිහාසික සහ සෞන්දර්යාත්මක දෘෂ්ටිකෝණයන්ගෙන් සලකා බැලේ (රූප සටහන 5). එහිදී නූතන විද්‍යාත්මක සංරක්ෂණ මූලධර්ම සහ භාවිතාවන් තුළින් උරුමයේ ආරක්ෂාව පමණක් සංරක්ෂණ වෘත්තිකයින්ගේ අපේක්ෂාව වේ. උරුමයේ භෞතික ව්‍යුහය ආරක්ෂා කිරීම උදෙසා අවම මැදිහත්ම අපේක්ෂා කරන අතර, ද්‍රව්‍යාත්මක ව්‍යුහය නවීකරණය කළ නොහැකි සම්පතක් (Non-renewable resource) ලෙස සැලකේ. සංරක්ෂණයේ මූලික අරමුණක් වන්නේ අතීත උරුමයට වර්තමාන ප්‍රජාවගෙන් ඵලදායී අහිතකර බලපෑම් වලින් බේරාගනිමින් අනාගතය වෙත බාරදීමේ අපේක්ෂාවයි .

මේ හරහා වර්තමාන ප්‍රජාව සහ ආගමික ස්මාරක අතර සබඳතාව විද්‍යුක්ත කිරීමක් සිදුවීම නොවැළැක්විය හැකි ය. මෙම ප්‍රවේශය කාරණා කීපයක් මත විවේචනයට ලක් වේ. එනම්,

- සංරක්ෂණ ක්‍රියාවලිය සහ එහි ප්‍රතිඵල සංරක්ෂණ වෘත්තිකයින් මත පමණක් තීරණය වීම
- ප්‍රජා සහයෝගය මත නොව රාජ්‍ය ආධාර මත රඳා පැවතීම
- සංරක්ෂණ ක්‍රියාවලිය හෝ එහි අවසන් ඵලය ක්ෂේත්‍රයට සම්බන්ධ දේශීය ආගමික ප්‍රජාව විසින් වැළඳ නොගැනීම
- කළමනාකරණ යාන්ත්‍රණය මෙන් ම නඩත්තුව තීරණය නොවීම
- අවසන් ප්‍රතිඵලය ලෙස උරුමය සහ ප්‍රජාව අතර සබඳතාව දුරස් වීම මත දිගුකාලීනව ක්ෂේත්‍රයේ පැවැත්මට අහියෝග ඵලදායී වීම

ශ්‍රී ලංකාවේ අනුරාධපුර ලෝක උරුම නගරය තුළ පසුගිය දශක තුන තුළ සංරක්ෂණය කරන ලද දැවැන්ත ආරාම සංකීර්ණ දෙකක් වන ජේතවන සහ

අභයගිරි විහාර සංකීර්ණයන්හි ස්තූප සංරක්‍ෂණයන් උක්ත අවදානම් සහගත තත්ත්වයන්ට මුහුණ දී ඇති බව කිව හැකි ය.

9. අගය මූලික ප්‍රවේශය

අගය මූලික ප්‍රවේශයේ මූලික අරමුණ වන්නේ උරුමයන් හා සම්බන්ධ විවිධ පාර්ශ්ව/ කණ්ඩායම් නියෝජනය කරනු ලබන සමාජයේ ඇගයීම් (Values) පිළිබඳ සංවේදීව කටයුතු කිරීම ය. පසුගිය දශක කීපය තුළ වර්ධනය වූ පශ්චාද් සන්නික පුරාවිද්‍යාව සහ පශ්චාද් නූතනවාදී සංකල්ප ඔස්සේ පුරාවස්තු අර්ථකථනයේ දී සහ සංරක්‍ෂණයේ දී ඇගයීම් දෘෂ්ටිකෝණයන්ගේ වැදගත්කම හොඩර් (Hoder 1991), වැනි විද්වතුන් අවධාරණය කර ඇති අතර මෙම ප්‍රවේශය වර්තමානයේ වඩාත්ම වැදගත්ප්‍රවේශයක් ලෙස උරුම සංරක්‍ෂණයේ දී සැලකේ. මේ සම්බන්ධයෙන් මෑත කාලයේ දී ජගත් වෘත්තිකයින්ගේ අවධානය 1999 ඕස්ට්‍රේලියානු අයිකොමොස් බරා ප්‍රඥප්තිය (Burra Charter 1999) තුළින් මෙන් ම ගෙටී සංරක්‍ෂණ ආයතනයේ සහ ඉක්රෝම් (ICCRUM) වැනි අන්තර්ජාතික උරුම සංරක්‍ෂණ ආයතනයන්ගේ ව්‍යාපෘති තුළින් ද ක්‍රියාවට නැගීමට ප්‍රයත්න දරා ඇත. ඇගයීම් පාදක ප්‍රවේශ සන්දර්භය තුළ උරුමය හා සම්බන්ධ පාර්ශ්ව කණ්ඩායම් මෙන් ම ප්‍රජාව සහ ඔවුන්ගේ ඇගයීම් සංරක්‍ෂණයේ දී මුඛ්‍ය කොට සැලකේ (රූප සටහන 6). ද්‍රව්‍ය මූල ප්‍රවේශයේ දී මෙන් නොව මෙහිදී ප්‍රජාව සහ පාර්ශ්ව කණ්ඩායම් උරුමය මත ආරෝපණය කරන නිර්වචන සහ ඇගයුම් වැදගත් වන අතර එය සමාජ ක්‍රියාවලියක්ද වේ . ඒ නිසාම උරුමය ආරක්‍ෂා කිරීම යනු අවම මැදිහත්වීමක් තුළින් සිදු කෙරෙන හුදු භෞතික සංරක්‍ෂණයක් පමණක්ම අදහස් නොවන අතර උරුමයේ පාර්ශ්ව කණ්ඩායම් ඒ මත ආරෝපිත ඇගයුම් ආරක්‍ෂා කිරීම සිදුවිය යුතු වේ. මේ හරහා සංරක්‍ෂණ ක්‍රියාවලිය තුළින් සියලු පාර්ශ්ව හා බද්ධ වෙමින් විවිධ ඇගයීම් තුලනය කරමින් මතුවිය හැකි විසඳනාත්මක තත්ත්වයන් අවම කරගැනීමට කටයුතු කෙරේ. පාර්ශ්ව කණ්ඩායම්වල මැදිහත්වීම් විවිධ ප්‍රවේශ එනම් උපදේශාත්මකව සක්‍රීය සහභාගීත්වය විධිමත් නෛතික රාමුවක් හරහා සිදුවිය හැකි ය.

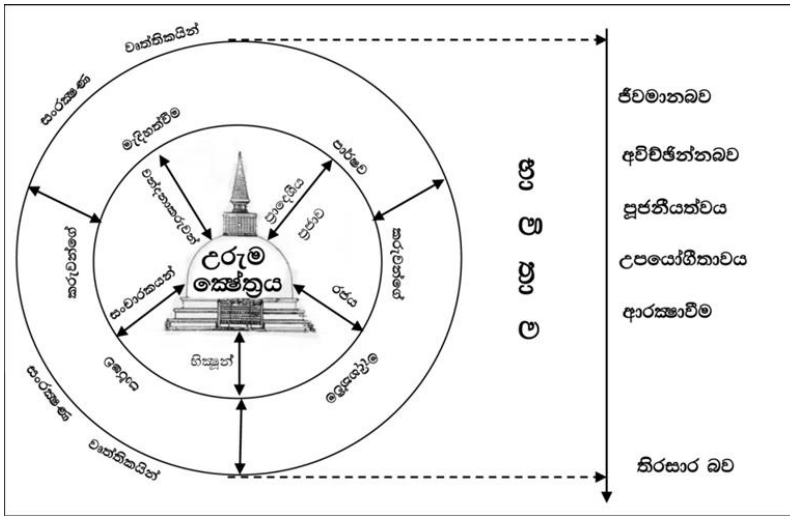

රූප සටහන 6 - අගයමූල සංරක්ෂණ ප්‍රවේශය (රජපක්ෂ 2017:378).

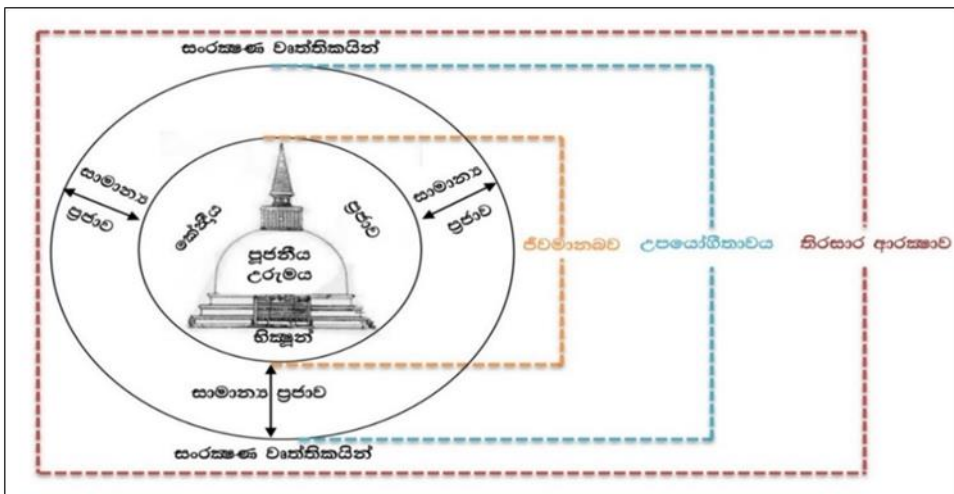

රූප සටහන 7 - ජීවමාන උරුම සංරක්ෂණ ප්‍රවේශය (රජපක්ෂ 2017:379).

අගය මූල ප්‍රවේශයන්ගෙන් උරුම සංරක්ෂණ ශික්ෂණය සඳහා වූ වැදගත්ම දායකත්වය වන්නේ සංරක්ෂණ ක්‍රියාදාමය සඳහා ප්‍රජා මැදිහත්වීම, දිරිගැන්වීම සහ ප්‍රවර්ධනයයි. මෙකී ප්‍රවේශයන් සංරක්ෂණ වෘත්තිකයින් සතු අධිකාරීත්වය බලයක් නොවීය යුතු වුවත් ප්‍රායෝගික දුබලතාව නම් සංරක්ෂණ වෘත්තිකයින් සතුවන බලයයි. මෙහි දී නිරායාසයෙන්ම ඔවුන්ගේ බටහිර කේන්ද්‍රීය ද්‍රව්‍යාත්මක /

ස්පර්ශනීය උරුම සංරක්ෂණ ප්‍රවේශය ක්‍රියාත්මක වීම නොවැළැක්විය හැකි ය. සෛසු පාර්ශ්වකරුවන් විවිධාකාරයෙන් සංරක්ෂණ ක්‍රියාවලියට දායක වුවද සංරක්ෂණ ක්‍රියාවලිය ප්‍රායෝගිකව අධීක්ෂණය වන්නේ වෘත්තිකයින් හරහාය (Demas 2002). මේ අනුව සංරක්ෂණ වෘත්තිකයින්ද මේ ප්‍රවේශයේ දී ප්‍රායෝගිකව සක්‍රීය පාර්ශ්වකරුවන් පිරිසකි. අධිකාරී බලය ආයතනමය රාමුව හරහා කේන්ද්‍රගත වන්නේ ඔවුන් මත වන අතර සෛසු පාර්ශ්ව කණ්ඩායම් ඔවුන් හරහා තුළනය වීමක් සිදු වේ. ඒ අනුව මෙම ප්‍රවේශයේ ප්‍රායෝගික බව සැබැවින්ම ගැටලු සහගත ය (රූප සටහන 7).

ජීවමාන පූජනීය උරුම ස්ථානයක් ලෙස සංරක්ෂණ හෝ ප්‍රතිසංස්කරණ කිරීමේ දී සංරක්ෂණ වෘත්තිකයින්ගේ බටහිර සංකල්ප පදනමීය අගයන්ට වඩා දේශීය සංස්කෘතික අනන්‍යතාවයන් හා අගයන් වැදගත් වේ. දේශීය උරුමයේ ජීවමාන ආරෝපිත තත්ත්ව නියෝජනය කරන උරුමයේ භාරකරුවන්ගේ දැක්ම සහ අවශ්‍යතාවන් ද අගයන් සේ සලකා කටයුතු කිරීම ප්‍රායෝගික මෙන් ම උරුමයේ තිරසාර භාවයට ද තීරණාත්මක වේ. රුවන්වැලි සෑ ප්‍රතිසංස්කරණය ශ්‍රී ලංකා ඉතිහාසයෙහි ජගත් උරුම භූමියක් තුළ දේශීය උරුමයේ නෛසර්ගික ගති ලක්ෂණ වන පූජනීයත්වය, ජීවමාන බව, ආධ්‍යාත්මික ගුණය, අවිච්ඡින්නතාව, සංකේතාත්මක අගය වැනි ගති ලක්ෂණ සංරක්ෂණයට ගනු ලැබූ විශිෂ්ට ප්‍රයත්නයක් සේ සැලකිය හැකි ය. සංරක්ෂණයේ දී න්‍යෂ්ටික ප්‍රජා සම්බන්ධතාව, ප්‍රජා ඇල්ම වැනි සංකල්පවලට ගරු කරමින් සිදු වූ සංරක්ෂණක් නිසා උරුමය සහ වර්තමාන ප්‍රජාව අතර සබඳතාව දුරස් කිරීමට වඩා වර්ධනය කිරීමට හේතු වී ඇත. මෙය දේශීය උරුමයේ පුළුල් අරුත සඳහා කදිම පරමාදර්ශයකි.

ආශ්‍රිත ග්‍රන්ථ හා ලේඛන නාමාවලිය

අභයසුන්දර, පී. (1994), *බ්‍රහ්මචාරී වලිසිංහ හරිස්චන්ද්‍ර විමර්ශනය*, රජයේ මුද්‍රණ දෙපාර්තමේන්තුව, කොළඹ.

ගොඩකුඹුර, සී. (1962), 1960-61 *මුදල් වර්ෂය සඳහා පුරාවිද්‍යා කොමසාරිස්ගේ පාලන වාර්තාව*, කොළඹ: පුරාවිද්‍යා දෙපාර්තමේන්තුව.

පරණවිතාන, එස්. (1963), *ලංකාවේ ස්තූපය*, බොරැස්ගමුව: විසිදුනු.

රාජපක්ෂ, ඒ. (2013), 'දළදා උරුමය: අන්‍යන්‍යතාව, අර්ථකථනය හා කළමනාකරණය',

ධීරානන්ද, එච්. (සංස්.) *සිරි දළදා හරසරණිය*, කොළඹ: රජයේ ප්‍රවෘත්ති දෙපාර්තමේන්තුව. පි. 695-717.

රාජපක්ෂ, ඒ. එස්. ටී. (2016), 'උරුමය ගෝලීයකරණය වීම තුළ ශ්‍රී ලාංකේය පූජනීය උරුම ක්ෂේත්‍ර සංරක්ෂණයේ දිශානතිය සහ අර්බුදය', *සම්භාවනා, පේරාදෙණි විශ්වවිද්‍යාලය*, 9(2), පි. 15-39.

රාජපක්ෂ, ඒ. එස්. ටී. (2017), *ශ්‍රී ලංකාවේ සංස්කෘතික ත්‍රිකෝණයේ පිහිටි පූජනීය නගරයන්හි උරුම කළමනාකරණය සහ සංචාරක ව්‍යාපාරය : අනුරාධපුරය සහ මහනුවර ලෝක උරුම ස්ථාන පිළිබඳ විචාරාත්මක අධ්‍යයනයක්*, දර්ශන විශාරද උපාධිය සඳහා ඉදිරිපත් කළ පර්යේෂණ නිබන්ධය, පේරාදෙණි විශ්වවිද්‍යාලය.

හරිශ්චන්ද්‍ර, ඩබ්ලිව්. (2001), *සිතියම් සහිත පුරාවිද්‍යාව*, බොරැස්ගමුව: විසිදුනු.

විසල් අනුරාධපුර සංවර්ධන යෝජනා ක්‍රමය 1999.

Antiquities Ordinance of 1940, revised edition 1956 (Sri Lanka).

Anuradhapura Preservation Board Act No. 32, 1961.

Anuradhapura Sacred Area Scheme 1984, Colombo: Dept. of Town and Country Planning.

Bandaranayake, S. (1992), '*International Recognition of the Problems of Conserving Cultural Monuments and Ancient City Centres*', paper given at the Asian Regional Conference of the Commonwealth Association of Architects, Colombo.

Bianca, S. (2000), *Urban form in the Arab World: Past and Present*. Thames and Hudson.

Chidester, D., and Linenthal, E.T. (1995), *American Sacred Space*.
Bloomington: Indiana University Press.

Dearborn, L.M. and Stallmayer, J.C. (2010), *Inconvenient Heritage: Erasure and Global Tourism in Luang Prabang*. Left coast Press.

Demas, M. (2002), Planning for Conservation and Management of Archaeological Sites in J M Teutonico and G. Palumbo, *Management Planning for Archaeological Sites: An International Work- shop organised by the Getty Conservation Institute and Loyola Marymount University, May 2000, 27–54*. Los Angeles: The Getty Conservation Institute.

Godakumbura, C. E., ‘*Administrative Reports of the Archaeological Department*’, 60/61 and 61/62 (Colombo).

Harvey, D.C. (2001), ‘Heritage pasts and heritage presents: Temporality, meaning and the scope of heritage studies’, *International Journal of Heritage Studies*, 7(4), 319-338.

Hodder, I. (1991), *Postprocessual Archaeology and the Current Debate*. In: R. Preucel, ed. *Processual and Post- processual Archaeologies: Multiple Ways of Knowing the Past*. Carbondale: Center for Archaeological Investigations,

ICOMOS (1964), *The Venice Charter: International Charter for the Conservation and Restoration of Monuments and Sites*. Second International Congress of Architects and Technicians of Historic Monuments, Venice, Italy, 1964. Available at:
www.icomos.org/venice_charter.html (accessed 8-5-2020).

ICOMOS (1987), *The Washington Charter: Charter for the Conservation of Historic Towns and Urban Areas*, Paris: ICOMOS.

ICOMOS (1994), *The Nara Document on Authenticity*. Available online at:www.international.icomos.org/charters.htm.

ICOMOS (1979), *The Australia ICOMOS Charter for the Conservation of Places of Cultural Significance*.

ICOMOS (2001), *International Charters for Conservation and Restoration*. Paris: ICOMOS.

ICOMOS (2008), *The Quebec Declaration on the Preservation of the Spirit of Place*, Paris: ICOMOS.

Karistrom, A. 'Spiritual materiality: heritage preservation in a Buddhist world', *Journal of Social Archaeology*, 5 (3), 338-355.

Mazumdar, S. (1993), 'Sacred Space and Place attachment', *Journal of Environmental Psychology*, 13, 231-242.

Mazumdar, S., and Mazumdar, S. (2009), 'Religious place making and community building in diaspora', *Environment and Behaviour*, 41, 307-337.

McKercher, B. (1993), 'Some fundamental truths about tourism: Understanding tourism's social and environmental impacts', *Journal of Sustainable Tourism*, 1(1), 6-16.

McKercher, B., & du Cros, H. (2002), *Cultural tourism: The partnership between tourism and cultural heritage management*. Binghamton, NY: Haworth Press.

McKercher, B., Ho, P., & Du C, H. (2002), 'The relationship between tourism and cultural heritage'. In: Chon, K. et al. Wong (eds.). *Tourism in Asia: Development, marketing and sustainability*. pp. 386–394, Hong Kong: The Hong Kong Polytechnic University, SAR.

Paranavitana, S. (1947), *Protection of Ancient Monuments Other than those on Crown Land*. Ceylon Government Publication Bureau: Colombo.

Rajapakse, A. (2011), 'Evaluation of Heritage Planning Strategies of the World Heritage Site of Anuradhapura', in: First international conference of the International Association for Asian Heritage (IAA), Colombo.

Silva, R. (1979), 'Conservation of ancient monuments under tropical conditions with special reference to Ceylon', *Ancient Ceylon*, 3, 297–314 (Colombo).

Silva, R. (1990), 'UNESCO-Sri Lanka project of the Cultural triangle', in: Wijesekera, N. (ed.) *History of the Department of Archaeology*, 221–235.

Silva, R., and A.W.P. Guruge (1995), *The Safeguarding of the Cultural Triangle of Sri Lanka: Steady progress and future prospects*. Colombo: Central Cultural Fund.

Smith, L. (2006), *Uses of Heritage*. London: Routledge. UNESCO 1972, Convention concerning the Protection of the World Cultural and Natural Heritage, Paris.

- Wijesuriya, G. (1993), *Restoration of Buddhist Monuments in Sri Lanka: The Case for an Archaeological Heritage Management Strategy*. Colombo: ICOMOS, Sri Lanka.
- Wijesuriya, G (2003), 'Conservation of Living Religious Heritage', Papers from the ICCROM 2003 *Forum on Living Religious Heritage: conserving the sacred*, Rome: ICCROM, pp. 31–43.
- Wijesuriya, G (2005), 'Past is in the Present: Perspectives in caring for Buddhist heritage'. In: Stovel, H., Stanley-Price N. and Killick, R. (ed.) *Conservation of living religious heritage. ICCROM Conservation Studies3 (ICCROM)*, Rome: 3143.
- Wongsa, C.P. (2004), Heritage resource management in tourism. In: M. Bradford and E. Lee (eds.) *Tourism and cultural heritage in South East Asia*. Pp.41-53. Bangkok: SEAMEO-SPAFA.

**සිංහල ශිලාලේඛනගත කෘෂි වාක්කෝෂය පිළිබඳ
සමාජවාග්විද්‍යාත්මක (Sociolinguistics) අධ්‍යයනයක්
(නෝරාගන් ශිලාලේඛන ආශ්‍රයෙනි)**

කිත්සිරි මිහිර බණ්ඩාර

Abstract

The scope of linguistics is to study of human language and Sociolinguistics, a branch of modern linguistics is the study of language in relation to the society. The sociolinguists emphasize that there is an inseparable relationship between a society and its language and also these two are inter-dependable. As a result of this, the socio-cultural facts such as age, gender, class, occupation, education and ethnicity directly effect for all components of a language, so the varieties and changes of phonetics, phonology, morphology, syntax and semantics can be done by so called facts. Thus, Present study has attempted to examine the vocabulary of Sinhalese inscriptions from 3rd BC to the end of 12th century AD under the research problem of What is the Sociolinguistic Interrelationship between Vocabulary Related to Agriculture and Socio-cultural Facts?. As primary sources, inscriptions are strong enough to provide many valuable and rare facts for filling the research gaps related to humanities and social sciences. If there are a good number of valuable research works on Sinhalese inscriptions and its language, it is very rare to find out a good research on Sinhalese inscriptional language according to theories of sociolinguistics. Therefore, the aim of this research was to reveal the inter-relationship between agricultural-vocabulary on Sinhalese inscriptions and socio-cultural conditions of speech communities in ancient Sri Lanka. Using a literary survey for collecting secondary data and applying a qualitative method in this research, it could reveal that socio-economy and cultural facts have directly effected the vocabulary of Sinhalese inscriptions.

Keywords: Agricultural-vocabulary, Inscription, Language, Sociolinguistics, Speech community.

1. ප්‍රවේශය

මානව ශාස්ත්‍ර හා සමාජවිද්‍යා විෂයකෂේත්‍රාබද්ධ මූලාශ්‍රය ප්‍රචර්ග අතර අභිලේඛනවලට හිමිවන්නේ විශේෂත්වයකි. ඉපැරණි දැනුම, ඥානය හා පරිචය ප්‍රතිස්ථාපනය කිරීමෙහිලා වඩාත් ශක්තිමත්, විශ්වසනීය හා නිරවද්‍ය මූලාශ්‍රය වටිනාකම් සහිත සාධක අභිලේඛන විසින් සම්පාදනය කෙරෙයි. අභිලේඛනවල අනුප්‍රචර්ගයක් වන ශිලාලේඛන යනු යථෝක්ත වටිනාකම් සහිත වඩාත් ජනප්‍රිය හා බහුපරිශීලිත මූලාශ්‍රය ප්‍රභේදයක් ලෙස සතතාවධානයට ලක්වෙයි. බොහෝ පෙර'පර දෙදිග සමාජ-සංස්කෘතිවල සාඩම්බර හා ප්‍රෞඪ උරුමයක් ලෙස සැලකෙන ශිලාලේඛන විසින් තත් සමාජ සංස්කෘතිවල අතීතානන්‍යතා සංරක්ෂණයෙහිලා ඉටුකෙරෙන දායකත්වය අනුපමේය බැව් හඳුනාගත හැකිය. බහුපර්ෂද් පිළිගැනීම් අනුව ලාංකේය සෙල්ලිපිකරණය ක්‍රිස්තු පූර්ව තුන්වන සියවස තරම් අතිදීර්ඝ ඉතිහාසයකට උරුමකම් කියයි. සෙසු මූලාශ්‍රයවලට සාපේක්ෂව ශ්‍රී ලාංකේය අතීත තත්ත්වලක්ෂණ පිළිබඳ පවතින දැනුම නිවැරදි කිරීම, තහවුරු කිරීම හා උගනුපුරණය කිරීම වෙනුවෙන් ශිලාලේඛනවල දායකත්වය අතිවිශේෂ වෙයි. සංඛ්‍යාත්මකව විශාල අගයක් සහිත සිංහල ශිලාලේඛන මගින් විවිධ කෂේත්‍රාබද්ධ අතීත තත්ත්වලක්ෂණ ගවේෂණය කිරීමෙහි සුගම පර්යේෂණාවකාස සකසා ගත හැකිය. විවිධ කාලාවධිවල දේශපාලන ස්වභාවය, ආර්ථික තත්ත්වය, සමාජ-සංස්කෘතික හා ආගමික ස්වභාවය මෙන්ම භාෂා ලක්ෂණ ඒ අතර විශේෂ වෙයි. එබැවින් භාෂාධ්‍යයන කෂේත්‍රයට අදාළව භාෂාවේ එක් ප්‍රමුඛ ඒකකයක් වන පද ප්‍රස්තරයක් ප්‍රස්තුත කරගනිමින් 'සිංහල ශිලාලේඛනගත කෘෂි වාක්කෝෂයෙහි සමාජවාග්විද්‍යාත්මක සම්බන්ධතාව කවරාකාරද?' යන පර්යේෂණ ගැටලුව මත මෙම පර්යේෂණය සිදුකෙරිණි.

2. විධික්‍රමය

මෙය නූතන වාග්විද්‍යාවේ එක් ප්‍රමුඛ අධ්‍යයන මානයක් වන සමාජවාග්විද්‍යා න්‍යායානුසාරීව සිංහල ශිලාලේඛන භාෂාවේ පද ප්‍රස්තරය පිළිබඳ කරන ලද පර්යේෂණයකි. ලාංකේය ශිලාලේඛන පිළිබඳ විවිධ විද්වතුන් විසින් සිදුකරන ලද පර්යේෂණ රාශියක් හමුවෙයි. විවිධ ප්‍රස්තුත ඔස්සේ ඒ ඒ පර්යේෂණ ගැටලුවලට විසඳුම්, නව සොයාගැනීම් හා නිගමන යෝජනා කරමින් සිදුකර ඇති එවැනි පර්යේෂණ අතර ශිලාලේඛන භාෂාව පිළිබඳ කරන ලද විශිෂ්ට පර්යේෂණද

අනාවරණය කරගත හැකිය. සිංහල භාෂාවේ විකාශනය හෝ පරිණාමය හා යුගලක්ෂණ අධ්‍යයනය කිරීමේ ප්‍රබල සාධක සපයන ශිලාලේඛන පිළිබඳ බහුඅවධානයට ලක්වී ඇත්තේ ඓතිහාසික හා විග්‍රහාත්මක භාෂාධ්‍යයන ප්‍රවේශවලට සීමාවෙමිණි. සිංහල ශිලාලේඛන භාෂාව පිළිබඳ නූතන සමාජවාග්විද්‍යාත්මක ප්‍රවේශයකින් සිදුවූ ප්‍රාමාණික අධ්‍යයන හමුනොවෙයි. එබැවින් සිංහල ශිලාලේඛන භාෂාවේ අන්තර්ගත පදවල සමාජවාග්විද්‍යාත්මක පදනම මෙමගින් පර්යේෂණයට ලක්කෙරෙයි. ප්‍රස්තුත භාෂාවේ සමාජවාග්විද්‍යාත්මක පදනම් නිර්ණය කරනු වස් ඓතිහාසික හා විග්‍රහාත්මක වාග්විද්‍යාධ්‍යයන න්‍යායද ආශ්‍රය කෙරුණු මෙම පර්යේෂණය, තෝරාගත් සිංහල ශිලාලේඛනගත භාෂාවේ පද ප්‍රස්තරය කෙරෙහි පමණක් සීමා වූ අතර එයද කෘෂි ක්ෂේත්‍රයට අදාළ වාක්කෝෂය දක්වා පමණක් නැවත සීමා කෙරිණි. ඒ අනුව ගුණාත්මක පර්යේෂණ ක්‍රමවේදයට අනුව, පුස්තකාලයීය පරිශීලනයෙන් සම්පාදිත දත්ත සමාජවාග්විද්‍යා න්‍යායානුගතව විශ්ලේෂණය කොට අර්ථකථනය කරමින් නිගමන කරා එලඹුණි.

3. භාෂා අධ්‍යයනයේ සමාජවාග්විද්‍යාත්මක ප්‍රවේශය

භාෂාධ්‍යයන ක්ෂේත්‍රයෙහිලා 20වන සියවසේ සිදු වූ නව ප්‍රවණතා කරණකොටගත් විද්‍යාත්මක සම්ප්‍රදානත් සමග එය වාග්විද්‍යාව (*Linguistics*) නමින් විද්‍යාත්මක අධ්‍යයන ක්ෂේත්‍රයක් බවට පත්විය. සියවස් ගණනක් තිස්සේ පෙර අපර දෙදිග දේශවල විවිධ විද්වතුන් විසින් මානව භාෂාව පිළිබඳ කරන ලද නොයෙක් අධ්‍යයනයන්හි කුඩාප්‍රාප්තිය ලෙස සැලකෙන නූතන වාග්විද්‍යාවේ උද්භවය හේතුකොටගෙන මානව භාෂාව පිළිබඳ විවිධ දිශානතීන් ඔස්සේ පර්යේෂණය කිරීමේ අවකාස උදාවිය. මෙමගින් මිනිසා සමග සම්බන්ධ සෑම ක්ෂේත්‍රයක් ඔස්සේම වාග්විද්‍යාවේ විවිධ අනුශාඛා බිහිවිය. සමාජවාග්විද්‍යාව (*Sociolinguistics*) ලෙස භාෂාව පිළිබඳ වෙනම අධ්‍යයන මාතෘකාක් බිහිවන්නේද යථෝක්ත ප්‍රවණතාවෙහි ප්‍රතිඵලයක් වශයෙනි. භාෂාවේ සංස්ථිතිය කෙරෙහි ප්‍රමුඛාවධානය යොමු කරමින් වාග්විද්‍යාධ්‍යයන මෙතෙක් ජනප්‍රියව පැවතියේ ඓතිහාසික, තුලනාත්මක හා විග්‍රහාත්මක න්‍යායික ඵලඹුම්වලට පමණක් සීමාවෙමිනි. එහෙත් සමාජවාග්විද්‍යාවේ උද්භවයත් සමග යථෝක්ත අධ්‍යයන දිශානතීන් අතිව්‍යාප්ත විය. 'භාෂාව සමාජ ප්‍රභවයක් වශයෙන් සමාජ-සංස්කෘති හා වටිනාකම් පද්ධති සමග අන්‍යන්තයෙන් සම්බද්ධව ඇති ආකාරය අනාවරණය කිරීමට සමාජවාග්විද්‍යාව නම් මෙම නව

ප්‍රවණතාව මගින් යන්න දැරෙයි. (Trudgill, 2000;8) මෙය භාෂාධ්‍යයනයෙහි විශේෂ පියවරක් ලෙස හඳුන්වාදිය හැකිය. භාෂාවට සමාජ බලපෑමක් කළ හැකි බව හා භාෂාව අයත් තත් සමාජය පාලනයට භාෂාවම මෙවලමක් ලෙස භාවිත කළ හැකි ආකාරය සමාජවාග්විද්‍යා පර්යේෂණ මගින් අනාවරණය වීම මෙම පර්යේෂණ මානයෙහි විශේෂතාවකි.

සමාජවාග්විද්‍යාව භාෂාධ්‍යයනයෙහි අභිනව විද්‍යාත්මක ශික්ෂණයක් ලෙස හඳුන්වාදීමේ හා ප්‍රවර්ධනය කිරීමේ පරෝගාමියා ලෙස සැලකෙන්නේ ඇමෙරිකානු ජාතික විලියම් ලැබොව් (William Labov) ය. 'Socio + linguistic' දෙපදයේ සකියෙන් සැකසී ඇති 'Sociolinguistic' යන ඉංග්‍රීසි පදය විසින් විෂයාබද්ධව දෙනු ලබන අර්ථය 'සමාජ-සංස්කෘතික දෘෂ්ටියෙන් භාෂාධ්‍යයනය කෙරෙන විෂයකෝණය' (Crystal,2008;440) බවයි. මෙහි 'Socio' යන්නෙන් සමාජ-සංස්කෘතිකාබද්ධ සාධකත් 'linguistic' යන්නෙන් මානව භාෂාව විද්‍යාත්මකව අධ්‍යයනය කෙරෙන විෂයකෝණය වශයෙනුත් අර්ථවත් කෙරෙයි. ආර්. ඒ. හඩ්සන්ට (R.A.Hudson) අනුව 'සමාජවාග්විද්‍යාව යනු භාෂාවේ සමාජ සම්බන්ධතාව අධ්‍යයනය කිරීමයි. ආනුභවික හා න්‍යායාත්මක අධ්‍යයන ක්‍රමවේදයක් වන සමාජවාග්විද්‍යා පර්යේෂණ සමාජයත් භාෂාවත් අතර පවතින සංකීර්ණ අන්‍යන්ත සම්බන්ධතාව අධ්‍යයනය කෙරෙයි' (Hudson, 2001;6). 'සමාජවාග්විද්‍යාව යනු භාෂා සංස්ථිතිය හා සමාජ සංස්ථිතිය අතර සහසම්බන්ධතාව ගවේෂණයට දරනු ලබන උත්සාහයයි' (Gumperz ,1971;223). වයස, ස්ත්‍රී-පුරුෂ භාවය, අධ්‍යාපනය, වෘත්තිය ආදී සාධක පදනම්කරගත් විවිධ සමාජ ස්තරත් වර්ගය, ජාතිය, කුලය, ආගම, ඇදහිලි-විශ්වාස මෙන්ම වටිනාකම්, අභිමතාර්ථ ආදී විවිධ සමාජ-සංස්කෘතික ප්‍රතිමානත් පූර්වෝක්ත සමාජ-සංස්කෘතික සාධක ගණයට අයත්වෙයි. සමාජවාග්විද්‍යාවේදී භාෂාවේ භාවිතයට ප්‍රමුඛතාව යොමුවෙන අතර එමගින් සමාජ-සංස්කෘතික හා භූගෝලීය සාධක පදනම්කොටගෙන භාෂාවේ භාවිතය විග්‍රහයට ලක්කරයි. සමාජවාග්විද්‍යාව සෙසු වාග්විද්‍යාධ්‍යයන අතර අන්‍යය වන්නේ සමාජ-සංස්කෘතික දෘෂ්ටිය ප්‍රධාන මූලධර්මයක් ලෙස භාවිතකිරීම කරණකොටගෙනයි. සාපේක්ෂව සමාජවාග්විද්‍යාධ්‍යයන කෝණය පෘද්ල හා සංකීර්ණ වුවද මානව භාෂාව සතු සමාජ-සංස්කෘතික විවිධතා හා විශේෂතා විෂයාන්තර්ගත බැවින් එය වඩාත් ජනප්‍රිය විෂයක් බවට පත්වී ඇත.

සෛස්ථ වාග්විද්‍යානුශාඛාවල මෙන්ම සමාජවාග්විද්‍යාවේ විෂය ක්ෂේත්‍රයද මානව භාෂාවය. 'භාෂාව' යනු කුමක්දැයි අර්ථකථනය කිරීමේ පටන් පොදුවේ මානව භාෂාව මෙන්ම ඕනෑම ප්‍රස්තුත භාෂාවක භාෂානුප්‍රස්තර, භාෂාවේ විවිධතා, පරිණාමය හා පරිණාම සාධක ආදිය, සමාජ-සංස්කෘතික සාධක පදනම්කොටගත් ප්‍රවේශයකින් අධ්‍යයනය කිරීම සමාජවාග්විද්‍යාවේ විෂයාන්තර්ගතයි. හඩසන්, පීටර් ටැඩ්ගිල් ආදී ප්‍රාරම්භක හා පශ්චාත්තන සමාජවාග්විද්‍යාඥයින්ට අනුව සමාජයෙන් භාෂාවත් භාෂාවෙන් සමාජයත් වෙන්කොට සාකච්ඡාකළ නොහැකිය. භාෂාවෙන් තොර සමාජ පැවැත්මක් සහ සමාජයෙන් වියුක්තව භාෂාවේ ස්ථිතියත් නිශ්චිත නොවන බව මෙවුන්ගේ තර්කයයි. මෙම දෙඅංශය අන්‍යෝන්‍යව සම්බද්ධ මෙන්ම බලපෑම් සහගතද වෙයි. එබැවින් සමාජවාග්විද්‍යාවේදී ප්‍රමුඛාවධානය යොමු කෙරෙන්නේ භාෂක සමාජය (*Speech community*) කෙරෙහිය. භාෂක සමාජය ප්‍රමුඛ මූලය හෙවත් සාධකය කොටගෙන භාෂාව පර්යේෂණය කිරීම සමාජවාග්විද්‍යාවේ විධික්‍රමයයි. ඒ අනුව සිංහල ශිලාලේඛන භාෂක සමාජය ප්‍රස්තුත කරගනිමින් තත් භාෂාවේ පද ප්‍රස්තරය මෙම අධ්‍යයනය මගින් පර්යේෂණය කෙරිණි.

4. සිංහල ශිලාලේඛන භාෂක සමාජය හා භාෂාව

පුරාණයේ පටන් ලාංකේය ලේඛන කාර්යය සඳහා මාධ්‍යය වශයෙන් තෝරාගත් අමුද්‍රව්‍ය රැසක් පිළිබඳ සාධක හමුවෙයි. බුරු පොතු, කපු රෙදි, දැව පුවරු, උණ පතුරු, සත්ත්ව හම්,ඇත් දත් පුවරු, ලෝහ තහඩු, ගඩොල්, වළං මෙන්ම පුස් කොළ හා ශිලා පුවරු ද කලින් කල ජනප්‍රිය ලේඛන අමු ද්‍රව්‍ය ලෙස භාවිත වී ඇත. මේ අතරින් ශිලා පුවරු වර්තමානයේද අවධානයට ලක්වෙන විශේෂ ලේඛන මාධ්‍යයකි. ලාංකේය ලේඛන සම්ප්‍රදාය ආරම්භය සනිටුහන් කරන සාධක ලෙස දැනට අවිනිශ්චිතව ඇති ලේඛන සඳහාද මාධ්‍යයක් වී ඇත්තේ ශිලා පුවරු බව හඳුනාගත හැකිය. කලාගල් ලේඛන අමුද්‍රව්‍යයක් ලෙස බොහෝ දෙනෙකු අහිරුචියෙන් පරිහරණය කළ ජනප්‍රිය ලේඛන මාධ්‍යයක් බව ක්‍රිස්තු පූර්ව යුගවල පටන් වර්තමානය දක්වා හමුවෙන විවිධ ශිලා ලේඛනවලින් පැහැදිලි වෙතත් ලාංකේය ශිලාලේඛනකරණයෙහි ආරම්භය කවදා? කෙසේ? සිදුවූයේදැයි නිශ්චිත නැත. ඒ අනුව සන්නිවේදන කාර්යය සඳහා ශිලාලේඛන භාවිත කරන ලද භාෂක සමාජයෙහි ආරම්භයද නිශ්චය කිරීම දුකරවෙයි. ඉපැරණිම ලේඛන සාධක පදනම් කරගෙන ක්‍රිස්තු පූර්ව තුන්වන සියවස ලාංකේය ශිලාලේඛන භාෂක සමාජයෙහි

ප්‍රාරම්භක අවස්ථාව ලෙස සලකා අධ්‍යයනය කරන කල එහි විකාශනයේ ස්වරූපය අනුව අවධි කිහිපයකට වර්ගීකරණය කළ හැකිය. ක්‍රිස්තු පූර්ව තුන්වන සියවසේ සිට ක්‍රිස්තු වර්ෂ දෙවැනි සියවස දක්වා කාලය ලාංකේය ලේඛන සමප්‍රදායෙහි මෙන්ම සිංහල ශිලාලේඛනකරණයෙහිද ප්‍රාරම්භක ලක්ෂණ පළට කෙරෙන යුගයක් ලෙස හඳුනාගැනීම යෝග්‍ය වෙයි. මෙම කාල පරාසයට අයත් දැනට ශ්‍රී ලංකාවේ හමු වී ඇති සෙල්ලිපි සියල්ලම පාහේ හික්කුන් වහන්සේලා හා සම්බන්ධ, උන්වහන්සේලා විෂයෙහි කරන ලද ලෙන් පූජා පිළිබඳ තොරතුරු සහිතය. සිංහල භාෂාව ප්‍රාකෘත ලක්ෂණවලින් සමන්විත වීම මෙම යුගයේ ශිලාලේඛනවල භාෂා තත්ත්වය වන අතර භාෂාඥයින් සඳහන් කරන ආකාරයට ක්‍රිස්තු පූර්ව තුන්වන සියවසේ සිට ක්‍රිස්තු වර්ෂ පළමුවන සියවසේ මධ්‍ය භාගය දක්වා වූ බොහෝ සෙල්ලිපි රචනා කොට ඇත්තේ ඉන්දීය අශෝක අක්ෂරවලට සමාන අක්ෂරවලිනි. එම අක්ෂර හර්හුන් හා සාංචි ස්තූපයන්හි තොරණවල අක්ෂරයන්ට ද ඇතැම් ඉන්දියානු ප්‍රාකෘත ලිපිවල අක්ෂරයන්ට ද එමෙන්ම දකුණු ඉන්දියානු බ්‍රාහ්මී ලෙන්ලිපි අක්ෂරවලට ද සමාන වෙයි (*Wikramasinghe, 1912;07*). ක්‍රිස්තු වර්ෂ තුන්වන සියවසේ සිට හත්වන සියවස දක්වා කාලය ලාංකේය ශිලාලේඛන වංශකතාවේ සන්ධිස්ථානමය කාලයක් ලෙස හඳුනාගත හැකිය. සංඛ්‍යාත්මකව විශාල අගයක් සහිත මෙකල ශිලාලේඛන සවිස්තරාත්මක හා දීර්ඝ ලේඛන වෙයි. ඓතිහාසික හා සමාජීය කරුණු රැසක් හෙළි කරන මෙකල ශිලාලේඛන පූර්ව යුගයන්ට වඩා අන්තර්ගතයෙන් හා අරමුණුවලින්ද විවිධ වෙයි. ඇළ, කුඹුරු, ගම්වර පුජාකිරීම්, ගොඩනැගිලි පිළිසකර කිරීම්, අරියවංශ පිංකම් පැවැත්වීම මෙන්ම ඉඩම් මිලදී ගැනීම්, නීති විරෝධී ප්‍රතිලාභ, රාජ්‍ය නීති, ඊති හා දඬුවම් ආදිය පිළිබඳ තොරතුරු ඒ අතර ඉස්මතුව පෙනෙයි.

හත්වන සියවසින් පසුව ලාංකේය ශිලාලේඛනකරණයේ විශේෂ වර්ධනයක් නොපෙන්වන අතර මෙකල සංඛ්‍යාත්මකව අවඅගයක් සහිත ශිලාලේඛනවල භාෂාවේ විශේෂතා රැසක් විද්‍යමාන වෙයි. ප්‍රාකෘත ලක්ෂණවලින් මිදී ස්වාධීන ලෙස හෙළ බස වැඩෙන්නට පටන්ගත් ආකාරය ඒ අතර විශේෂතාවකි. තදනන්තරව උදාවෙන නවවැනි හා දසවැනි සියවස් සිංහල ශිලාලේඛනකරණයෙහි අතිව්‍යාජන ස්වර්ණමය යුගය ලෙස හැඳින්වීම යුක්තියුක්ත වෙයි. මෙකල ශිලාලේඛනවලට බහුල වශයෙන් වස්තු විෂය වී ඇත්තේ සංඝ සමාජය වෙත කරන ලද විවිධ පරිත්‍යාග වන අතර ආරාමවලට ආසන්නව තිබූ විශාල ඉඩම් යායවල් සඳහා අත්තනි දීමනා සැපයීමෙහිලා තද්දුග පාලක-පාලිකාවන් අභිරුචි වූ ආකාරයද

ඉස්මතුව පෙනෙයි. එසේම දහවන සියවසේ අගභාගය පමණ වන විට වෙසෙසි ගණයට අයත් සෙල්ලිපි පෙළක් හමුවෙයි. ඒවා සංඝ සමාජය දුශ්ශීලීවීමෙන් වළක්වාගනු පිණිස රජවරුන් විසින් පනවන ලද ව්‍යවස්ථා ලේඛනගතකිරීමයි. එසේම එම සෙල්ලිපි මගින් අත්තානි ප්‍රදානය කළ භූමිවලට රාජකීය නිලධරයන්ගේ ඇතුළුවීම ද තහනම් කර ඇත (1990;07). පොළොන්නරු යුගයේදී ශිලාලේඛනකරණයේ විශාල දියුණුවක් පෙනෙන අතර එතෙක් වැඩිම ශිලාලේඛන සංඛ්‍යාවක් සඳහා අනුග්‍රහ දක්වන ලද රජු ලෙස සැලකෙන්නේ නිශ්ශංකමල්ල රජතුමායි. ක්‍රිස්තු පූර්ව තෙවන සියවසේ සිට පොළොන්නරු යුගය දක්වා සිංහල ශිලාලේඛන භාෂක සමාජයෙහි දේශපාලන-ආර්ථික හා සමාජ-සංස්කෘතික ලක්ෂණ තත්කාලීන සිංහල භාෂාවට ඍජුව බලපෑම් කර ඇති බව මෙම අධ්‍යයනයෙන් හඳුනාගත හැකිවිය. ඒ අතර පහත සඳහන් සමාජ-සංස්කෘතික තත්ව සහ ආකෘති ප්‍රමුඛ වෙයි.

- විවිධ රාජවංශිකයන්ගේ රාජ්‍ය පදවිප්‍රාප්ති හා පරිපාලන ස්වභාව
- භාරතීය දේශපාල ආක්‍රමණ, ආභාස හා බලපෑම්
- කෘෂිකර්මාන්තය, විවිධ ආර්ථික ක්‍රමෝපාය හා භාරතීයාභාස
- වාරි තාක්ෂණය, ඉඩම් හා බදු ප්‍රතිපත්ති
- බුදුදහම, මහායානය හා හින්දු ආගම් ප්‍රතිපදා
- ආවාහ, විවාහ, වාරිත්‍ර-වාරිත්‍ර හා භාරතීයාභාස
- පන්ති, කුල, ජනවර්ග හා භාරතීය බලපෑම

භාෂාව යනු සමාජ හා සංස්කෘතික මෙවලමකි. සමාජ-සංස්කෘතියෙන් තොර භාෂාවේ පැවැත්ම මෙන්ම භාෂාවෙන් විද්‍යුත්තව සමාජ හා සංස්කෘතික පැවැත්මත් සුස්ථිර නොවන බව සමාජවාග්විද්‍යාවේ මූලධර්මයයි. එබැවින් ප්‍රස්තුත කාලයෙහි සිංහල ශිලාලේඛන භාෂාවේ පූර්වෝක්ත දේශපාලන-ආර්ථික හා සමාජ-සංස්කෘතික සාධක තත්කාලීන වාක්කෝෂයට බලපෑම් කර ඇති බව නිර්ණය කළ හැකිය.

5. කෘෂිකර්මාන්තාබද්ධ වෘත්ති, පන්ති හා තත් වාක්කෝෂය

වෘත්තීය යනු අතීත ශ්‍රී ලංකාවේදී සමාජ තරාතිරමේ තීරක සාධකයකි. වෘත්තීය පදනම්කොටගෙන සමාජ ධුරාවලියක් සහිත විවිධ පන්ති බිහිවෙන බවත් එම පන්ති විසින් ඕනෑම සමාජයක භාවිත භාෂාවේ පරිණාමයට මෙන්ම විවිධතා

ඇතිකිරීම සඳහා බලපාන බවක් සමාජවාග්විද්‍යාව නිගමනය කරයි. භාෂාව යනු මිනිස් මනසේ හා සමාජ-සංස්කෘතික පරිචයේ නිර්මිතයක් බැවින් ඕනෑම වෘත්තියකයෙකුගේ වෘත්තීයබද්ධ මනෝභාව හා අත්දැකීම් ස්වකීය පෞද්ගලික මෙන්ම සම-සාමාජික ප්‍රජාවේ භාෂාවට අනිවාර්ය බලපෑම් කරයි. ඒ අනුව වෘත්තීය ස්වභාවය, ප්‍රස්තාව හා පරිමිතතාව කරණකොටගෙන භාෂාවක පහත සඳහන් පරිණාම මෙන්ම විවිධතා සිදුකෙරෙයි.

- උච්චාරණ විවිධතා
- වාක්කෝෂීය අනන්‍යතා හා විවිධතා
- සම්මත හා විධිමත්/ අවිධිමත් භාවිතය
- ව්‍යාකරණ හෝ භාෂා රීත්‍යානුගමන අනන්‍යතා

ඉදින් ඕනෑම භාෂක සමාජයක සාමාජිකයින්ගේ වෘත්තීය හා තත් භාෂාව අතර අන්‍යන්ත සම්බන්ධතාවක් පවතින බවත් එම සමාජවාග්විද්‍යාත්මක සම්බන්ධතාව භාෂාව කෙරෙහි බලපාන ආකාරයත් සමාජවාග්විද්‍යාත්මක අධ්‍යයනයකින් සනාථ කරගත හැකිය.

කෘෂිකර්මාන්තය පුරාණ ශ්‍රී ලංකාවේ ප්‍රධාන ජීවනෝපාය හා ආදායම් මාර්ගය වූ බව ශිලාලේඛන ඇතුළු සෙසු මූලාශ්‍රයවලින් තහවුරු වෙයි. 'බත ලක්වැසියන්ගේ ප්‍රධාන ආහාරය වූ හෙයින් ඔවුන්ගේ ආර්ථික හා සාමාජික ජීවිතයේ පදනම වූයේ වී ගොවිතැනයි. සී සෑම සඳහා නගුල් ආදී යකඩ උපකරණ පාවිච්චියත් ඇතිව ස්ථිර ගොවි ජීවිතයක් ලංකාවේ පටන් ගත්තේ අදිම සිංහලයන් බව දැනට සොයාගෙන ඇති සාක්‍ෂ්‍යවලින් පෙනෙයි'(ආටිගල,1964;210). ශිෂ්ටාචාර ආරම්භක අවධිවල පටන් 'වරින්වර ඉන්දියාවෙන් පැමිණි සාංක්‍රමණික කණ්ඩායම් සහ දිවයින තුළම ජීවත් වූ ජනකොටස් අතර සංස්කෘතික සංකලනයන් ඇතිවූ බවත් විජය පුරාවෘත්තය, පණ්ඩුකාභය පුරාවෘත්තය ආදිය මගින් මෙම සංස්කෘතික සංකලනයේ ඡායාවන් දක්නට පිළිවන. මෙම කාලවල මිනිසා විසින් දිවයිනේ පරිසරය වෙනස් කෙරෙන ලද අවධියක් ලෙස හඳුන්වාදිය හැකිය. කැලෑ ගිනිතබා හේන් සකස්කිරීමත් ජලපාලන ක්‍රම තුළින් වී වගාව ආරම්භ කිරීමත් සිදුවූයේ මෙම අවධියේදීමය' (සිරිවීර,2005;48). ගංගා, වැව්, අමුණු ආදී ජලමූලාශ්‍රයන් ආශ්‍රිත ජනාවාස ව්‍යාප්ත වීම යනු ඒ ඒ යුගවල ලාංකේය කෘෂිකර්මාන්තයේ ව්‍යාප්තිය හා ස්වභාවය විගදකරන ලක්‍ෂණයක් ලෙස හඳුනාගත හැකිය. ක්‍රිස්තු පූර්ව තෙවන

සියවසේ සිට ලංකාවේ සෑම ප්‍රදේශයකම පාහේ ජනාවාසකරණය අතිව්‍යාප්තියකට ලක්වූ බව ශිලාලේඛන සාධක පවා සනාථකරයි. 'වසඟගේ වල්ලිපුරම් රන් සන්නස මගින් පෙනී යන්නේ වෙනම ඇමතියෙකු විසින් පාලනය කරන්නට තරම් පුළුල්ව විහිදී ගිය ජනාවාස සමූහයක් ක්‍රිස්තු වර්ෂ පළමුවන ශතවර්ෂයේ අවසානය වන විට යාපන අර්ධද්වීපයේ පවා වර්ධනය වී තිබූ බවයි' (2005;49). දහතුන්වන ශතවර්ෂය පමණ වන විට ශ්‍රී ලංකාවේ සෑම ප්‍රදේශයක්ම ශීඝ්‍ර ජනාවාසකරණයකට ලක්වී පැවති බවත් ඒ සෑම ප්‍රදේශයක්ම කෘෂිකර්මාන්තය පදනම් සාධකය ලෙස අවධාරණය කෙරී ඇති බවත් ශිලාලේඛන ඇතුළු සෑම ඓතිහාසික මූලාශ්‍රයකින්ම සනාථ වෙයි. කෘෂිකර්මාන්තය රජයේද ප්‍රධාන ආදායම් මාර්ගය වූ බැවින් ලාංකේය ඉතිහාසයේ සෑම පාලකයෙකුම පාහේ කෘෂිකර්මාන්තයේ දියුණුව වෙනුවෙන් විශේෂ අනුග්‍රහ දැක්වීමට ප්‍රෝත්සාහී වී ඇති ආකාරය හඳුනාගත හැකිය. ශිෂ්ටාචාර ආරම්භයේ පටන්ම මෙරට විද්‍යමාන කෘෂිකර්මාන්තය කෙටිකලකින්ම ශීඝ්‍ර දියුණුවක් සහිත සෑමකෙනෙකුගේම පාහේ විශාල ආදායම් මාර්ගයක් හා ජීවනෝපාය වෘත්තියක් බවට පත්විය. එනිසාම ක්‍රිස්තු පූර්ව යුගවල පටන්ම කෘෂිකර්ම ක්‍ෂේත්‍රය සමග එකට සම්බන්ධ වූ විවිධ අංශ හා වෘත්තිකයින් රැසක් පිළිබඳ තොරතුරු වෙයි.

- ඉඩම් අයිතිය හා වගාක්‍ෂේත්‍ර
- ජල සම්පාදනය, වැව්, ගංගා හා ඇළ
- බීජ වර්ග, කෘෂි තාක්‍ෂණය හා මෙවලම්
- විවිධ කෘෂි නිලධාරීන් හා වෘත්තිකයින්
- කෘෂිබදු හා නීති-රීති

යථෝක්ත සියලු අංශ කෘෂිකර්ම ක්‍ෂේත්‍රය සමග අත්‍යන්තාබද්ධ බැවින් ඊට අදාළ වාක්කෝෂය කෘෂිවාක්කෝෂය ලෙස මෙම අධ්‍යයනයේදී අවධානයට ලක්කෙරිණි. ක්‍රිස්තු පූර්ව යුගවල පටන්ම කෘෂිකර්මාන්තය හා සම්බන්ධ ඉඩම්, කෘෂි හෝග, ජලය, තාක්‍ෂණය, මෙවලම්, නිලධාරීන්, වෘත්තිකයින්, බදු හා නීති-රීතිවලට අදාළ පහත පරිදි විශාල වචන සංඛ්‍යාවක් හමුවෙයි.

අකර	අකල	අඩ	අඩි
අඩිකය	අඩිදර	අබර	අබුර
අමණ	ඉම	ඉරය	උබර

උයන්ගොවු	උයන්වැජැරුම්	උයන්වැජැරුම	උයන්කැමි
උදක	ඔය	ඔයබඩ	කමතකකුබර
කැබැලි	කීණ	කුබර	කුබරි
කුඩියකු	කුඩින්	කුඩි	කුඩම
කුට	කුටි	කුම්බුර්	කෙන්
කෙනපල	කෙන්අය	කෙන්කම්	
ගම්භාගය	ගම්ලද්දන්	ගැල්මිවුන්	ගෙරිගොන්
ගෙගොන්	ගම්ගොන්	ගො	ගොවිකුල
ගොවාස	ගොපක	ගොවක	ගොන්බද්දන්
ගොන	ගොණිගොන්	ගොඩමඩ	වව්වි
වික	නගල	ධාන්‍ය	ධන
දෙපැළක්	දෙපෙන	දුබ්භික්ෂ	දිවෙල
දිවෙල්	දියප	දිය	දසමුන
දස්	දය	දක	දකපති
දකඅවන	දකබක	දකබුක	දකරණිය
දකපහණක	දකවහනක	දකෙ	දකපෙන
දකබලි	දකෙන්	දිවෙල්	දිවැල්
තණගම	තණබුම	තිණ	තෙර්
දයටි	දියප	දියවඩා	දෙකරල
දෙපැළ	දෙරුවෙක්	වෙව	පත
පනය	පත්තුව	පමණගම	පමණිය
පමණු	පමුණු	පයලක්	පස්
පිටදඩහස	මදෙනස	අකලහස	නදීමානික
පස්ලද්	පිඩිර	පිසඹුරුවන	පෙගිව
පෙදිව	පෙඩු	පෙනය	පෙලෙ
පොඩවය	බකි	බඩකරිය	බඩකරක
බඩගරය	බඩොර	බත්ගම	බත්ගමුන්
බදු	බලි	බිම්	බිලිබන්
බිලිසාල්	බෙන්ම	බොජක	බොජික
බොග	බොජියබක	මජිබක	මතෙර
මෙය	යටි	යටිමීගොන්	යලක්
යහලක්	යොතෙක්	වඩක	වඩනක
වතු	වතුඅස්සම්	වති	වත්කැමි

වනාත	වපික	වපිහමික	වපුරන
වෙල්වැදි	වෙල්කැමි	වෙලැයුත්	වෙල්වදාරන්නන්
වරිය	වෙවසර	සාලෙ	සාලි
සරක්	සමනා	ශශිරික	හස
හස්කරු	හස්කරුකැබ්ලියන්	හස්කරුවන්	හමු
හබ	හො	හොය	

(රණවැල්ල, 2014; 1-391)

තිඹිරිවැව පර්වත ලිපිය, දෙවනගල පුවරු ලිපිය, පෙරිමියන්කුලම් ගිරිලිපිය, එස්පාවෙල පුවරු ලිපිය, විහාරගල ලිපිය, තෝනිගල ලිපිය, බසවක්කුලම පර්වත ලිපිය, කපුරුවැඩු ඔය වැම්ලිපිය, බදුලුවැම් ලිපිය, කොණ්ඩවටවන වැම්ලිපිය, ජේතවනාරාම පුවරු ලිපිය, මිහින්තලා පුවරු ලිපිය ඇතුළු ශිලාලේඛන ප්‍රමුඛකොටගත් විවිධ යුගවලට අයත් ශිලාලේඛනවල අන්තර්ගත පූර්වෝක්ත වචන තත්කාලීන සමාජ-සංස්කෘතික සංස්ථිතියෙහිම පිළිබිඹුවක් ලෙස සාමාජිකවිද්‍යාත්මකව හඳුනාගත හැකිය. යථෝක්ත වචන තත් සමාජය සමග පැවති අන්තර් සම්බන්ධතාව ආකාර කිහිපයකින් පැහැදිලි කරගැනීම අවශ්‍යවෙයි.

ශිෂ්ටාචාරයේ ආරම්භක අවධිය තරම්ම ඉතිහාසයකට උරුමකම් කියන ශ්‍රී ලාංකේය කෘෂිකර්ම ක්ෂේත්‍රයෙහි පදනම ලෙස සැලකෙන්නේ ජලමූලාශයන් මූලික කොටගත් ජනාවාසකරණයයි. මුල්ම ඉන්දීය සාංක්‍රමණිකයින්ගේ පටන්ම සිදුවී ඇති ජලමූලාශ්‍රය පදනම්කරගත් ජනාවාසකරණය සඳහා විවිධාංශාබද්ධ උතුරු හා දකුණු ඉන්දීය ආභාස සිදුවී ඇතිබව සුපැහැදිලි ලක්ෂණයකි. එම සමාජ-සංස්කෘතිකභාස මෙරට කෘෂික්ෂේත්‍රයෙහි සෑම අංශයක් සඳහාම බලපා ඇති බවත් යථෝක්ත වාක්කෝෂයෙන් පිළිබිඹුවන්නේ එම සමාජවාග්විද්‍යාත්ම ස්වභාවය බවත් මූලිකවම හඳුනාගත හැකිය. ඕදන යනු බත් සඳහා පාලි භාෂාගත වචනයයි. බත වෙනම සංස්කෘතියක් බවට පත්වූ සමාජයක් ඉන්දියාව සතුව පැවති අයුරු සුද්ධෝදන, දෝතෝධන, මිතෝදන හා අමිතෝදන යන සුප්‍රසිද්ධ රාජ්‍ය පෙළපත් නාම ආදී ඓතිහාසික තොරතුරුවලින් අනාවරණය වෙයි. සමාජ තත්ත්වය, කුලය, වෘත්තිය, රාජ්‍යත්වය, ආර්ථිකය මෙන්ම ආගමද එම සංස්කෘතිය සමග අත්‍යන්තාබද්ධ වී පැවත ඇත. ක්‍රිස්තු පූර්ව යුගවල පටන් පැවති මෙම අතිව්‍යාප්ත කෘෂි සංස්කෘතිය පශ්චාත්තන ලාංකේය සමාජ-සංස්කෘතික සංස්ථිති කෙරෙහි සෘජුව ආභාස වී ඇති

අතර එහි ප්‍රතිඵලයක් වශයෙන් තත් සමාජ-සංස්කෘතික ලක්‍ෂණවලට සාපේක්‍ෂ වාක්කෝෂයක් සහිත භාෂා භාවිතයක් සිංහල ශිලාලේඛන සමාජය සතුවිය.

උදක	උබර	කෙතපල	කෙත්අය
කෙත්කම්	කෙත	කුබර	කුබරි
ගම්ගොත්	ගොපක	ගො	ගොවිකුල
ගොවාස	ගොවක	ගොණිගොත්	ධාන්‍ය
ධන	තණගම	තණබුම	තිණ
පමණ	පමුණ	ශශිරික	සාල (2014; 1-391)

ඉහත නිදසුන්ගත වදන්වැල විසින් සනාථ කෙරෙන්නේ සමාජ සම්පර්කය කරණකොටගෙන භාෂාසංස්ඵර්ශය සිදුවෙන අයුරු අවධාරණය කෙරෙන සමාජවාග්විද්‍යාත්මක න්‍යායයි. 'ඉන්දියයන් මෙරටට පැමිණි කාලයේ එහි පැවති ඉඩම් වගා පිළිවෙත්වලට සමාන ක්‍රමයක් මෙහි අනුගමනය කරන ලද්දී අනුමාන කළ හැකිය. ශ්‍රී ලාංකේය රජවරුන් විසින්ද පරිහරණය කොට ඇති කෞටිල්‍යගේ අර්ථශාස්ත්‍රයෙහි දක්වෙන පරිදි රජය සතුව පැවති ඉඩම් සමහරක් එකල වගාකොට ඇත්තේ දාසයන් කම්කරුවන් හා සිරකරුවන් ලවාය. තවත් ඉඩම් ප්‍රමාණයක් අර්ධසිතිකා ක්‍රමයට හෙවත් අස්වැන්නෙන් දෙකෙන් කොටසක් බදු වශයෙන් රජයට ගෙවීමේ කොන්දේසි පිට අදගොවීන් ලවා වගාකොට ඇත. තවත් සමහර ඉඩම් අස්වැන්නෙන් හතරෙන් පංගුවක් හෝ පහෙන් පංගුවක් රජයට ගෙවීමේ කොන්දේසිය පිට ස්වියෝපජීවිත ක්‍රමයට හෙවත් ස්වෝත්සාහයෙන් වගාකිරීම සඳහා බදුගොවියන්ට පවරා දෙනු ලැබ ඇත' (රණවැල්ල, 2, 2003; 166). මෙසේ බිජවල පටන් කෘෂිකේෂ්ත්‍රාබද්ධ මානව හා භෞතික සෑම අංශයක් සඳහාම භාරතීය ආභාසය සිදුවී ඇත.

- භාරතීය ඉඩම් ප්‍රදාන විධි, තත් භාවිතය හා බදුක්‍රමවල ආභාසය
- භාරතීය වගා කන්න, බිජ වර්ග පිළිබඳ ආභාසය
- මෙවලම් හා තාක්‍ෂණිකාභාසය
- විවිධ කෘෂිනිලධාරීන් හා වෘත්තිකයින්
- කෘෂි සම්ප්‍රදාය, විශ්වාස හා නීති -රීති ආභාස

මෙම තත්වය විසින් ලාංකේය කෘෂිකේෂ්ත්‍රයෙහි භූගෝලීය හා සමාජ-සංස්කෘතික අන්තර්සම්බන්ධතාවක් බිහිව ඇත. සමාජ ක්‍රියාකාරකම් මෙන්ම සමාජාර්ථීක ආදී විවිධ සංස්ථිති හා භාෂාව අතර අවයෝජනීය සම්බන්ධතාවක් ගොඩනැගෙන අතර තත් සම්බන්ධතාව අන්‍යෝන්‍ය ප්‍රතිබද්ධ සේම අන්‍යෝන්‍ය බලපෑම්කාරකද වෙයි. එහි එක් ප්‍රතිඵලයක් ලෙස සමාජ-සංස්කෘතික සාධක විසින් භාෂාව පෝෂණය කෙරෙන අතර එම පෝෂණයම භාෂාවේ ස්ථිතිය හා පරිණාමයද වෙයි. අනුරාධපුර යුගයේ සිට පොළොන්නරු යුග අවසානය දක්වා මෙම ලක්ෂණ අඩුවැඩි වශයෙන් දැකගත හැකි අතර පාලි, සංස්කෘත මෙන්ම දෙමළ තත්සම හා අර්ධ තත්සම වචන බහුලව හමුවන්නේ මෙහිසාය.

දකරණිය	තණගම	ධාන්‍ය	ධන
දකපහණක	පමණු	පමුණ	පිසඹුරුවන
බඩකරිය	බඩකරක	බිලිබත	බොජික
බොජක	සාල	හස	ගඟිරික
තිණ	තණබුම	නගල	වැව
මෙලාට්සි	බිලිබත්	බිලිසාල්	

(2014; 1-391)

වච, වැව, වෑ, වෙව, වව්, වවිය, අව්, අවිය, වවය, විය, වපි, වාපි, අළි, ඇළ, ඇල , කුලම, හෝ, කබර, කුබර, කුඹුර, කුහර, උබර, කෙන, කෙය, බෙන ආදී වශයෙන් වැව, කුඹුර හා වගාකේෂ්ත්‍රය හැඳින්වීම සඳහා විවිධ වචන භාවිත කර තිබීම ඒ ඒ යුගවල සිහල භාෂක සමාජයේ සමාජවාග්විද්‍යාත්මක ස්වභාවය පළමු කරන්නක් ලෙස හඳුන්වාදිය හැකි අතර පහත සඳහන් තත්වලක්ෂණ ඒ අතර ප්‍රමුඛතර විය හැකිය.

- තත්කාලීන වාක්කෝෂීය අල්පතාව
- ලේඛකයන්ගේ භාෂා දැනුමේ ස්වභාවය
- අන්තර්භාෂා සංස්පර්ශය හා සෘණීකරණය
- ප්‍රස්තාවබද්ධතාවෙහි ජනප්‍රියත්වය හා සුලභතාව

මීට අමතරව විශේෂයෙන් ඉස්මතුවන ලක්ෂණයක් ලෙස බෞද්ධ හා හින්දු ආගමික බලපෑම දැක්විය හැකිය. බොහෝ ජනාවාස, වැව්, ගංගා, ඇළමාර්ග නාමකරණය

මෙන්ම දේශපාලන අනුග්‍රහ දෙනලද පාලක-පාලිකා නාමකරණයද ආගමික මනුෂ්‍යවරක් ගැනීම ප්‍රබල සමාජවාග්විද්‍යාත්මක සාධකයකි.

6. ප්‍රතිඵල

මෙම පර්යේෂණය සමාජවාග්විද්‍යාත්මක ප්‍රවේශයකින් සිංහල ශිලාලේඛන භාෂාවේ කෘෂිකර්ම ක්‍ෂේත්‍රයට අදාළ වාග්කෝෂය පිළිබඳ කරන ලද්දකි. ඒ අනුව තත්වාවකෝෂය හා සමාජ-සංස්කෘතික අන්තර් සම්බන්ධතාව හඳුනාගැනීමේ අවස්ථාවක් ඊට අදාළ සමාජවාග්විද්‍යාත්මක සාධකවල ස්වභාවය සංක්‍ෂිප්ත අනාවරණය කිරීමට මෙමගින් හැකිවිය.

7. සාකච්ඡා හා සමාලෝචනය

ශිලාලේඛන යනු ප්‍රබල හා අද්විතීය මූලාශ්‍රයමය සාධක ප්‍රවර්ගයකි. එමගින් තත්විෂයාබද්ධ ඕනෑම පර්යේෂණයක නිරවද්‍යතාව, ගැඹුර මෙන්ම සුස්ථීරතාව වෙනුවෙන් ප්‍රවේශ සැලසෙයි. සිංහල ශිලාලේඛන භාෂාව පිළිබඳ විවිධ අධ්‍යයන සිදුව ඇතත් නූතන වාග්විද්‍යා න්‍යායානුසාරීව තත්විෂයක්‍ෂේත්‍රය පිළිබඳ ගැඹුරු පුනර්පර්යේෂණ කිරීමේ අවකාසය මෙන්ම අවශ්‍යතාවද ඇත. මේ අතර ශිලාලේඛන භාෂාව සමාජවාග්විද්‍යාධ්‍යයනවලට භාජනය කිරීම මගින් භාෂාවේ අතිත ස්වභාවය මෙන්ම එහි පරිණාමය පිළිබඳ අපූර්ව නිගමන කරා එළඹීමේ අවකාශ උදාවනු නොඅනුමානයයි. මෙම ක්‍ෂුද්‍රාධ්‍යයනය මගින් පර්යේෂණයට ලක්වූ ශිලාලේඛනගත කෘෂිවාකෝෂය, තත්කාලීන සමාජ-සංස්කෘතික හා ආර්ථික-දේශපාලන සාධකවල සෘජු පිළිබිඹුවක් බව නිගමනය කළ හැකිය. ඒ ඒ යුගවල සිදු වූ අන්තර් සමාජ-සංස්කෘතික සම්පර්ක විසින් භාෂාවට කරන ලද බලපෑම මෙමගින් අනාවරණය වෙන අතර එනිසාම පාලි, සංස්කෘත හා දෙමළ තත්සම වචනවලින් සිංහල ශිලාලේඛනගත කෘෂිවාකෝෂය පෝෂණය වී ඇති බව සඳහන් කළ හැකිය.

ප්‍රණාම

ජෝෂ්ඨ මහාචාර්ය ආර්.එම්.ඩබ්. රාජපක්‍ෂ මහතා හා මහාචාර්ය ඒ.අයි. දිවාකර මහත්මිය මෙන්ම දත්ත සම්පාදනයෙහිලා දායක වූ මූලාශ්‍රය නාමාලියේ හිමිකාර සියලු වියතුන් වෙනුවෙන් කෘතඥතාව.

ආශ්‍රිත ග්‍රන්ථ හා ලේඛන නාමාවලිය

ආටිගල,නිකලස්, (1964)" ශ්‍රී ලංකා විශ්වවිද්‍යාලයේ ලංකා ඉතිහාසය,විද්‍යාලංකාර විශ්වවිද්‍යාලයේ ප්‍රකාශන.

අමරවංශ හිමි, කොත්මලේ. (1969), *ලක්දිව සෙල්ලිපි*, ගුණසේන සහ සමාගම.

රණවැල්ල,සිරිමල්, (2004), *සිංහල සෙල්ලිපි වදන් අකාරාදිය*, ශ්‍රී ලංකා පුරාවිද්‍යා දෙපාර්තමේන්තුව

රණවැල්ල,සිරිමල් (2003), *අනුරාධපුර යුගයේ ආර්ථික රටාව*, (සංස්)ශ්‍රී ලංකාවේ ඉතිහාසය,අධ්‍යාපන ප්‍රකාශන දෙපාර්තමේන්තුව.

Peter Trudgill, (2000), *Sociolinguistic, An Introduction to Language and Society*,Penguin Books.

David Crystal, (2008), *A Dictionary of Linguistics, and Phonetics*, Blackwell publication.

R.A.Hudson, (2001), *Sociolinguistics*, Cambridge University press.

Gumperz JJ, (1971), *Language in Social Groups*,Stamford University press.

Epigraphia Zeylanica (1933), Vol. -2, Ed.Don Martino De SilvaWikramasinge, Oxford university press.

Epigraphia Zeylanica (1912), Vol. -1, Ed. Don Martino De SilvaWikramasinge, Oxford university press.

Inscriptions of Ceylon (1970), Vol1 I, Ed.Paranavithana,senarath, Colombo, Government press.

Inscriptions of Ceylon (1983), Vol 2,Ed.Paranavithana, Senarath, Colombo, Government press.

හංස ගීතය ගයන හපුවිද ග්‍රාමයෙහි සාම්ප්‍රදායික ලාක්ෂ්‍ය කාර්මාන්තය

යූ.ඩී.ආර්. ජෙනරාල් නිලකරන්න

එම්.ඩබ්.එම්.කේ.ඩී. කුලතුංග

සංකීර්තය

අනාදිමාත් කාලයක සිට පරම්පරානුගතව පවත්වාගනු ලැබූ ගෘහ කාර්මාන්ත සාම්ප්‍රදායික කාර්මාන්ත ලෙසට හඳුනාගත හැකිය. ඒ අතරට ගැණෙන ලාක්ෂ්‍ය කාර්මාන්තය පිළිබඳ ව මෙහි දී අධ්‍යයනය කෙරිණි. වර්තමානය වන විට මෙම කාර්මාන්තය දිවයිනේ ප්‍රදේශ කීපයකට පමණක් සීමා වී සාම්ප්‍රදායික තාක්ෂණයෙන් මිදී නවීන ක්‍රම භාවිතයට යොමුව ඇති බවට හඳුනාගත හැකිය. එබැවින් සාම්ප්‍රදායික ලාක්ෂ්‍ය කාර්මාන්තයේ වර්තමාන ස්වරූපය සහ අනාගත පැවැත්ම කෙරෙහි එල්ල වී ඇති අභියෝගයන් පිළිබඳ ව අධ්‍යයනය කිරීම මෙහි අරමුණ විය. මෙහි දී අධ්‍යයන ක්ෂේත්‍රය වූයේ සාම්ප්‍රදායික ලාක්ෂ්‍ය කාර්මාන්තයට ප්‍රවේශ මාතලේ දිස්ත්‍රික්කයේ හපුවිද ග්‍රාමයයි. මෙහි අධ්‍යයන ගැටලුව වූයේ හපුවිද ග්‍රාමයේ ලාක්ෂ්‍ය කාර්මාන්තය සම්බන්ධයෙන් සිදුකර ඇති පූර්ව පර්යේෂණ ඇසුරෙන් එම කාර්මාන්තය සාම්ප්‍රදායික ශිල්ප කාර්මාන්තයක් ලෙසට හඳුනාගත හැකි ද? යන්නය. ලාක්ෂ්‍ය කාර්මාන්තයෙහි නියුතු ශිල්පීන් සමග සම්මුඛ සාකච්ඡා පවත්වමින් සහ ක්ෂේත්‍ර නිරීක්ෂණයන් මගින් තොරතුරු ලබා ගැනීම සිදුකළේය. සම්මුඛ සාකච්ඡා පැවැත්වීමට දීර්ඝ කාලයක් ලාක්ෂ්‍ය කාර්මාන්තයේ නිරත වී මෙන් ප්‍රදේශයේ ප්‍රසිද්ධියක් උසුලා සිටින ශිල්පීන් යොදා ගන්නා ලදී. තවද ලාක්ෂ්‍ය කාර්මාන්තයේ සාම්ප්‍රදායික ස්වරූපය හඳුනා ගැනීමට සාහිත්‍ය මූලාශ්‍ර කිහිපයක් ද මීට පදනම් කර ගත්තේය. අද වන විට මෙම ප්‍රදේශයෙහි සාම්ප්‍රදායික ලාක්ෂ්‍ය කාර්මාන්තය දැඩි ලෙස වියැකෙමින් යයි. පාරම්පරික ක්‍රම භාවිතය අවම ය. වෙළෙඳපොළෙන් ඡැලැක් මිල දී ගෙන මොවුහු සිය නිර්මාණ සිදුකරති. නියපොතු වැඩ ක්‍රමය අඛණ්ඩව පටිපාටි වැඩ ක්‍රමය මේ වන විට හපුවිද ග්‍රාමයේ බහුලව භාවිත කෙරේ. පැවැත්වූ සම්මුඛ සාකච්ඡාවලින් ලද තොරතුරුවලට අනුව ආදේශක භාණ්ඩ භාවිතය නිසා ලාක්ෂ්‍ය නිර්මාණ භාවිතය අඩු වීම, නිසි මිලක් නොමැති

වීම, නූතන පරම්පරාව මෙම දැනුම ලබා ගැනීමට අකමැති වීම, නිම් භාණ්ඩවලට ශක්තිමත් වෙළෙඳ පොළක් නොමැති වීම යනාදී හේතූන් නිසා මෙම ශිල්පයේ අනාගත සුරක්ෂිත භාවයට දැඩි තර්ජනයන් එල්ලවී තිබෙන බවට පෙනීයයි. සංවරක ආකර්ෂණය බහුල අනුරාධපුරය, මහනුවර යන ලෝක උරුම නගර දෙකකට මැදිවත්, සීගිරිය වැනි ලෝක ප්‍රසිද්ධ උරුමයක් පිහිටා ඇති දිස්ත්‍රික්කයක පවතින හපුවිද ග්‍රාමයේ ලාක්ෂ්‍ය ශිල්පීන්ගේ නිර්මාණ සංචාරකයන් අලලා අලෙවි කිරීමට විධිමත් වැඩපිළිවෙලක් නොමැත. එවැන්නක් රජය මගින් ක්‍රියාවට නැංවීම ඉතා වැදගත් වේ. තවද පුරාවිද්‍යාව, ලලිත කලාව විශේෂ උපාධිය හදාරන විද්‍යාර්ථීයින්ට මෙවැනි සාම්ප්‍රදායික ශිල්ප කර්මාන්තයන් පිළිබඳ ව පුළුල් වශයෙන් අධ්‍යයනය කිරීමට අවස්ථාව සලසා දීම මගින් සාම්ප්‍රදායික ශිල්පයන්ගේ අනාගත පැවැත්ම යම් පමණකට හෝ සුරක්ෂිත විය හැකිය.

ප්‍රමුඛ පද: අභියෝග, නවීන තාක්ෂණය, නියපොතු වැඩ, ලාක්ෂ්‍ය කර්මාන්තය, සාම්ප්‍රදායිකත්වය, හපුවිද

1. හැඳින්වීම

ශ්‍රී ලංකාව තුළ අද වන විට සාම්ප්‍රදායික කර්මාන්ත සක්‍රීයව පවත්නේ අල්පයකි. මෙම කර්මාන්ත සුළුකලා, ප්‍රාග් කාර්මික ශිල්ප කලා යනුවෙන් ද හඳුන්වනු ලැබේ. ප්‍රාග් කාර්මික ශිල්ප යනු යුරෝපයේ ඇති වූ කාර්මික විප්ලවයට පෙර සිට ම ලංකාව ප්‍රමුඛ ආසියාතික රටවල වඩාත් ප්‍රචලිත ව පවැති ශිල්ප කර්මාන්ත යි. ලංකාවේ අතීත රජ සමයේ පටන් ම පැවත එන මෙම සාම්ප්‍රදායික කර්මාන්ත දේශීය අනන්‍යතාවය ප්‍රකට කරවන ඉතා වැදගත් අංශයකි. ඇත්දත් කර්මාන්තය, මැටි කර්මාන්තය, ලාක්ෂ්‍ය කර්මාන්තය, යකඩ කර්මාන්තය, පින්තල කර්මාන්තය, දූව කර්මාන්තය, බෙර නිපදවීමේ කර්මාන්තය, රෙදි විවීම, චිත්‍ර ශිල්පය, ගල් වැඩ, ප්‍රතිමා ශිල්පය ආදී විවිධ කර්මාන්ත අපගේ පැරණි සාම්ප්‍රදායික ශිල්ප කර්මාන්ත වශයෙන් හඳුනාගත හැකිය. අද වන විට මෙම ශිල්ප කර්මාන්ත අභාවයට යමින් පවතින තත්ත්වයක් උදා වී තිබේ. අතීතයේ පැවති ඇතැම් සාම්ප්‍රදායික කර්මාන්ත අද වන විට සම්පූර්ණයෙන් ම නැති වී ගොස් ඇත. ඇත්දල කර්මාන්තය ඊට නිදසුනකි. මෙම ලිපියෙහි අරමුණ වන්නේ ද අද වන විට මෙරට තුළ වියැකෙමින් යන සාම්ප්‍රදායික ශිල්ප කර්මාන්තයක් පිළිබඳ ව සාකච්ඡා කිරීමයි. ඒ අනුව මෙම ලිපිය මගින් ලාක්ෂ්‍ය කර්මාන්තයේ සාම්ප්‍රදායික ස්වරූපය හා වර්තමාන තත්ත්වය පිළිබඳ ව තොරතුරු අධ්‍යයනය කෙරේ. මෙහි දී ලාක්ෂ්‍ය කර්මාන්තය

සම්බන්ධයෙන් සිදුකර ඇති පූර්ව පර්යේෂණයන් පිළිබඳව අධ්‍යයනය කොට ඒවායේ අන්තර්ගත තොරතුරු මත පදනම්ව ලාක්ෂ්‍ය කර්මාන්තයෙහි සාම්ප්‍රදායික ස්වරූපය හඳුනාගැනීම සිදුකරයි.

මෙරට තුළ සාම්ප්‍රදායික ලාක්ෂ්‍ය කර්මාන්තය සඳහා ඉතා ප්‍රසිද්ධ ගමක් වශයෙන් හඳුන්වන නම් ගම්මානය හඳුනාගත හැකිය. හඳුන්වන ගම පිහිටා තිබෙන්නේ මධ්‍යම පළාතේ මාතලේ දිස්ත්‍රික්කයේ ය. මාතලේ නගරයේ සිට ඇල්කඩුව බස් රථයේ නැගී කී.මී. 12ක් පමණ ගිය විට හමුවන ලැලි අඹේ හන්දියෙන් බැස උතුරු දෙසට ගමන් කිරීමෙන් හඳුන්වන ගමට පිවිසිය හැකිය. වර්ෂ 1984 පමණ වන විට මෙම ග්‍රාමයේ ලාක්ෂ්‍ය කර්මාන්තයේ නියුතු පවුල් 150ක් පමණ සිට ඇති අතර ශිල්පීන් 200ක් පමණ ලාක්ෂ්‍ය නිර්මාණකරණයෙහි යෙදී ඇත (ගුණසේකර සහ ගුණවර්ධන, 1984, පි. 171).

2. අධ්‍යයන ක්‍රමවේදය

අධ්‍යයන ක්‍රමවේදය ප්‍රධාන වශයෙන් සාහිත්‍ය විමර්ශනය සහ ක්ෂේත්‍ර ගවේෂණය ඔස්සේ සිදුකෙරිණි. ලාක්ෂ්‍ය කර්මාන්තය පිළිබඳ පූර්ව පර්යේෂණ කෘතී, පුවත්පත් හා සඟරා, සිතියම් අධ්‍යයනය මගින් ක්ෂේත්‍රය පිළිබඳ නිවැරදිව හඳුනාගැනීමත් ලාක්ෂ්‍ය කර්මාන්තය පිළිබඳව පූර්ව අවබෝධයක් ලබා ගැනීමත් සිදුවිය. තවද මෙම කර්මාන්තයෙහි ඓතිහාසිකත්වය සහ හඳුන්වන ප්‍රදේශයේ ඉතිහාසය පිළිබඳව ද දත්ත සහ තොරතුරු රැස් කෙරිණි. පසුව අදාළ ක්ෂේත්‍රයට ගොස් නිරීක්ෂණය, ලාක්ෂ්‍ය කර්මාන්තයේ නිරත ශිල්පීන් සමඟ සම්මුඛ සාකච්ඡා පැවැත්වීම, ලාක්ෂ්‍ය කර්මාන්තයේ නිර්මිත භාණ්ඩ පිළිබඳව අධ්‍යයනය ආදිය ඔස්සේ ක්ෂේත්‍ර අධ්‍යයනය සිදුකෙරිණි. සම්මුඛ සාකච්ඡා මගින් ලාක්ෂ්‍ය කර්මාන්තයේ අතීත හා වර්තමාන තොරතුරු ලබා ගන්නා ලදී. එහිදී සම්මුඛ සාකච්ඡා පැවැත්වීමට දීර්ඝ කාලයක් ලාක්ෂ්‍ය කර්මාන්තයේ නිරත වී මෙන් ප්‍රදේශයේ ප්‍රසිද්ධියක් උසුලා සිටින ශිල්පීන් තිදෙනෙකු යොදා ගන්නා ලදී. ඒ අනුව උපාලි අබේසේකර, ජයලත් සේනාරත්න සහ විජේරත්න යන මහත්වරුන් ගෙන් තොරතුරු ලබා ගන්නා ලදී. මොවුන් ගෙන් රැස් කර ගන්නා ලද තොරතුරු, පූර්ව පර්යේෂණ සහ වෙනත් සාහිත්‍ය මූලාශ්‍රවලින් සපයා ගන්නා ලද තොරතුරු මගින් ලාක්ෂ්‍ය කර්මාන්තයේ සාම්ප්‍රදායික ස්වරූපය පිළිබඳවත් වර්තමාන තත්ත්වය පිළිබඳවත් තොරතුරු ඉදිරිපත් කෙරේ. මෙලෙස එක්රැස් කර ගත් දත්ත සහ තොරතුරු විශ්ලේෂණාත්මක සහ සංසන්දනාත්මක අධ්‍යයනයට බඳුන් කිරීමෙන් හඳුන්වන ප්‍රදේශයෙහි ලාක්ෂ්‍ය

කර්මාන්තයේ සාම්ප්‍රදායික හා වත්මන් ස්වරූපය පිළිබඳව හඳුනාගැනීමට හැකියාව ලැබුණි.

3. ප්‍රතිඵල

වර්තමානයේ දී හපුච්ඳ ග්‍රාමයේ සිදුකරන ලාක්ෂ්‍ය කර්මාන්තය සාම්ප්‍රදායික ක්‍රමවේද භාවිතයෙන් ඉවත් ව ගොස් තිබෙන බවක් හඳුනාගත හැකිවිය. ලාකඩ කෘතියා ගෙන් ලාකඩ සකස් කිරීම හපුච්ඳ ග්‍රාමයේ අද වන විට සිදුනොකරයි. වර්තමානයේ දී ඔවුහු “ෂැලක්” යනුවෙන් හඳුන්වන යන්ත්‍රානුසාරයෙන් පිරිසිදු කරගත් ලාකඩ වෙළෙඳපොළෙන් මිල දී ගෙන සිය නිර්මාණ කාර්යයන් සඳහා යොදා ගනිති. එමෙන් ම වර්තමානයේ දී හපුච්ඳ ගම්මානයේ ශිල්පීන් වර්ණ මිශ්‍ර කිරීම සම්බන්ධයෙන් අත් පොතක් ලෙස එච්.එම්. සෝමරත්න සහ කේ.එච්. අබේවර්ධන යන අයගේ ලාක්ෂ්‍ය කර්මාන්තය නැමැති කෘතිය භාවිත කරයි (පෞද්ගලික දූත ගැනීමකි, සම්මුඛ සාකච්ඡා අංක 02). ඇතැම් විට ඊට හේතු වන්නට ඇත්තේ එම ක්‍රියාවලිය පිළිබඳ පූර්ණ දැනුමක් පාරම්පරිකව නොලැබීම වන්නට ඇත. තවද මුල්කාලීන පට්ටල් ක්‍රමයට වඩා දැන් සිදුකරන පට්ටල් ක්‍රමය වෙනස් ය. අතීතයේ දී පට්ටලය ක්‍රියා කරවීමට පුද්ගලයන් දෙදෙනෙකු අවශ්‍ය විය. එක් අයෙකු විසින් පට්ටලයට සම්බන්ධ රෝදය කැරකැවීමේ දී තවකෙකු විසින් නියන් ආදිය භාවිතයෙන් භාණ්ඩය ලියවීම සිදුකරන ලදී. අද වන විට තනි පුද්ගලයෙකුට පට්ටලය ක්‍රියාකරවිය හැකිය. ඊට හේතුව විදුලි මෝටරයක් සවි කර ගෙන පට්ටලය ක්‍රියා කරවීමයි. අතීතයේ දී භාණ්ඩ ලියවීම හා ලාකඩ ආලේප කිරීම යන කාර්යයන් දෙක ම මෙම පට්ටලයෙන් සිදුකර තිබේ. නමුත් වර්තමානයේ දී ලාක්ෂ්‍ය ශිල්පීහු භාණ්ඩ නිර්මාණ කිරීමේ පහසුව තකා පට්ටල දෙකක් භාවිත කරති. පට්ටල දෙකෙහි ඇති වෙනස නම් භාණ්ඩ ලියවනු ලබන පට්ටලයෙහි දුන්නක් භාවිත නොකිරීමය. ලාක්ෂ්‍ය නිර්මාණ සිදුකිරීමේ ප්‍රධාන විධික්‍රම දෙකකි. නියපොතු වැඩ සහ පට්ටල්වැඩ යනුවෙනි. මේ අතුරින් හපුච්ඳ ග්‍රාමය ප්‍රසිද්ධව තිබෙන්නේ නියපොතු වැඩ ක්‍රමයෙන් ලාක්ෂ්‍ය නිර්මාණ සිදුකරන සාම්ප්‍රදායික ගමක් වශයෙනි. නමුත් මෙම අධ්‍යයනයේ දී සම්මුඛ සාකච්ඡාවට බඳුන් වුණු විජේරත්න මහතා ඇතුළු ශිල්පීන් දෙතුන් දෙනෙකු පමණක් මේ වන විට නියපොතු වැඩ ක්‍රමය භාවිත කරන අතර අනෙකුත් ශිල්පීන් බහුල ව භාවිත කරනු ලබන්නේ පට්ටල් ක්‍රමය බවට දැන ගැනීමට ලැබුණි (පෞද්ගලික දූත ගැනීමකි, සම්මුඛ සාකච්ඡා

අංක 03). මේ අනුව අද වන විට මෙම ගම්මානයෙන් නියමයෙන් වැඩ ක්‍රමය භාවිතයෙන් ලාක්ෂ්‍ය නිර්මාණ සිදුකිරීම විශැකී යන තත්ත්වයක් පැහැදිලිව ම හඳුනාගත හැකිවිය.

4. සාකච්ඡා

මෙහි දී අනුමාතෘකා කිහිපයක් යටතේ හඳුන්වා දී ලාක්ෂ්‍ය කර්මාන්තය පිළිබඳ ව තොරතුරු සාකච්ඡාවට බඳුන් කරනු ලැබේ. ඒ අනුව ලාක්ෂ්‍ය කර්මාන්තය, ලාක්ෂ්‍ය කෘතියා සහ ලාකඩ, ලාක්ෂ්‍ය පදම් කිරීම හා වර්ණ ගැන්වීම, ලාක්ෂ්‍ය කර්මාන්තය සඳහා යොදා ගන්නා දූව වර්ග, ලාක්ෂ්‍ය කර්මාන්තයේ දී භාවිත කරන උපකරණ, ලාක්ෂ්‍ය භාණ්ඩ නිර්මාණ හා අලංකරණ ක්‍රියාවලිය සහ ලාක්ෂ්‍ය නිමි භාණ්ඩ හා වෙළෙඳපොළ යන අනුමාතෘකා ඔස්සේ තොරතුරු ඉදිරිපත් කර තිබේ.

4.1. ලාක්ෂ්‍ය කර්මාන්තය

මෙම කර්මාන්තය ලංකාවට ම අවේණික වූ ශිල්ප කර්මාන්තයක් නොවේ. අතීතයේ සිට ම ආසියාතික කලාපයේ වඩාත් ප්‍රචලිත ව පැවති කර්මාන්තයකි. ඒ අනුව ලංකාව ඇතුළුව ඉන්දියාව, චීනය, ජපානය, බුරුමය, තායිලන්තය, ඉන්දුනීසියාව, මාලදිවයින ආදී ආසියාතික රටවල මෙම ශිල්ප කර්මාන්තය ව්‍යාප්තව තිබේ ඇත (සෝමරත්න සහ අබේවර්ධන, 1956, පි. 1). අද වන විට ලංකාව තුළ විශැකෙමින් යන සාම්ප්‍රදායික ශිල්ප කර්මාන්තයක් ලෙසට හඳුනාගත හැකිවුවත්, ලාක්ෂ්‍ය කර්මාන්තය අතීතයේ දී ඉතා දියුණු කර්මාන්තයක් ලෙස පැවති බවට මූලාශ්‍රගත තොරතුරුවලින් මෙන් ම මුඛ පරම්පරාගත තොරතුරුවලින් මැනවින් පැහැදිලි වේ.

මෙම කර්මාන්තයට දීර්ඝ ඉතිහාසයක් පවතියි. පැරණි දඹදිව වැසියන් ලාක්ෂ්‍ය රස රෙදිපිළි සායම් කිරීමටත්, අතුල්පතුල් අලංකාර කිරීමටත් යොදාගත් බවට මහා කවි කාලිදාසයන් සඳහන් කර ඇත (ඇල්ලෙපොල, 2009, පි. 154). දඹදිව හිමාලය පර්වත ප්‍රදේශයේ සිටි කෘෂ්ඨවාහන නැමැති රජෙක් ලාක්ෂ්‍යවලින් අලංකාර කළ කරඬු අටක බහාලූ පලස් අටක් සිය මිත්‍ර බරණැස් රජු හට යැවූ පුවතක් අමාවතුරෙහි මෙසේ සඳහන් වේ.

“මොවුන් මෙසෙ ව්‍යවසථා කොටැ වැටෙන කල්හි එක් දවසක් කාණ්ඨවාහනය හට ඉතා සියුම් අනැඟි අට පලසෙක් උපනැ. ළහිරි රස්කලබක් වැනි මැ යැ. මුරුතමල් කලබක් වැනි මැයි. රජ එ දෑක, ‘ම-සබද රජ හට දී යවුව මැනැවැ’යි සුවරුවන් ලවා අට දළකරඬුවක් ලියවා එකෙකි කරඬියෙහි එකෙකි පලස් තබා, පියන් ගන්වා, පිටතැ ලාවට සෙයින් ලාකම් කරවා, අට ලාවට සුමුඟෙකැ තබා, පිළින් වසා, රජමුදුනෙන් හස් කොටැ, ‘බරණැස් රජ හට දෙව’යි...” (අචාමකුර, 1967, තාපසදමන නම් පරිච්ඡේදය, පි. 199)

ලංකාව සම්බන්ධයෙන් ලාක්ෂ්‍ය කර්මාන්තයේ ඉතිහාසය පිළිබඳ ව විමසා බැලීමේ දී දේවානම්පියතිස්ස රජු දවස සිදුවූ දුමින්දාගමනය වැදගත් වේ. සංඝමිත්තා තෙරණිය සමග මෙරටට අටලොස් කුලයක ආගමනය සිදුවූ ආකාරය මහාවංශයේ මෙලෙස විස්තර කර ඇත.

“ඒ මිහිපති වූ මහ රජ තෙම මහ බෝ රක්තා පිණිස අටලොස් කුලයක දෙවියන් ද, අටලොස් කුලයක ඇමැතියන් ද, අට කුලයක බමුණන් ද, අට කුලයක කෙළෙඹියන් ද, ගොපලු කුලයන් ද හා තරස් කුලයන් ද, කලිඟු කුලයන් ද එසේම පෙහෙර කුලයන් ද, සියලුම සේනා සම්බන්ධ කුලයන් ද නාග යක්ෂයන් සම්බන්ධ කුලයන් ද අට අට දී අභිමතදායී වූයේ රන් රිදීමුවා කළයන් අට අට දී ගංගා නම් නදියෙහි සරසන ලද නැවට මහා බෝධිය නංවා එකලොස් නමක් මෙහෙණින් සහිත වූ සංඝමිත්තා නම් මහ තෙරණින් ද එසේම අරිෂ්ට කුමාරා දීන් ද නැව නංවා නුවරින් නික්ම වින්ධ්‍යාවනය සත් දවස් කින් ඉක්මවා තාමලිත්ති නම් තොටට පැමිණියේ ය” (මහාවංශය සිංහල, 2004, පරි. 10, 1-6 ගාථා)

ජය ශ්‍රී මහා බෝධිය රැගෙන සංඝමිත්තා තෙරණිය සමග පැමිණි පිරිස අතර සිටි අටලොස් කුලය අතර ලාක්ෂ්‍ය කර්මාන්තයට සම්බන්ධ අය ද සිටි බවට විශ්වාස කෙරේ. පැරණි සිංහලයන් අතර ලාලි කෙළිය නමින් ක්‍රීඩාවක් පැවත තිබේ. එහි දී ලාකඩවලින් සකසා ගත් බෝල භාවිත කොට ඇත. මෙම ක්‍රීඩාව පිළිබඳ ව කවිසිළුමණෙහි එන පහත කවියෙහි දැක්වේ.

“25. ලියගිගත් - පුරකතන ලාලි කෙළිතු නෙත්
නිසලසරන් විලස්හි - පිළිබෙදුමසක් නොතිබී (කවිසිළුමණ, 1983, පි. 17)

සද්ධර්මරත්නාවලියෙහි ද “කුඩා කොල්ලන් ලාලි ලාන්ට එවාපු ලාලි වට මෙන්” යනුවෙන් ලාක්ෂ්‍ය පිළිබඳ ව සඳහනක් ඇත (ඇල්ලෙපොල, 2009, පි. 154).

මෙරට මධ්‍යකාලීන යුගයේ සිටි රජවරුන්ගේ අනුග්‍රහය හමුවේ ලාක්ෂ්‍ය කර්මාන්තයේ දියුණුවක් හඳුනාගත හැකිය. මේ වෙනුවෙන් හංගිඩි වසම යනුවෙන් වෙනම කාර්යාංශයක් පිහිටුවා තිබේ. මෙම හංගිඩි යන නාමය පිළිබඳ ව විවිධ මතවාදය පවතියි (ඇල්ලෙපොල, 2009, පි. 155). ලාක්ෂ්‍ය ශිල්පියාව හඳුන්වනු ලබන්නේ ඊවඩුවා යනුවෙනි (කුමාරස්වාමි, 2010, පි. 213). ‘ඊවඩු හංගිඩියා’ යන පදවිය ක්‍රි.ව. 1821 දී මාතලේ දිසාවේ මහවෙල රාජකරුණා තිලකරත්න ආභරණයැලැගේ කිරිනයිදේට ප්‍රධානය කොට තිබේ (ඇල්ලෙපොල, 2009, පි. 155). පියා ගෙන් පුතාට වශයෙන් පාරම්පරිකව ශිල්ප ප්‍රාගුණ්‍යය සහිත ව මෙම කර්මාන්තය විකාශනය වී ඇත.

හපුවිද ග්‍රාමයෙහි ලාක්ෂ්‍ය කර්මාන්තය ඇති වූ ආකාරය පිළිබඳ ව ජනප්‍රවාදගත අදහස් කිහිපයක් ම පවතියි. දේවානම්පියතිස්ස රජු දවස මාතලේ සිටි ප්‍රාදේශීය පාලකයෙකු වූ ගොඩපල විජයපාල රජු දේවානම්පියතිස්ස රජුගේ මාලිගයට ගිය අවස්ථාවක දී ලාක්ෂ්‍යවලින් නිර්මිත භාණ්ඩ දැක ඔහුටත් එවැනි භාණ්ඩ නිර්මාණය කර ගැනීමේ අවශ්‍යතාවක් ඇති වී තිබේ. ඒ අනුව ලාක්ෂ්‍ය කර්මාන්තයේ නියැලෙන ශිල්පියෙක් ලබා ගෙන හපුවිද ග්‍රාමයට ගෙනවිත් කොක්කකුලිය නම් ගම්වරයක් ලබා දී එහි පදිංචි කරවා තිබේ. එම ශිල්පියා එතැන් පටන් ලාක්ෂ්‍ය නියපොතු වැඩ කරමින් සේසත්, වාමර, කොඩි මිටවල් ආදිය නිර්මාණය කර ඇත. අදටත් හපුවිද ග්‍රාමයේ සිටින්නේ එම ශිල්පියා ගෙන් පාරම්පරිකව පැවත ආ ශිල්ප පරම්පරාව බවට ජන විශ්වාසයක් පවතියි (පෞද්ගලික දූත ගැනීමකි, සම්මුඛ සාකච්ඡා අංක 01). ඒ ආකාරයට ලාක්ෂ්‍ය කර්මාන්තය කාලාන්තරයක් තිස්සේ පාරම්පරිකව පැවත ගෙන එන අතරතුර දී උපාලි අබේසේකර මහතාගේ ශ්‍රෝතියෙකු වූ කේ.එච්. අබේසේකර මහතා අධ්‍යාපනික කටයුතු සඳහා ඉන්දියාවේ ලාහෝර් විශ්වවිද්‍යාලයට ගිය පසු පට්ටල් ක්‍රමය ඉගෙන ගෙන එකී ක්‍රමවේදය හපුවිද ග්‍රාමයට හඳුන්වා දී තිබේ (පෞද්ගලික දූත ගැනීමකි, සම්මුඛ සාකච්ඡා අංක 01). මෙම ශිල්පීහු වර්තමානය වන විට පට්ටල් ක්‍රමය භාවිතයෙන් ද බහුලව අලංකාර ආභරණ පෙට්ටි, කුළුබඩු පෙට්ටි වැනි දෑ නිර්මාණය කරති.

තවත් මතයකට අනුව සතර කෝරළයේ දනාගමින් පැමිණි පුසුඹා අප්පු නැමැත්තෙකු මහනුවර මහවාසලට මේවර කර දුන් ලාක්ෂා භාණ්ඩ ගැන පැහැදිලි ගොඩපොල විජයපාල කුමාරයා ඔහුට මෙම ප්‍රදේශය ගම්වරයක් ලෙස ප්‍රධානය කර ඇත. පුසුඹා අප්පුට රජු විසින් දුන් හපි නම් ඇතින්න හිද ගැසු නිසා මෙම ගම හපුවිද නමින් ප්‍රසිද්ධ වූ බවට විශ්වාස කෙරේ (ගුණසේකර සහ ගුණවර්ධන, 1984, පි. 171).

4.2. ලාක්ෂා කෘමියා සහ ලාකඩ

ලාක්ෂා කර්මාන්තයේ දී භාවිත ප්‍රධාන අමුද්‍රව්‍ය වන්නේ ලාකඩ ය. ලාකඩ ලබා ගන්නේ කෘමියෙකු ගෙනි. මෙම ලාක්ෂා කුරුමිණියා ඉතා කුඩා සත්ත්වයකි. කොපමණ කුඩා ද යත් අඛ ඇටයකටත් වඩා ප්‍රමාණයෙන් කුඩා වේ. මෙම ලාක්ෂා කෘමියා ගෙන් පිටවන ලාටු වැනි ද්‍රව්‍ය සුළං වැදී සණ වී ලාකඩ බවට පත් වේ. ලාක්ෂා කෘමියාගේ ස්වරූපය පහත රූප සටහනෙන් හඳුනාගත හැකිය.

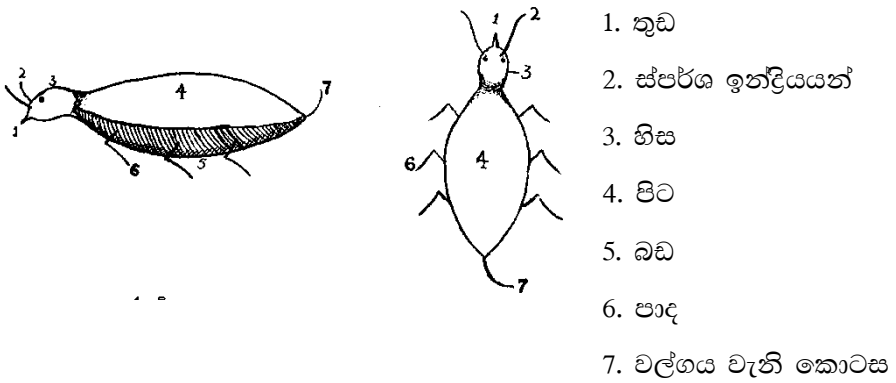

උපුටා ගැනීම: සෝමරත්න, එච්.ඇම්. සහ අබේවර්ධන කේ.එච්., 1956, ලාක්ෂා කම්පනය ප්‍රථම භාගය,

මෙම ලාක්ෂා කෘමියා කෝෂයෙන් පිට වූ දින සිට සති දෙකක් පමණ කාලයක් ගසේ දළ සමීපයේ රිකිලිවල ඇවිද පොත්තේ යුෂ උරා බීමට සුදුසු ස්ථානයක් සොයා ගනියි. පසුව රිකිල්ල සිදුරු කොට යුෂ උරා බොමින් ලාටු වර්ගයක් පිට කරයි. ටික කලයක් යන විට එසේ පිට කරන ලාටුවලින් කෘමියා වැසී ගොස් සුළං

වැදී ලාටු ශක්තිමත් වේ. යළි සංවරණය කිරීමට නොහැකි වන පරිදි සම්පූර්ණයෙන් ම ලාටුවලින් වැසී යන මේ කෘමියා ගසට ම බද්ධ වී විශාල වෙමින් වැඩේ. එසේ වර්ධනය වීමේ දී සම කටුවක් මෙන් ඉතා ඝන වී රතු වර්ණයක් ගනියි. ඉන් මාසයක්, දෙකක් පමණ ගිය විට පිරිමි ලාක්ෂා කෘමියන් මෙම කබොල්ල බිඳ ගෙන එළියට පැමිණේ. නමුත් ගැහැණු සතුන් වැඩි කාලයක් කබොල්ල තුළ ම ජීවත් වේ. මාස හතරක් පමණ ගිය විට මෙම කබොල්ල තුළ ජීවත් වන ගැහැණු කෘමියා මුං ඇටයක් පමණට විශාල වන අතර තවත් මාස හතරක් පමණ ගිය විට මේ සත්ත්වයාගේ සිරුරේ ඇති රතු පැහැති ද්‍රව්‍යය මේරීමට පටන් ගනියි. මාස හයක් පමණ ගිය විට ලාක්ෂා කෘමි පැටවුන් බිහි වී කෝෂය බිඳ ගෙන එළියට පැමිණේ. මෙහි දී එකවර කෘමීන් දහසක් පමණ පිටතට පැමිණේ. මෙම කුඩා සතුන් කුහුඹුවන්, ඇඹලයින් විසින් ආහාරයට ගන්නා අතර ඇතැම් විට මොවුන් ආරක්ෂාව සඳහා කෝෂය තුළ ම ජීවත් වේ.

මෙම ලාක්ෂා කෘමියාගේ ජන්ම භූමිය වන්නේ ඉන්දියාවයි (සෝමරත්න සහ අබේවර්ධන, 1956, පි. 3). බෙංගාලය, පංජාබය, ජාවා, සුමාත්‍රා ප්‍රදේශවල ද මෙම කෘමියාව හමුවේ. ලංකාවේ ද අනුරාධපුරය, හම්බන්තොට, මන්නාරම වැනි වියළි කලාපීය ප්‍රදේශවල මෙම කෘමියා ජීවත් වෙයි. කෝන්, මසන්, පිහිඹියා, මොර, කොබ්බෑ, කැප්පෙටියා ආදී ශාකවල මෙම කෘමියා දක්නට ලැබේ.

ලාක්ෂා එකතු කිරීම බොහෝ විට සැප්තැම්බර්, ඔක්තෝම්බර් මාසවල සිදුකෙරේ. එහි දී පළමුවෙන් ම හොඳින් පැසැනු ලාක්ෂා ඇති අතු රිකිලි කපා ගනියි. මේ කපා ගත් අතු දින හතරක් පමණ මව් ශාකයේ ම තබයි. එසේ කිරීමේ අරමුණ වන්නේ ලාක්ෂා කෘමීන් ඇත්නම් ඔවුන්ට වෙනත් අතු වලට යාමට කාලයක් ලබා දීමයි. ඉන්පසුව මේ කපාගත් අතු රිකිලි මද පවනේ වේලා පිහියකින් හෝ වෙනත් එවැනි ආයුධයකින් ලාක්ෂා සුරා ගැනීම සිදුකෙරේ. මෙලෙස සුරාගත් අපිරිසිදු ලාකඩ අමු ලාකඩ/බොර ලාකඩ වශයෙන් හඳුන්වයි. මෙම අමු ලාකඩවලින් ද සායම්, ඉටි, තෙල්, ඖෂධ වර්ග සාදනු ලැබේ. ඉන්පසුව මෙම ලාකඩ පිරිසිදු කර ගන්නා අතර යන්ත්‍රානුසාරයෙන් පිරිසිදු කර ගන්නා ලාකඩ “ෂැලක්” යනුවෙන් හැඳින්වේ (ජායාරූප එලක අංක 01). වර්තමානයේ දී හපුච්ඳ ග්‍රාමයේ ජනයා ද වෙළෙඳපොළෙන් මෙම ෂැලක් මිල දී ගෙන නිර්මාණ කාර්යයන් සඳහා යොදා ගනියි. ප්‍රධාන වශයෙන් ලාකඩ වර්ග කිහිපයක් පවතියි.

- දිය ලාකඩ - මෙය වාර්තීන් වර්ගයකි. ඇමරිකන් ලැකර්, වයිනිස් ලැකර් ලෙස සැලකෙන්නේ ද මෙම දිය ලාකඩ ය. ෂැලැක් හා වයින් මිශ්‍ර කිරීමෙන් මේවා සාදා ගනියි.
- උණුකර ගාන ලාකඩ - භාණ්ඩවල අතින් තැවරීමට මෙම ලාකඩ යොදා ගැනේ.
- පට්ටල් වැඩ සඳහා යොදා ගන්නා ලාකඩ - පට්ටලයෙන් ලියවන ලද පුයර පෙට්ටි, ජනෙල් පොලු ආදී භාණ්ඩවල ගැල්වීම සඳහා යොදා ගැනේ.
- නිය වැඩ සඳහා ගන්නා ලාකඩ - මේවා ෂැලැක්වලින් සාදා ගන්නා අතර කෙඳි ලෙස ඇඳ ගනු ලැබේ.
- ගිල්වන ලාකඩ - මේ සඳහා බුරුල් ලාකඩ අවශ්‍යය අතර ෂැලැක්වලට රට දුම්මල මිශ්‍ර කර සකසා ගනු ලබයි.
- රන්කරුවන්ගේ වැඩවලට ගන්නා ලාකඩ - මේවා රන් රිදී කැටයම් වැඩ සඳහා තලය ලෙස යොදා ගන්නා අතර ෂැලැක්වලට ගඩොල් කුඩු මිශ්‍ර කර සාදා ගනියි.
- වයිනි - මේවා පිරිසිදු ලාකඩ වේ. මධ්‍ය සාරයෙන් දිය කර සාදා ගන්නා අතර භාණ්ඩ ඔප දැමීමට ද යොදා ගැනේ (සෝමර්න්ත සහ අබේවර්ධන, 1956, පි. 5).

මේ ආකාරයට විවිධ කාර්යයන් සඳහා යොදා ගන්නා විවිධ වර්ගයේ ලාකඩ රැසක් හඳුනාගත හැකිය.

4.3. ලාක්ෂ්‍ය පදම් කිරීම හා වර්ණ ගැන්වීම

බොර ලාකඩ පිරිසිදු කර පසුව වර්ණ ගැන්වීම සිදුකරයි. මෙහි දී බොර ලාකඩ දෙකුත් වරක් ඇල් දියෙන් සෝදා ගත යුතුය. දෙකුත් වරක් කොරහේ හොඳින් අතුල්ලමින් පිරිසිදු කර ගත් පසුව ලාකඩ පෙන්දුවක් මගින් රත් කරමින් පෙරා ගත යුතුය. මේ ආකාරයට පෙරා ගත් පිරිසිදු ලාකඩ වර්ණ යෙදීම සඳහා යෝග්‍ය වේ.

වර්ණ මිශ්‍ර කිරීමේ දී මේවායෙහි පදම හා පිරිසිදු බව ඉතා වැදගත් වේ. ඇතැම් සායම් ජලය සමග මිශ්‍ර කරන අතර එහි දී ජලය වැඩි වුවහොත් ලාකඩ සහ වී ඒවායෙහි ඔපය අඩු විය හැකිය. එලෙස ඇතැම් සායම් සෘජුව ජලය සමග මිශ්‍ර නොකරයි. එවැනි සායම් යෙදීමේ දී ශක්තිමත් ගල් වර්ගයක් හෝ කුඩු වර්ගයක් භාවිත කරනු ලැබේ. ලාකඩ හා සායම් මිශ්‍ර කිරීමේ දී ඒවායේ පැහැය සහ

ශක්තිමත් බව පිළිබඳ ව සැලකිලිමත් විය යුතුය. එමෙන් ම වර්ණ යොදා ලාක්ෂ්‍ය මට්ටම් කිරීමේ දී වැලිකැට, රොඩු, කුණු වර්ග මිශ්‍ර වුවහොත් නියම වර්ණය නොලැබෙන අතර ඒ හේතුවෙන් මේවා ඉතා පිරිසිදුව මෙම කර්තව්‍යයට යොදා ගත යුතුය.

සායම් කළ යුතු ලාක්ෂ්‍ය කොටස රොටියක් ආකාරයට සකසා ගෙන අලවා ඒ මත සායම් කුඩු යොදා ගිනි කබලට අල්ලමින් රත්කර ගනියි. එහි දී ලාකඩ කුරුවලින් හොඳින් කවලම් කර ගත යුතුය. ඉන්පසුව ලෝකඩ කුරුවලින් ගලවා හොඳින් තලා ගත යුතුය. මෙහි දී ලාක්ෂ්‍ය මනාව උණු වී තෙල් පැහැ වී ඇත්නම් එයින් කෙන්දක් ඇඳ බැලිය යුතුය. එලෙස අඳිනු ලබන කෙන්දේ ලාකඩ බිබිලි ලෙස දක්නට නොලැබේ නම් ලාකඩ හොඳින් පදම්ව ඇති බවට හඳුනාගනියි.

මේ ආකාරයට ලාකඩ සඳහා මිශ්‍ර කිරීමට යොදා ගන්නා සායම් වර්ග කිහිපයකි. වර්තමානය වන විට ශිල්පීන් මේවා වෙළෙඳපොළෙන් මිළ දී ගනියි. අතීතයේ දී ශිල්පීන් තාමා විසින් ම එම සායම් සකසා ගෙන තිබේ. අද වන විට අමුද්‍රව්‍යය සොයා ගැනීමේ දුෂ්කරතාව නිසා වෙළෙඳපොළෙන් මිළ දී ගැනීමට පෙළඹී ඇත.

සායම් වර්ග

- රතු - සාදිලිංගම් ගල්, සාදිලිංගම් කුඩු
- කහ - ගල් හිරියල්, රන් හිරියල්
- නිල් - පුනීල් කුඩු
- කළු - අඳුන් දැලි (සෝමරත්න සහ අබේවර්ධන, 1956, පි. 32)

ප්‍රධාන වශයෙන් මෙම වර්ණ ලාක්ෂ්‍ය කර්මාන්තයේ දී භාවිත කරනු ලබන අතර ඊට අමතරව කොළ, දම් වැනි වර්ණ ද භාවිත කරනු ලැබේ.

වර්තමානයේ දී හපුවිද ගම්මානයේ ශිල්පීන් මෙම වර්ණ මිශ්‍ර කිරීම සම්බන්ධයෙන් අත් පොතක් ලෙස එච්.එම්. සෝමරත්න සහ කේ.එච්. අබේවර්ධන යන අයගේ ලාක්ෂ්‍ය කර්මාන්තය නැමැති කෘතිය භාවිත කරයි (පෞද්ගලික දැන ගැනීමකි, සම්මුඛ සාකච්ඡා අංක 02). ඇතැම් විට මීට හේතු වන්නට ඇත්තේ මේ පිළිබඳ දැනුම සම්පූර්ණ වශයෙන් පාරම්පරිකව නොලැබීම වන්නට ඇත. ඉහත කී කෘතියෙහි වර්ණ මිශ්‍ර කිරීම පිළිබඳ ව පහත පරිදි දක්වා තිබේ.

පාට මිශ්‍රණය පිළිබඳ සටහන

වර්ණය	ලාකඩ වර්ගය	එක්කල යුතුසායම් වර්ග	ජලය එක්කල යුතුද යන වග	කවර වැඩට සුදුසු ද යන වග
රතු	පිරිසිදු ලාකඩ (භෑලැක්)	සාදිලිංගම් ගල් කුඩු	නැත	මේවර වැඩ, නියපොතු වැඩ, පට්ටල් වැඩ
රතු	හිරියල් කුඩු මිශ්‍ර කල ලාකඩ	සාදිලිංගම් කුඩු (කොරනේෂන් රෙඩ්)	නැත	පට්ටල් වැඩ, මේවර වැඩ
රතු	හිරියල් කුඩු මිශ්‍ර කල ලාකඩ	ලේ රත (රෙඩ් ඩයි)	බින්දු දෙක තුනක්	පට්ටල් වැඩ
කහ	පිරිසිදු ලාකඩ (භෑලැක්)	ගල් හිරියල් හෝ රන් හිරියල්	නැත	නියපොතු වැඩ, මේවර වැඩ, පට්ටල් වැඩ
කහ	පිරිසිදු ලාකඩ (භෑලැක්)	හිරියල් කුඩු (මිඩ්ල් කෘෂ්මි, ලැමන් කෘෂ්මි)	නැත	නියපොතු වැඩ, පට්ටල් වැඩ, මේවර වැඩ
කහ	පිරිසිදු ලාකඩ	හිරියල් කුඩු	බින්දුවක් දෙකක්	පට්ටල් වැඩ
කොළ	කහ ලාකඩ	පූනිල් කුඩු (කාක නිල)	නැත	නියපොතු වැඩ, පට්ටල් වැඩ, මේවර වැඩ
කොළ	කහ ලාකඩ	කොළ පාට සායම් (කාක නිල)	බින්දුවක් දෙකක්	පට්ටල් වැඩ
අහස් නිල්	ඊයම් පාට ලාකඩ කොටස් 1	කළු ලාකඩ කොටස් 2	නැත	නියපොතු වැඩ, පට්ටල් වැඩ, මේවර වැඩ
දං	පිරිසිදු ලාකඩ	දං පාට සායම් කුඩු	බින්දු දෙක තුනක්	පට්ටල් වැඩ

ඊයම්	පිරිසිදු ලාකඩ	ඊයම් කුඩු (සිල්වර් ඩස්ට්)	නැත	නියපොතු වැඩ, පට්ටල් වැඩ, මේවර වැඩ
තඹ	පිරිසිදු ලාකඩ	තඹ කුඩු (කොපර් ඩස්ට්)	නැත	නියපොතු වැඩ, පට්ටල් වැඩ, මේවර වැඩ
රන්	පිරිසිදු ලාකඩ	රන් කුඩු (ගෝල්ඩ් ඩස්ට්)	නැත	නියපොතු වැඩ, පට්ටල් වැඩ, මේවර වැඩ
කළු	පිරිසිදු ලාකඩ	අඳුන් දැලි	නැත	නියපොතු වැඩ, පට්ටල් වැඩ, මේවර වැඩ
කොකෝ	කළු ලාකඩ	රතු ලාකඩ	නැත	නියපොතු වැඩ, පට්ටල් වැඩ, මේවර වැඩ
ඇන්දන්	පිරිසිදු ලාකඩ	ගෙන්දගම් කුඩු	නැත	පට්ටල් වැඩ

උපුටා ගැනීම: සෝමරත්න, එච්.ආම්. සහ අබේවර්ධන කේ.එච්., 1956, **ලාක්ෂා කම්න්තය ප්‍රථම භාගය**, ලංකාණ්ඩුවේ මුද්‍රණාලය, කොළඹ, පි. 62-63.

4.4. ලාක්ෂා කර්මාන්තය සඳහා යොදා ගන්නා දූව වර්ග

දූව, ලාක්ෂා නිර්මාණකරණයේ දී අත්‍යාවශ්‍ය වන අමුද්‍රව්‍යයකි. එබැවින් මෙම කර්මාන්තය සඳහා අවශ්‍යය ලී තෝරා ගැනීමේ දී සැලකිලිමත් විය යුතුය. සිය නිර්මාණයට උචිත වීම, වැඩ කිරීමට පහසු වීම, වර්ණය, වයිරම්, ශක්තිමත් බව, කල්පවතින බව, වියළීමේ දී වෙනස් නොවීම, ඇද පලුදු නොමැති වීම ආදී ලක්ෂණ පිළිබඳ ව එහි දී අවධානය යොමු කළ යුතුය. අතීතයේ දී ලාක්ෂා භාණ්ඩ නිපදවීම සඳහා ප්‍රධාන වශයෙන් යොදා ගෙන තිබෙන්නේ ගිනිසපු නැමැති ලී වර්ගයයි (ගුණසේකර සහ ගුණවර්ධන, 1984, පි. 172). මේ වන විට ලාක්ෂා ශිල්පීහු සපු, වෙලං, සුරිය, සේරු, ගම්මාලු, බුරුත, කෝපි, කුරුදු, පුවක්, තේක්ක, ඇට්ටේරියා, කිතුල්, උණ ආදී ශාක සිය නිර්මාණකරණයන්ට යොදා ගනිති

(පොද්ගලික දූත ගැනීමකි, සම්මුඛ සාකච්ඡා අංක 03). මෙම වර්ගයේ දූව යොදා ගෙන විවිධ නිර්මාණ සිදුකර ඒවා ලාක්ෂ්‍ය භාවිතයෙන් හැඩ ගන්වා තිබේ. ලාක්ෂ්‍ය ශිල්පීහු ඉහත කී ශාක වර්ගවල එකිනෙකට වෙනස් වන ලක්ෂණ රාශියක් දන්නා බැවින් ඒ ඒ නිර්මාණ සිදුකිරීමේ දී ඊට ගැලපෙන දූව වර්ග භාවිතයට ගනිති. ඉහත දැක්වූ ශාක වර්ග කිහිපයක සුවිශේෂී ලක්ෂණ පහත පරිදි පෙන්වා දිය හැකිය.

සපු: මෙම ශාකය මේරු පසුව දුඹුරු වර්ණයක් ගනියි. මේවාට ලාකඩ ඉතා හොඳින් අල්ලා ගනී. මෙම දූව වර්ගය යොදා ගෙන සීගරටි අලු බඳුන්, ආභරණ පෙට්ටි, කනප්පු, පින්තූර රාමු ආදිය නිර්මාණය කරයි.

ගම්මාලු: ඉතා ශක්තිමත් දූව වර්ගයකි. ලාක්ෂ්‍ය හොඳින් අල්ලා ගනියි. කල් පවතින ශාකයකි. නමුත් මෙම දූව නිර්මාණකරණයේ දී හැසිර වීම තරමක් අපහසු ය.

බුරුත: ඉතා බර ශක්තිමත් ශාකයකි. නමුත් ඇණ ගැසීමේ දී පැළී යාමේ ප්‍රවණතාවය වැඩි ය. ලාක්ෂ්‍ය ඉතා හොඳින් අල්ලා ගනියි. ජනෙල් පොලු, කනප්පු, පුටු, ආභරණ පෙට්ටි ආදිය නිර්මාණය කරයි.

කෝපි: කල් පවතින දූව වර්ගයකි. ඇණ ගැසීමේ දී පැළෙන සුළු වේ. සැරයටි සෑදීමට බෙහෙවින් යොදා ගනියි.

තේක්ක: වැඩට පහසු ශක්තිමත් ශාකයකි. ආභරණ පෙට්ටි, පින්තූර රාමු, කනප්පු, පුටු ආදිය නිර්මාණය කිරීමේ දී යොදා ගනියි (සෝමරත්න සහ අබේවර්ධන, 1956, පි. 40-42)

පැළුම්, ඇද ගැහීම, ඇඹරීම, මාංශය ගැලවීම, ගැටය, පලුද්ද, ඉරිමදය සහිත ලී කඳන් ලාක්ෂ්‍ය කර්මාන්තයේ දී යොදා නොගනියි.

4.5. ලාක්ෂ්‍ය කර්මාන්තයේ දී භාවිත කරන උපකරණ

මෙම කර්මාන්තයේ දී විවිධ අංශයන්ගේ වැඩකටයුතු සඳහා විවිධ උපකරණ භාවිත කරනු ලැබේ. ලී කඳන් කැපීම, සුද්ද කිරීම, ලියවීම, ලාක්ෂ්‍ය පිරිසිදු කිරීම, ලාක්ෂ්‍ය තැවරීම ආදී කාර්යයන්වල දී විවිධාකාරයේ ආයුධ හා උපකරණ භාවිත කරනු දැකගත හැකිවිය. වඩු බංකුව, අත් කියත, තිරිංගය, පොරොව, වැය, නියන, බුරුමය, අත් යන්ත, කැටයන්ත, මුලු මට්ටම, පට්ටලය, පට්ටලයෙන් භාණ්ඩ ලියවීමට ගන්නා උපකරණ, ලාක්ෂ්‍ය පෙරීමට හා පදම් කිරීමට ගන්නා උපකරණ, වර්ණ මිශ්‍ර කිරීම සඳහා යොදා ගන්නා උපකරණ ආදිය නිදසුන් වේ. මෙවැනි විවිධ උපකරණ

ලාක්ෂා ගැල්වීමට පෙර භාණ්ඩය සකසා ගැනීමේ දී සහ ලාක්ෂා ගැල්වීමේ දී ද යොදා ගනු ලැබේ.

පට්ටලය: මෙය ලාක්ෂා කර්මාන්තයේ දී ඉතා වැදගත් වේ. මෙයින් භාණ්ඩ ලියවීම මෙන් ම ලාකඩ ආලේප කිරීම ද සිදුකරනු ලැබේ. මෙම කාර්යයන් දෙක සඳහා යොදා ගන්නා පට්ටලය ද දෙයාකාර ය. මෙම පට්ටල් ක්‍රමයේ ආරම්භය ඉන්දියාවේ සිදු වූ බවට පිළිගැනේ. මෙම ක්‍රමය 1928 දී පමණ හපුච්ඳ ගමට හඳුන්වා දී තිබේ (ගුණසේකර සහ ගුණවර්ධන, 1984, පි. 171). මුල්කාලීන පට්ටල් ක්‍රමයට වඩා දැන් සිදුකරන පට්ටල් ක්‍රමය වෙනස් වේ. නූතනයේ දී විදුලි මෝටරයක් සවි කර ගෙන පට්ටලය ක්‍රියා කරවයි (ජායාරූප එලක අංක 03). අතීතයේ දී පට්ටලය ක්‍රියා කරවීමට පුද්ගලයන් දෙදෙනෙකු අවශ්‍ය විය. එක් අයෙකු විසින් පට්ටලයට සම්බන්ධ රෝදය කැරකැවීමේ දී තවකෙකු විසින් නියන් ආදිය භාවිතයෙන් භාණ්ඩය ලියැවීම සිදුකරන ලදී. එච්.ඇම්. සෝමරත්න සහ කේ.එච්. අබේවර්ධ විසින් රචිත “ලාක්ෂා කම්තය විනීය භාගය-ජ්‍යෙෂ්ඨ පන්ති සඳහා” නැමැති කෘතියේ දැක්වෙන පට්ටලයක කොටස් නම් කරන ලද දළ රූප සටහන මෙහි දී උපුටා දැක්විය හැකිය.

දුන්නේ කොටස්

- | | |
|--------------|----------------|
| 1. දුනු දණ්ඩ | 4. දුනු මුද්ද |
| 2. දුනු ලණුව | 6. පට්ටල් කණුව |
| 3. දුනු අත | 5. දුනු මුඩාව |

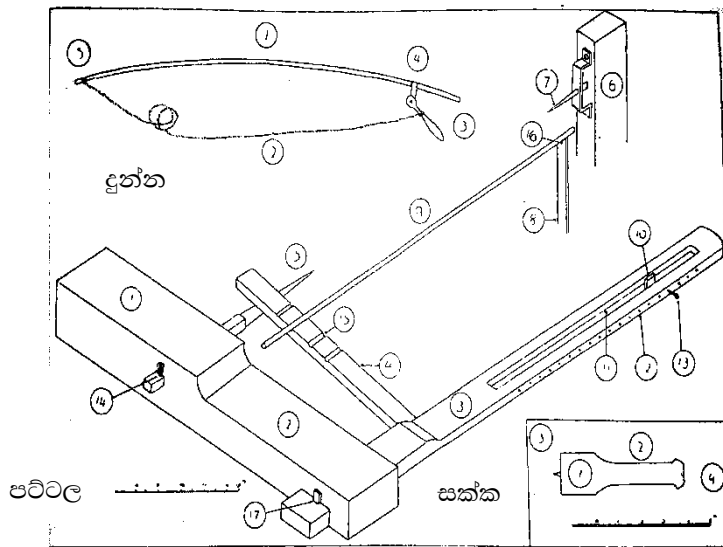

උපුටා ගැනීම: සෝමරත්න, එච්.ආම්. සහ අබේවර්ධන කේ.එච්., 1956, ලාක්ෂ්‍ය කම්පනය චිතිය භාගය, ලංකාණ්ඩුවේ මුද්‍රණාලය, කොළඹ, පි. 3.

පට්ටලයේ කොටස්

- | | |
|------------------------------|--------------------------|
| 1. පට්ටල් කඳ (බර කොටස) | 4. කටු දඩු මුක්කුව |
| 2. පට්ටල් කඳ (සැහැල්ලු කොටස) | 5. ලොකු ගලු ඇණය |
| 3. හරස්කඩය | 7. කුඩා ගලු ඇණය |
| 8. කටු දඩු කණුව | 9. කටු දණ්ඩ |
| 10. බිම හිර කට්ටය | 11. හරස් කඩ කණුව |
| 12. හිරි ඇණ තව්ව | 13. බිම හිර ඇණය |
| 14. ගලු ඇණ යතුර | 15. කටු දඩු මුක්කු කට්ටය |
| 16. කටු දඩු කට්ටය | 17. හරස් කඩ යතුර |

සක්කයේ කොටස්

- | | |
|--------------------|-----------------|
| 1. සක්කයේ මහන කොටස | 3. ලේඛියා |
| 2. ලණු හැරය | 4. ගුලු ඇණ තව්ව |

පට්ටලයෙන් භාණ්ඩ ලියවීමට ගන්නා උපකරණ

- බට කටුව (බොකු කටුව)
- විර්ණ කටුව - ඇතුළත හැඩ කැපීමට/ඔප මට්ටම් කිරීමට
- උල් රවුම් කටුව - බොරදත් හැඩ ගැසීමට
- මුළු හැඩ කටුව - ඇතුළත හැරීමට/මධ්‍යය කැපීමට
- කැටයම් කටුව - ලාකඩ ගැල් වූ භාණ්ඩයෙහි පට්ටලයෙන් ඉරි ගැසීමට
- උල් කටුව - ඉරි ගැසීමට, වැඩි කොටස් කපා ඉවත් කිරීමට

ලාක්ෂා පෙරීමට හා පදම් කිරීමට ගන්නා උපකරණ:

- ලාකඩ පෙන්දුව
- පෙන්දු නූල්
- ලාකඩ කුරු
- ලාක්ෂා කඳ
- යකඩ පතුර
- පත් කොළය
- ගිනි කබල

වර්ණ මිශ්‍ර කිරීම සඳහා යොදා ගන්නා උපකරණ:

- ලාක්ෂා මිශ්‍ර කිරීමට ගන්නා ගල් කෝප්පය
- ගල් අත
- තලන ලීය
- පිහිය
- ලාකඩ කුරු
- ලාක්ෂා කඳ
- ගිනි කබල

ලාක්ෂ්‍ය ආලේප කිරීමට යොදා ගන්නා පට්ටලය ඉහත රූප සටහනේ දැක්වෙන පට්ටලයේ ආකෘතිය ම වන අතර අතීතයේ දී භාණ්ඩ ලියවීම හා ලාකඩ ආලේප කිරීම යන කාර්යයන් දෙක ම මෙම පට්ටලයෙන් සිදුකර තිබේ. නමුත් වර්තමානයේ දී ලාක්ෂ්‍ය ශිල්පීහු භාණ්ඩ නිර්මාණ කිරීමේ පහසුව තකා පට්ටල දෙකක් භාවිත කරති. පට්ටල දෙකෙහි ඇති වෙනස නම් භාණ්ඩ ලියවනු ලබන පට්ටලයෙහි දුන්නක් භාවිත නොකිරීමයි. ලාක්ෂ්‍ය කාර්මාන්තයේ අනෙකුත් කාර්යයන් සඳහා ඉහත දක්වන ලද උපකරණ අඩු වැඩි වශයෙන් ශිල්පීහු භාවිත කරති.

4.6. ලාක්ෂ්‍ය භාණ්ඩ නිර්මාණ හා අලංකරණ ක්‍රියාවලිය

ආහරණ පෙට්ටි, කුළුබඩු පෙට්ටි, පුයර පෙට්ටි, සේසත්, සැරයටි ආදිය වර්තමානයේ දී ලාක්ෂ්‍ය කාර්මාන්තයේ දී නිර්මාණය කරන ඉතා ප්‍රචලිත භාණ්ඩ වේ. මෙවැනි භාණ්ඩ නිර්මාණයේ දී අනුගමනය කරන්නේ එකම ක්‍රියා පටිපාටියකි. එය පහත පරිදි පියවර වශයෙන් විස්තර කොට දැක්විය හැකිය.

1 වන පියවර - නිර්මාණය කිරීමට අපේක්ෂිත භාණ්ඩයට ගැලපෙන පරිදි ලී කඳන් කපාගත යුතුය. පසුව ඒවායෙහි පොතු හැර අවශ්‍ය හැඩයට සකස් කර ගත යුතුය.

2 වන පියවර - ඉන්පසුව පට්ටලය සහ නියන් භාවිතයෙන් අවශ්‍ය පරිදි භාණ්ඩය සකස් කර ගනියි. මෙහි දී දූව කැබැල්ල පට්ටලයට සම්බන්ධ කර ගන්නේ පහත රූප සටහනේ දැක්වෙන පරිදි ය.

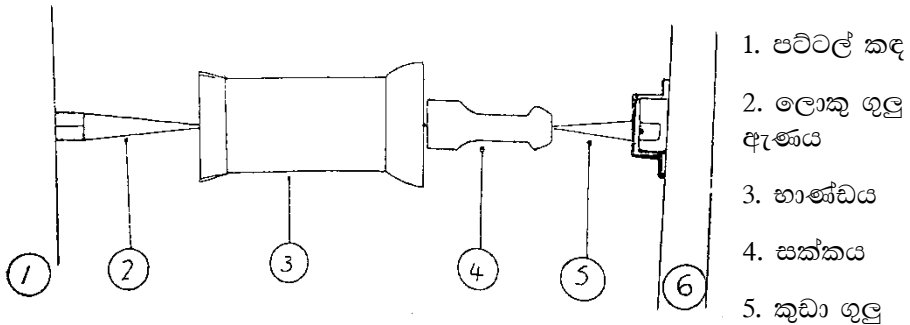

උපුටා ගැනීම: සෝමරත්න, එච්.ඇම්. සහ අබේවර්ධන කේ.එච්., 1956, **ලාක්ෂ්‍ය කම්හනය විනය භාගය**, ලංකාණ්ඩුවේ මුද්‍රණාලය, කොළඹ, පි. 5.

3 වන පියවර - ලියවා ගත් භාණ්ඩය වැලි කඩදාසිවලින් මැද ඔප මට්ටම් කර ගනියි.

4 වන පියවර - භාණ්ඩ ඔප දමා ගැනීමෙන් පසුව සකසා ගත් වර්ණ ආලේප කර ගනියි. වර්ණ ආලේප කිරීමේ දී ප්‍රධාන ක්‍රම දෙකක් ඔස්සේ සිදුකරනු ලැබේ.

1. පට්ටල් ක්‍රමය
2. නියපොතු වැඩ

1. පට්ටල් ක්‍රමය මගින් ලාක්ෂා ආලේප කිරීම

මෙහි දී තලා පදම් කර ගත් ලාක්ෂා කැබලි, පිති කැබලි, පිරිසිදු රෙදි කඩක්, පොල් තෙල් ස්වල්පයක්, තල් කොළ කැබැල්ලක් ආදිය යොදා ගන්නා අතර පිති කපා ගැනීම සඳහා මා වේවැල් හා ඉඳි පිති යොදා ගනු ලැබේ.

මෙහි දී පළමුව භාණ්ඩය පට්ටලයට සවි කර වැලි කඩදාසියකින් මැද ඔප දමනු ලැබේ. පසුව ලාකඩ ආලේප කරයි. එහි දී පට්ටලයේ දුන්න කරකවන අතරතුර දී ලාකඩ කැබැල්ලක් ගෙන කරකැවෙන භාණ්ඩයට ඇල්ලිය යුතුය. එහි දී කරකැවීම මගින් රත් වීමක් ඇති වී ලාක්ෂා උණු වී භාණ්ඩයෙහි හොඳින් තැවරේ. ඉන්පසුව පිති කැබැල්ලක් ගෙන එයට ඇල්ලීම මගින් තවත් රත් වීම සිදුවී හොඳින් ඔපමට්ටම් ව භාණ්ඩයට අල්ලා ගනියි. පසුව තෙල් ස්වල්පයක් ද ගෙන එලෙස ම කරනු ලබන අතර එහි දී ලාකඩ හොඳින් ඔපමට්ටම් වේ. පසුව තල් ගොබ කැබැල්ලකින් මැදීම මගින් ඉතා සුමුදු නිමාවක් ලබා ගත හැකිය.

4.7. ලාක්ෂා ගැල් වූ භාණ්ඩවල පට්ටලය මගින් කැටයම් හා මෝස්තර යෙදීම

මෙහි දී කරනු ලබන්නේ පට්ටලය භාවිතයෙන් ම භාණ්ඩයේ එක උඩ එක සිටින සේ ලාක්ෂා ආලේප කිරීමයි (ඡායාරූප එලක අංක 04). එහි දී පළමුවෙන් ම කහ, රතු වැනි තද වර්ණයක් මිශ්‍ර කර ලාකඩ ආලේප කරයි. පසුව කොළ පාට ආලේප කර මට්ටම් කර තවත් වර්ණයක් ඒ මත ආලේප කරනු ලැබේ. බොහෝ විට අවසානයේ කළු වර්ණය ආලේප කරයි. එයින් පසුව ඒ මත කැටයම් හා මෝස්තර යොදනු ලැබේ. මෙහි දී කැටයම් කටුව ගෙන මුලින් ම භාණ්ඩයෙහි අභිමත පරිදි ඉරි අඳිනු ලැබේ. මෙය කරනු ලබන්නේ පට්ටලය කරකවන විට භාණ්ඩයට කැටයම් කටුව ඇල්ලීමෙනි. ඉන්පසුව කටු දණ්ඩ ආදිය භාවිතයෙන් අවශ්‍ය ලෙස

කැටයම් කරනු ලැබේ. මෙහි දී සිංහල සැරසිලි මෝස්තර අතරින් පලා පෙනී, අරිම්බුව, පනාව, ගල් බිංදුව, දිය රැලි, පතුර, පිව්ව මල ආදී මෝස්තර ප්‍රධාන වශයෙන් නිර්මාණය කරයි.

2. නියපොතු වැඩ

මෙම ක්‍රමය ශිල්පියාගේ නිපුණත්වය, දක්ෂතාවය මත සිදුකළ යුත්තකි. මේ ක්‍රමයෙන් බහුලව සේසත්, සැරයටි ආදිය නිර්මාණය කරනු ලබයි. හපුවිද ග්‍රාමයේ විජේරත්න මහතා ඇතුළු ශිල්පීන් දෙකුත් දෙනෙකු පමණක් මේ වන විට මෙම ක්‍රමය භාවිත කරන අතර අනෙකුත් ශිල්පීන් බහුල ව භාවිත කරනු ලබන්නේ පට්ටල් ක්‍රමය යි (පෞද්ගලික දැන ගැනීමකි, සම්මුඛ සාකච්ඡා අංක 03). නමුත් මාතලේ හපුවිද ග්‍රාමය ප්‍රසිද්ධ වන්නේ නියපොතු වැඩ ක්‍රමය මගින් ලාක්ෂා කර්මාන්තය සිදුකරන ගම්මානයක් වශයෙනි. ඒ අනුව අද වන විට මෙම ගම්මානයෙන් නියපොතු වැඩ ක්‍රමය භාවිතයෙන් ලාක්ෂා නිර්මාණ සිදුකිරීම විශැකී යන තත්ත්වයක් පැහැදිලිව හඳුනාගත හැකිවිය.

මෙම ක්‍රමවේදයේ දී පළමුව කරනු ලබන්නේ නිපදවා ගත් සැරයටිය හෝ සේසත් මිට වැලි කඩදාසියකින් මැද ඔපදමා ගෙන අගුරු යෙදූ ගිනි කබලකට අල්ලමින් ලී කැබැල්ල හොඳින් රත් කර ඒ මත ලාකඩ ආලේප කිරීමයි. ඉන්පසුව ලී කැබැල්ල නැවත රත් කර තල් ගොබ කැබැල්ලෙන් මැද හොඳින් ඔපමට්ටම් කරනු ලැබේ. මේ ආකාරයට හොඳින් ඔපමට්ටම් කරන ලද භාණ්ඩයෙහි මෝස්තර යෙදීම ඉන්පසුව සිදුකරයි. ඒ අනුව මෙහි දී ලාක්ෂා කෙඳි සාදා ගැනීම වැදගත් වේ. ඒ සඳහා ෂැලැක් ගෙන හොඳින් පදම් කරගත් පසුව උණු කර ලාක්ෂා කුරුවල තවරා ගනියි (ඡායාරූප ඵලක අංක 02). පසුව එම ලාක්ෂා කුරු අගුරු සහිත භාජනයක් භාවිතයෙන් රත් කර ජලයේ දමා තබා ගෙන වේලා ගත් තල් ගොබ කැබැල්ලක් ගෙන එය භාවිතයෙන් හොඳින් පදම් කර ගනියි. එය අවශ්‍ය පදමට පදම් කර ගත් පසුව ශිල්පියාගේ අත හෝ දණහිස වටා කෙඳි ඇඳ ඒවා සකසා ගනියි. ඉන්පසුව මෝස්තර යෙදීමට අවශ්‍යය ලාකඩ ආලේපිත භාණ්ඩය ගිනි කබලේ රත් කර ගෙන ඒ මත කෙඳි තබමින් මෝස්තර නිර්මාණය කරනු ලැබේ. පසුව තල් කොළ කැබැල්ලෙන් අතුල්ලා ඔපමට්ටම් කරනු ලැබේ. මේ ආකාරයට නියපොතු වැඩ ක්‍රමය මගින් ඉතා අලංකාරවත් භාණ්ඩ නිර්මාණය කරගත හැකිය.

5 වන පියවර - ඉහත පියවරයන්ට අනුව නිර්මාණය කර ගන්නා ලද ලාක්ෂ්‍ය නිමි භාණ්ඩය වෙළෙඳපොළට නිකුත් කිරීම අවසන් පියවර වේ.

4.8. ලාක්ෂ්‍ය නිමි භාණ්ඩ හා වෙළෙඳපොළ

වර්තමානයේ දී හඳුන්වා දුන් ග්‍රාමයේ සිටින ලාක්ෂ්‍ය ශිල්පීන් විසින් නිපදවන භාණ්ඩ ලෙස,

- සේසත්
- සැරයටි
- ආභරණ පෙට්ටි
- පුයර පෙට්ටි
- කුළුබඩු පෙට්ටි
- වටාපත්
- තරප්පු පෙළවල්හි අත්වැට ලෙසට යොදා ගත හැකි කණු

ආදිය පෙන්වා දිය හැකිය.

මෙම ශිල්පීන් සිය නිමි භාණ්ඩ ලක්සල, ජාතික ශිල්ප සභාව සහ වෙනත් පෞද්ගලික ආයතනවලට ලබා දෙයි. මෙහි දී බොහෝ විට පෞද්ගලික ආයතන මගින් මෙම ශිල්පීන් ගෙන් රු. 350ක් වැනි අඩු මිලකට ලබා ගෙන රු. 1500ක් තරම් වැඩි මිලකට ලාක්ෂ්‍ය නිමි භාණ්ඩ අලෙවි කරනු ලැබේ. මෙම ශිල්පීන් විසින් නිර්මාණය කරනු ලබන ඇතැම් අලංකාර නිමි භාණ්ඩවලට ඔවුන්ගේ ශ්‍රමයේ වටිනාකමත් ඇතුළත් කළ විට භාණ්ඩයේ වටිනාකම රු.10000ක් තරම් වේ. එවැනි මිලකට ලාක්ෂ්‍ය නිමි භාණ්ඩ අද වන විට ලංකාව තුළ අලෙවි කර ගත නොහැකිය. එනිසා මෙම කර්මාන්තය සිදුකිරීමෙන් මෙම ශිල්පීන්ට ලාභයක් උපයා ගැනීමට නොහැකි තත්වයක් උදා වී තිබේ. මෙවැනි තත්වයක් හමුවේ මෙම ශිල්ප කර්මාන්තය ඉගෙන ගැනීමට මෙම ශිල්පීන්ගේ දරුවන් මැළිකමක් දක්වයි. ඔවුන් වැඩි ආදායම් ලබා ගත හැකි වෙනත් රැකියාවන් කිරීමට පෙළඹී ඇත. මේ හේතුවෙන් වර්තමානයේ සිටින වැඩිහිටි ශිල්පීන් කිහිපදෙනා ගෙන් පසුව මෙම කර්මාන්තය සිදුකර ගෙන යාමට පිරිසක් නොමැත. එබැවින් තවත් වසර කිහිපයකින් පසුව හඳුන්වා ගමෙන් ලාක්ෂ්‍ය කර්මාන්තය විශේෂයෙන් ම නියපොතු වැඩ ක්‍රමය තුරන් වී යනු ඇත. මෙම සාම්ප්‍රදායික කර්මාන්තය අනාගතයට

සුරක්ෂිත කිරීමට පියවර ගැනීම රටේ වගකිවයුතු පාර්ශවයන් විසින් නොපමාව සිදුකළ යුතුය.

5. සමාලෝචනය

මෙම අධ්‍යයනය මගින් හපුච්ඳ ප්‍රදේශයේ ලාක්ෂ්‍ය කර්මාන්තයේ නූතන ස්වරූපය හඳුනාගැනීම සිදුකෙරිණි. පදනම් කර ගන්නා ලද ප්‍රත්‍යාස අධ්‍යයනවලින් හපුච්ඳ ප්‍රදේශයේ ලාක්ෂ්‍ය කර්මාන්තයේ සාම්ප්‍රදායික බව වාණිජකරණයට නැඹුරුවෙමින් පවතින බවට දැක්විය හැකිය. දැනටත් වාණිජකරණය වූ කොටස නොවූ කොටසට වඩා වැඩි ය. මේ තත්ත්වය ආනන්ද කුමාරස්වාමි මහතා ද ඔහුගේ අධ්‍යයනයෙන් දුටු දෙයකි. ඔහු වාණිජකරණය හඳුන්වා තිබෙන්නේ 'වණික් ක්‍රමය' යනුවෙනි (කුමාරස්වාමි, 2010, iv පිටුව). තම සාම්ප්‍රදායික ක්‍රම ශිල්ප වාණිජකරණය හමුවේ දිගින් දිගට ම ආරක්ෂා කර ගැනීම, මෙම ශිල්පීන්ට උඩුගං බලා පිහිනීමක් වැනි ය. මෙම ප්‍රත්‍යාස අධ්‍යයනවලින් ලද තොරතුරුවලට අනුව නොයෙකුත් ආදේශකයන් භාවිතය නිසා ලාක්ෂ්‍ය නිර්මාණවල වටිනාකම අඩු වීම, නිශ්චිත මිලක් නොමැති වීම, නූතන පරම්පරාව මෙම දැනුම ලබා ගැනීමට අකමැති වීම, නිමි භාණ්ඩවලට ශක්තිමත් වෙළෙඳ පොළක් නොමැති වීම යනාදී හේතූන් නිසා දැනටත් වියැකෙමින් යන (හංස ගීතය ගයමින් සිටින) හපුච්ඳ ප්‍රදේශයේ සාම්ප්‍රදායික ලාක්ෂ්‍ය කර්මාන්තයේ අනාගත සුරක්ෂිත භාවයට දැඩි තර්ජනයන් එල්ලවී තිබෙන බවට පෙනීයයි. උතුරු දෙසින් අනුරාධපුර ලෝක උරුම ක්ෂේත්‍රයටත් දකුණු දෙසින් මහනුවර ලෝක උරුම ක්ෂේත්‍රයත් මැදිව මාතලේ දිස්ත්‍රික්කය පිහිටා ඇත. තවද ලෝකවාසී සංචාරකයන් අතර වර ප්‍රසිද්ධියට පත් සිගිරිය පිහිටා තිබෙන්නේ ද මාතලේ දිස්ත්‍රික්කයේ ය. මෙම ලෝක උරුම නැරඹීමට ඕනෑ තරම් සංචාරකයෝ මාතලේ දිස්ත්‍රික්කය හරහා ගමන් කරති. එම සංචාරකයින් ඉලක්ක කරමින් ලාක්ෂ්‍ය නිර්මාණ අලෙවි කිරීමට විධිමත් වැඩපිළිවෙලක් නොමැත. එවැන්නක් රජය මගින් ක්‍රියාවට නැංවීම ඉතා වැදගත් වේ. තවද පුරාවිද්‍යාව, ලලිත කලාව විශේෂ උපාධිය හදාරන විද්‍යාර්ථයින්ට මෙවැනි සාම්ප්‍රදායික ශිල්ප කර්මාන්තයන් පිළිබඳ ව පුළුල් වශයෙන් අධ්‍යයනය කිරීමට අවස්ථාව සලසා දීම මගින් වාණිජකරණය හමුවේ හංස ගීතය ගයමින් සිටින ලාක්ෂ්‍ය කර්මාන්තය ඇතුළු සාම්ප්‍රදායික ශිල්පයන්ගේ අනාගත පැවැත්ම යම් පමණකට හෝ සුරක්ෂිත විය හැකිය.

ආශ්‍රිත ග්‍රන්ථ නාමාවලිය

ඇල්ලෙපොල, දිපාංජලී., (2009), "ශ්‍රී ලංකාවේ සාම්ප්‍රදායික ශිල්ප කුල හා එම ශිල්ප කර්මාන්ත පිළිබඳ විමර්ශනයක්", විලේගොඩ සිරිවිමල හිමි (සංස්.), *ප්‍රණාමාඤ්ජලී*, පි. 132-163, බ්‍රිලියන්ට් ජේ ප්‍රින්ටින්, නුගේගොඩ.

කුමාරස්වාමි, ආනන්ද, (2010), *මධ්‍ය කාලීන සිංහල කලා*, පරි. එච්.ඇම්. සෝමරත්න, ජාතික කෞතුකාගාර දෙපාර්තමේන්තුව, කොළඹ.

ගුණසේකර, සුදන් සහ ගුණවර්ධන එච්.ඇම්., (1984), "මාතලේ දිසාවේ පාරම්පරික කලා ශිල්ප", මාතලේ දිසා සංස්කෘතික මණ්ඩලය (සංස්.), *ඓතිහාසික මාතලේ*, පි. 169-181, රජයේ මුද්‍රණ දෙපාර්තමේන්තුව, මාතලේ.

ඤාණාලෝක හිමි, කෝදාගොඩ. (සංස්.), (1967), *අමාවතුර*, ඇම්.ඩී. ගුණසේන සහ සමාගම, කොළඹ.

මහාවංශය සිංහල, (2004), බෞද්ධ සංස්කෘතික මධ්‍යස්ථානය (සංස්.), අජිත් ප්‍රින්ටර්ස්, නුගේගොඩ.

සුමනසාර හිමි, කරහම්පිටිගොඩ. (සංස්.), (1983), *කවිසිළුමිණ*, ඉන්දික මුද්‍රණාලය, කොළඹ.

සෝමරත්න, එච්.ඇම්. සහ අබේවර්ධන කේ.එච්., (1956), *ලාක්ෂා කම්පනය ප්‍රථම භාගය*, ලංකාණ්ඩුවේ මුද්‍රණාලය, කොළඹ.

සෝමරත්න, එච්.ඇම්. සහ අබේවර්ධන කේ.එච්., (1956), *ලාක්ෂා කම්පනය විනිස භාගය*, ලංකාණ්ඩුවේ මුද්‍රණාලය, කොළඹ.

හෙට්ටිආරච්චි, ශාරනී., (2002), *සමාජ විද්‍යා පර්යේෂණ ක්‍රමවේදය සරල ප්‍රවේශයක්*, ආර්ය ප්‍රකාශකයෝ, වරකාපොළ.

සම්මුඛ සාකච්ඡා

උපාලි අබේසේකර (පෞද්ගලික දූත ගැනීම, 21.04.2017)

ජයලත් සේනාරත්න (පෞද්ගලික දූත ගැනීම, 21.04.2017)

විජේරත්න (පෞද්ගලික දූන ගැනීම, 21.04.2017)



ජායා රූප ඵලක අංක 03
විදුලි මෝටරයක් සවි කර ඇති පට්ටලය



ජායා රූප ඵලක අංක 04
පට්ටලය දුන්න මගින් ක්‍රියාකරවමින් ලාකඩ තැවරීම සිදුකරන ආකරය



ජායා රූප ඵලක අංක 01
වෙළඳපොළෙන් මිල දී ගන්නා ෂැලැක්



ජායා රූප ඵලක අංක 02
නියපොතු වැඩ ක්‍රමයේ දී සාදා ගන්නා ලාක්ෂා කෙඳි

A comparative study of hydraulic elements of Sigiriya water gardens with Mughal Imperial gardens

Sithani Jayathissa

Abstract

The design of landscapes is the art of manipulating the surrounding by the man, interacting with natural features to meet his various requirements. Significantly, the garden landscape can be considered one of the paramount forms of landscape architecture s. A great variety of such landscapes can be found from different regions around the world since ancient times. Accordingly, Sigiriya water garden landscape and Mughal Imperial gardens constitute distinguished chapters in the history of a garden landscape displaying remarkable landscape characters, especially hydraulic engineering techniques. Although very few researchers (Bandaranayake, 1986, 1993, 1997; Bopearachchi, 1993) have pointed out apparent resemblances between the two garden types, they have not profoundly concern with the subject. Hence, identification of resemblances and contrasts between the two garden types in terms of basic hydraulic features is the purpose of this paper and the study is conducted with the aid of secondary literary sources and field observations. Based on the analysis of the data collected, it is seemed that both garden types have used engineering techniques as inside and outside water systems adhering to the geographical location and strived to fulfill man's requirements with the technology. So, both garden types were created with mostly similar hydraulic elements adapting to the surrounding

interacting with nature, delivering the never-ending relationship with the man and nature.

Keywords: Garden landscapes. Sigiriya water garden, Mughal Imperial gardens, Hydraulic features

Introduction

Landscapes mirror specific techniques of sustainable land-use, considering the characteristics of the natural environment. Garden can be demarcated as the defined landscape designed intentionally by man. Since the ancient times, various types of gardens were constructed by people, particularly the royals using contemporary technology along with unique features and water can be regarded as one of the primary elements of the garden landscape. The fortified garden city of Sigiriya is an ideal example of landscape design concepts that presents the Sri Lankan tradition of hydraulic engineering. The Mughal gardeners also have utilized their knowledge on engineering to build hydraulic systems of the gardens especially with the use of surrounding water sources. Both designers have displayed an extra concern in planning out the hydraulic elements within the vicinities, while exhibiting astounding engineering skills. Consequently, this is an effort to analyze and compare water management and water distribution techniques and special water features built to enhance the beauty of the two garden types in detail.

The Hydraulic engineering of Sigiriya has earned the attentiveness from many scholars. Bandaranayake (1990:46-48, 1993:12-17) and Ellepola (1990) have conducted a series of research. Dr.Charles aranavithana, Godakubura (1970: 91-133), Dr. Saddamangala Karunarathna and Dr. Roland Silva has done archaeological study on the hydraulics built within the

whole complex. Dr. Rose Solangaarachchi in her book '*Sigiriya Jala thakshanaya*' (2018) describes the technology of water system functions within the Sigiriya complex. Among the studies on the hydraulics of the Mughal gardens, 'Waterworks in Mughal Gardens' by Sadaf Fatma, 'Waterworks and Irrigation System by Iqtidar Hussain Siddiqui, can be considered as prominent. 'Mughal Gardens, Sources, Places, Representations, and Prospects' by Wescoat and Bulmahn sheds light on the origins, development and types of Mughal gardens with research on water works of the Mughal gardens. 'Mughal Palace Garden from Babur' by Ebba Koch, Elizabeth Moynihan's book 'Paradise as a Garden in Persia and Mughal India' has been considered as important contributions. 'The Gardens of Mughal India' by Sylvia Crowe and 'Gardens and Landscape Practices in Pre- Colonial India: Histories from the Deccan', edited by Daud Ali and Emma J. Flatt discuss the hydraulic technology and the garden technology.

The basis of my study; a comparison between Sigiriya water gardens and Mughal Imperial gardens has been done only by a handful of researchers (Bandaranayake, 1986, 1993, 1997; Bopearachchi, 1993), thus being the significance of this study. Bandaranayake (1993:25-26) draws attention to international parallelisms of Sigiriya gardens in correspondence with several garden traditions including Persians, Cambodians and Mughals. Bopearachchi (1993) argues that the Sigiriya gardens have parallelisms to those of the Persian garden tradition. He states that the garden layout of Sigiriya water garden is like the fourfold garden layout of Persian garden designs.

Aforesaid research about Mughal Imperial gardens and Sigiriya water gardens encircling numerous aspects uncover the world-renowned garden

features, significantly the hydraulic technology which ultimately becomes main aid to compile the following study.

Materials and Methods

The methodology adopted to compile this work was the analysis of data collected from primary and secondary literary sources including historical sources, various survey and excavation reports and the research papers of both national and international scholars and the data collected from the site observations. Eventually, a comparative study of collected data is done to derive a conclusion. Under this research, two key areas were focused. The main research area is the Sigiriya complex located in Sri Lanka whereas the other is the area encompassing the Mughal capitals in North India; Agra, Delhi, Lahore, Kashmir and Fatehpur Sikri.

Results

1. Sigiriya water garden landscape

Well-executed hydraulics of Sigiriya water gardens exceeds even the present-day knowledge in constructing hydraulic features. According to Bandaranayake (1993), various sizes of ponds, interconnected conduits, cisterns, and other features constitute the water system that serve different functions within the Sigiriya premises.

- Water supply for garden vegetation.
- Surface drainage water control system to prevent erosion of terraces and gardens during the rainy season.
- Water courses and water-retaining structures.
- Cooling systems indicated by water-surrounded pavilions.

The ancient engineers who constructed the Sigiriya water system have incorporated several important concepts to irrigate the water features of the area, making the ultimate result a wonderful one. They have integrated micro and macro design in constructing the hydraulic network in the area. It can be considered a composition of specialized systems that were engineered to serve diverse needs of the Sigiriya complex. Based on the research done by personals, there are at least four water systems (two macro and micro) connected at Sigiriya premises;

- Sigiriya wewa located at the base of the rock.
- A series of moats, two on the west and one on the east, fed directly from the lake.
- The main water-retaining structures of the water garden located in the western precinct connected by underground conduits and fed by the lake and the moats.
- The water control and water-retaining systems begin with the rock-cut ponds and brick-lined cisterns on the summit of the rock and on the various terraces below, and end in the water gardens.

Accordingly, the hydraulic system of Sigiriya garden vicinity can be observed as follows (*Figure 1*).

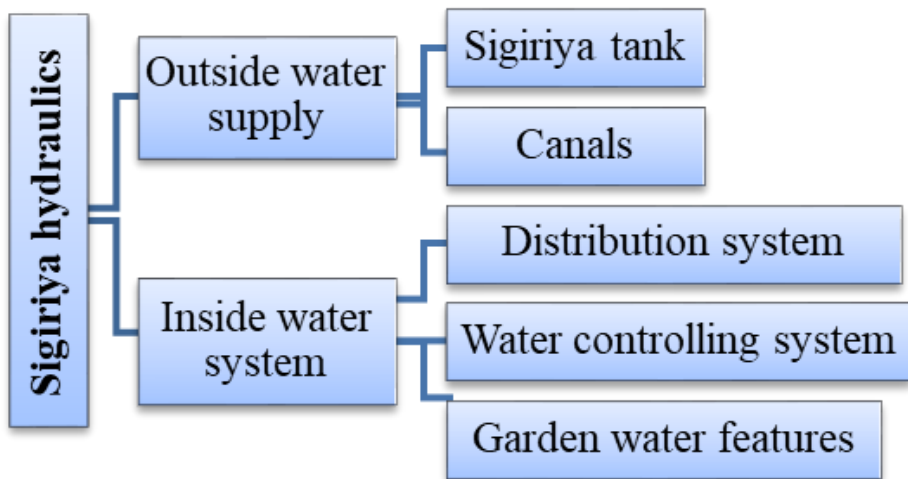

(Figure 1)

1.1. Outside water supply

The water supply system associated with Sigiriya wewa near the site is the main source of water to the Sigiriya garden. This system is considered as the macro hydraulic system of Sigiriya water garden landscape (*Plan 1*).

Apart from the seasonal raining in the area this continuous water source has been irrigated the entire complex according to the evidence revealed from the research. The Sigiriya Oya originating at the Northern end of Sigiriya Wewa can be regarded as the main canal to supply water to the complex (*Map 1*). Sigiriya oya run along the western boundary of the complex and collect outflow from the inner precinct along its downstream path. This connection at the lower end of the complex links the hydraulic systems of the inner precinct with the main irrigation system. A similar channel connection from the upper regions of the Sigiriya wewa irrigates the inner precinct.

1.2. Inside water system

The water distribution system is considered as micro hydraulic system within the water garden (*Plan 2*). Water circulation through the area is controlled by the force of gravity, which creates a smooth flow into the lower areas where the supply is required. The horizontal distribution of the water is mainly channeled through underground conduits. So, the surface of Sigiriya vicinity can be imagined as a maze of water lines.

These underground pipes have noticeable characteristics. Their cross-sectional dimensions vary according to the volume of water pass through them. The base and sides of a typical conduit is constructed in stone and covered with a stone slab. The entire pipe is surrounded by packed clay which acts as waterproofing on the outside. It can be noticed that water conduits within the vicinity are made up of different materials such as brick, stones, and limestone.

Hydraulics of the water drainage system of the premises is designed with a mastermind skill as visible from the remaining evidence (*Plan 3*). The stepped landscaped gardens on the western area of Sigiriya water garden, transform their design character from the symmetrical layout seen in the water gardens of the lowest level to an asymmetric layout, close to boulder and terrace gardens, at the upper levels. The highest hydraulic pressure in the water distribution system can be also noticed at the lowermost elevation of the garden. Hence, the water gardens of Sigiriya were ideally placed within the final descending step of the slope of the western environs. The stepped terraces were used to regulate and activate different hydraulic elements arranged linearly in an East-West direction.

Various hydraulic features can be identified in the three divisions of water garden area. Garden No.1 which displays four-fold garden style

constitutes an island surrounded by four large ponds (*Figure 2*). The Sigiriya Wewa would have supplied water through an underground conduit to the pools. The four ponds of the garden are interconnected at their base. This linkage creates a single water system, with a uniform water level within all the units. Therefore, it became possible to feed the system of pools from a single point. Instead of a single outlet each of these pools contains several small openings. The reduced size and increased number of these outlets appear as the design of a sluice gate.

Most of the known water features of the Sigiriya precinct are in the area identified as the Fountain garden. It is comprised of two long ponds which are located opposite to each other. There are also two ‘serpentine streams’ paved with marble slabs (*Figure 3*) and at the end of each stream, there are four fountains; two to each. Either side of the fountain gardens are the summer palaces which are surrounded by wide moats.

By maintaining the pools of the garden area at full capacity, the continuous operation of the fountains display may have been ensured by the designers. This could be made possible by connecting the pools to the main water line of the Sigiriya Wewa. So, if there was enough water in the storage pools, the system continued to function, causing the fountains and cascading streams to remain activated. This scenario is evident since the fountains of Sigiriya water garden are working effectively even today during the rainy season. More importantly, underground water conduits and complex sluice gate arrangement can be noticed at the midpoint of the garden area (*Figure 4*). Water manipulation at this center could have controlled the water flow within the display features of the garden.

The bathing pool identified as the Octagonal Pond is the significant hydraulic feature of the Garden No.3 area. According to the researchers, it is

assumed that the pool was likely to have been refilled with fresh water supplied from the Sigiriya Wewa by tapping the underground conduit.

A concentration of water features, limited to a constricted section along the edge of the western precinct is the miniature water garden (*Figure 5*). The creators have attempted to reduce the design scale of this hydraulic display with shallow reflecting small ponds. So, clearly it was easy to maintain the water system with a relatively small amount of water, even without rain. A striking feature of this ‘miniature’ garden which is about 90m long and 30m wide, is the use of these water surrounds with pebbled floors, covered by shallow, slowly moving water (*Figure 6*). These may have served as a cooling device and at the same time great aesthetic appeal, creating visual and sound effects.

Thus, the Sigiriya water garden engineers have paid their attention on the visual aspects, garden layout and more importantly to the climatic conditions where they needed to retain more amount of water to maintain a cool environment within the Sigiriya premises.

02. Mughal Imperial gardens

Water became the central and connecting theme in the Mughal gardens since the beginning of Mughal garden creation, right from the time of Babur. The beauty of Babur’s classic Chaharbagh or four-fold garden was the central watercourse and its flowing water (Koch, 2007). Most of the Mughal gardens were designed based on this layout; dividing into four quadrants by two axes comprised with water channels and pathways to carry the water under gravitational pressure. Consequently, the following water systems can be noticed (*Figure 7*).

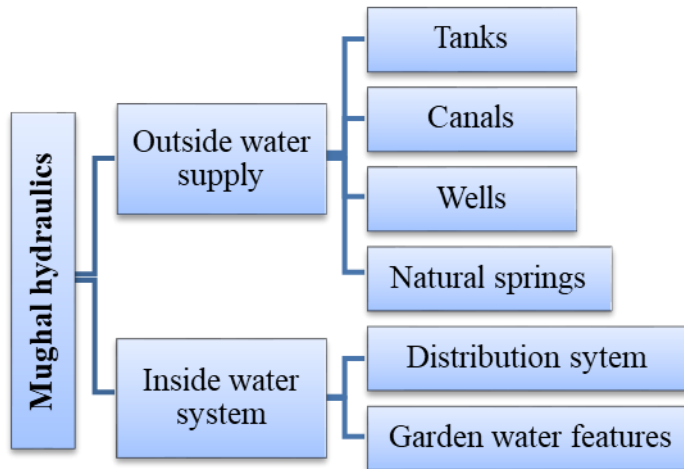

(Figure 7)

2.1. Outside water supply

The most important aspect of the waterworks of gardens was the permanent source of water supply. The principal sources of water to the Mughal gardens can be identified as different forms as lakes or tanks, wells or stepwells, canals channeled from the rivers and natural springs.

Tanks were the most used outside water source to irrigate the gardens. Tanks have been used as a main source of water mostly in Northern Indian gardens. For an example Shalimar garden at Lahore can be pointed out.

Well as a water source was so common that sometimes despite rivers in proximity, they were used to irrigate the gardens. They were built as chambered wells and wells with stairs. The water lifting device for Mughal gardens from wells were the leather bucket, lifted by yoked oxen, the surface

wheel based on lever principle and Persian Wheel used in Fatehpur Sikri. This system can be seen in the gardens of Humayun's tomb garden at Delhi, Akbar's gardens at Sikandra, Shalamar Bagh at Lahore and almost in all the Mughal gardens of plain region (Mishra, 2003). Interestingly, it was not only in the plain area but in the hilly area like Kashmir where water was in abundance, wheel was used, just to make the pressure more intense.

The most important advance of the Mughal garden hydraulics was the construction of canals by harnessing rivers in Northern India. The canal Nahr-i faiz which provided water to the gardens near the capital Delhi was built under the reign of Shah Jahan. The canal Shahnaha, providing water to the gardens of Lahore, was constructed during the reign of Shah Jahan and took water from the river Ravi at Shahpur up to Lahore.

In Kashmir where the source of water was natural springs, the Mughals laid out canals to water their garden from the streams coming down from the surrounding mountains. Jahangir built a canal named 'Jui-i- Shahi' to water his garden Nur Bagh from Sind and Shah Jahan laid-out another canal named 'Shahnahr'. The gushing water of the natural springs was supplied to the gardens sometimes directly and sometimes through canals and made all the decorative features like fountains livelier.

To feed the Mughal gardens with water, two forces worked: the natural gravitational force and the artificial gravitational force. The natural gravitational force was applied in the naturally terraced garden like the gardens of Kashmir where steep mountain slope provided dramatic water landscape. Powerful streams and springs from the hills fell in the garden with strong force over water chutes, fountains and pools. The Mughals made artificial terraces even on the slightly slopping site to provide gardens the

artificial gravitational flow and after that the hydraulic pressure by Persian wheel made the flow smoother (Mishra, 2003; Moynihan, 1979)

2.2. Inside water system

Mughals have used wells, octagon, and square tanks in the corner of the garden to provide the water through water channels to the central tank and to the whole garden by cascading into different pools and fountains through terracotta pipes. A separate underground channel was also there which took water from the original tank to the central tank (Javed, 2009; Koch, 2009).

Water chute is a characteristic feature of Mughal gardens (*Figure 8*). They are made of marble or stone with the design carved as fish-scale and zig-zag pattern to produce a rippling effect (Mishra, 2003). These water chutes connect to the source of water through water channels. In Kashmir, where the source of water was natural spring, the ground was in the series of terraces and where waterfall became the striking feature, water chute looked much effective and magically beautiful. However, even in the plains with the slightest slope of only one or two feet, Mughals created charming waterfalls in their gardens.

The abundance of water in Kashmir enabled its gardens to create water shawls (*Figure 9*). The chadar, meaning white shawl of water, under the surface of crystal-clear water with niches is a mesmerizing water feature can be witnessed in the Shalimar garden at Kashmir (Mishra, 2003).

Fountain which added an aesthetic value to the background became one of the important features of the Mughal gardens (*Figure 10*). The raised water produced pressure to work the fountain. Apart from the canal water, the fountain, was also fed by independent arrangement which included wells and elevated large reservoirs outside the gardens. Generally, an earthen

conduit, made of glazed terra-cotta, supplied water to the fountains and around that pipe, brick was laid in lime mortar to protect the line. There were separate concealed terra cotta pipes for the fountains installed in the center of the pool (Mishra, 2003). In the excavation of the Mughal garden at Wah, a terracotta pipe for supplying water to the fountains has been unearthed. Usually, a weak gravitational force was provided for low fountain and high force for higher ones.

For all these hydraulic works a high-level water management was needed. Mughal engineers have used their knowledge in hydraulics in a very pleasing and effective manner. Thus, water played most important role in the Mughal gardens, whether as a pool, channel, and fountain or to irrigate the flower and fruit beds.

Discussion

Water plays a significant role in both gardens in functional wise and in increasing the alluring beauty of the landscape. The two garden types have constructed different water retaining structures and water flowing courses throughout the garden area. The hydraulics of the two gardens can be recognized under the main two divisions as an outside water source and inside water features.

The outside water source is prominent in the hydraulic system of both gardens. Sigiriya has a tank built in proximity and the Mughal gardens have built stepped wells in addition to the tanks using their unique technology. Both systems have used canals to supply water for the inside features of the gardens. Among the inside water features, fountains made of underground water pressure can be noticed in both and various sizes of ponds with well-formed drainage systems can be observed. To manage the water within the

vicinity both garden creators have used underground pipes made of terracotta which exhibit the extraordinary skills of the creators.

Although both gardens possess almost similar water systems, the designers have inter-mingled their unique engineering technologies in constructing water structures. In the Sigiriya water garden the water structures, especially the ponds have been built while interviewing natural elements such as rocks and boulders. It can be noticed that the bunds of the ponds are built connecting with the natural boulders pass through them. Simultaneously, the Mughal garden creators have used the terrain with slopes to design their water features such as the water shawls and chutes.

Conclusion

As concluding remarks, both the garden types have given consideration on the surrounding in building up the hydraulic systems within the garden precinct. The designers were more aware of the landscape features to meddle with the water noticeably. Retaining the cool in the environment to fight the harsh climate both creators have manipulated the natural water cooperating the mostly similar techniques. So, it appears that both gardens express similarities between the hydraulics showcasing the interaction of the human with the environment, though they are from different locations and different times.

Acknowledgement

I express my gratitude to Senior Lecturer Shriyani Hathurusinghe at University of Kelaniya who guided me throughout the study.

References

- Amarasinghe, M, (2003), *Sri Lankave Purana Raja Maliga (Ancient Royal Palaces in Sri Lanka)*, Ja-Ela, Samanthi Poth Prakasakayo.
- Amarasinghe, M., (2005), *Sigiriya: loka urumayaka wagathuga*, Dayawansa Jayakody, Colombo.
- Bakshi. S.R. & Sharma. S.K,(1999), *The Great Mughals 8: Society, culture and administration in Mughal India*, Deep and deep publications pvt. ltd, New Delhi.
- Bandaranayake. S, (1993), ‘*Amongst Asia’s Earliest Surviving Gardens: The Royal and Monastic Gardens at Sigiriya and Anuradhapura*’, Historic Gardens and Sites, pp. 3-35, ICOMOS Series, Colombo, Central Cultural Fund.
- Bandaranayake. S,(2005), *Sigiriya*, Central Cultural Fund, Colombo.
- Bell. H.C.P, (1885, 1897, 1898, 1899, 1901,1907), *Archaeological Survey of Ceylon Annual Report (ASCAR)*.
- Bopearachchi, O, (2006), *The pleasure gardens of Sigiriya*, Godage Book Emporium, Colombo.
- Cooray. N, (2012), *The Sigirya Royal Gardens: Analysis of landscape architectonic composition*.
- Ellepola.C, (1990), ‘Conjectured hydraulics of Sigiriya’, *Ancient Ceylon, No.11, Vol.5*, Department of Archaeology.
- Eppitawatta. S, (1995), ‘The physical environment of the Sigiriya and Dambulla area’, *The Settlement archaeology of Sigiriya-Dambulla Region*, PGIAR publication, Colombo

- Fatma. S, (2012), 'Waterworks in Mughal gardens', *Proceedings of the Indian History Congress, Vol.73*, pp 1268-1278 [online]. Available at: <https://www.academia.edu/39876129> (15 November 2019).
- Fatma.S, (2011), 'Gardens in Mughal Gujarat', *Proceedings of the Indian History Congress, Vol.72, Part I*, pp 441-452 [online]. Available at: <https://www.academia.edu/39876127> (8 November 2019).
- Koch. E, (1997), '*Mughal Palace Gardens from Babur to Shah Jahan (1526-1648)*', *Muqarnas, Vol.14*, pp 143-165[online]. Available at: <https://www.academia.edu/7437823> (5 October 2019).
- Koch. E, (2009), '*The complete Taj Mahal and the Riverfront Gardens of Agra*', *Ars Orientals, Vol. 36*, pp 237-239 [online]. Available at: <https://www.jstor.org/stable/40646250> (14 November 2019).
- Koch.E, (2019), *Introduction to The Mughal Empire from Jahangir to Shah Jahan [online]*. Available at: <https://www.academia.edu/41128885> (20 December 2019).
- Moynihan.E.B, (1979), *Paradise as a garden : In Persia and Mughal India, George Braziller Incorporated [online]*. Available at : <https://www.semanticscholar.org/paper> (5 October 2019).
- Siddiqui. I.H, (1986), 'Waterworks and irrigation system in India during pre-Mughal time', *Journal of the Economic and Social History of Orient, Vol 29*.
- Solangaarachchi. R, (2018), *Sigiriya Jala Thakshanaya*, Neptune publications.

- Wescoat Jr. J. L., (1999), *Mughal Gardens: The Re-emergence of Comparative Possibilities and the Wavering of Practical Concern, Perspectives on Garden Histories*, Dumbarton Oaks.
- Wescoat. J.L, (1998), 'Mughal gardens: Sources, places, representations and prospects', *Journal of the Royal Asiatic Society, Third Series, Vol. 8, No. 1*, pp. 109-111 [online], Available at : <https://www.jstor.org/stable/25183482> (5 October 2019).
- Wescot. J, (n.d.), *Waterworks and Landscape Design in the Mahtab Bagh - The Moonlight Garden New Discoveries at the Taj Mahal* [online]. Available at: <https://www.academia.edu/6229353> (20 December 2019).

Annex

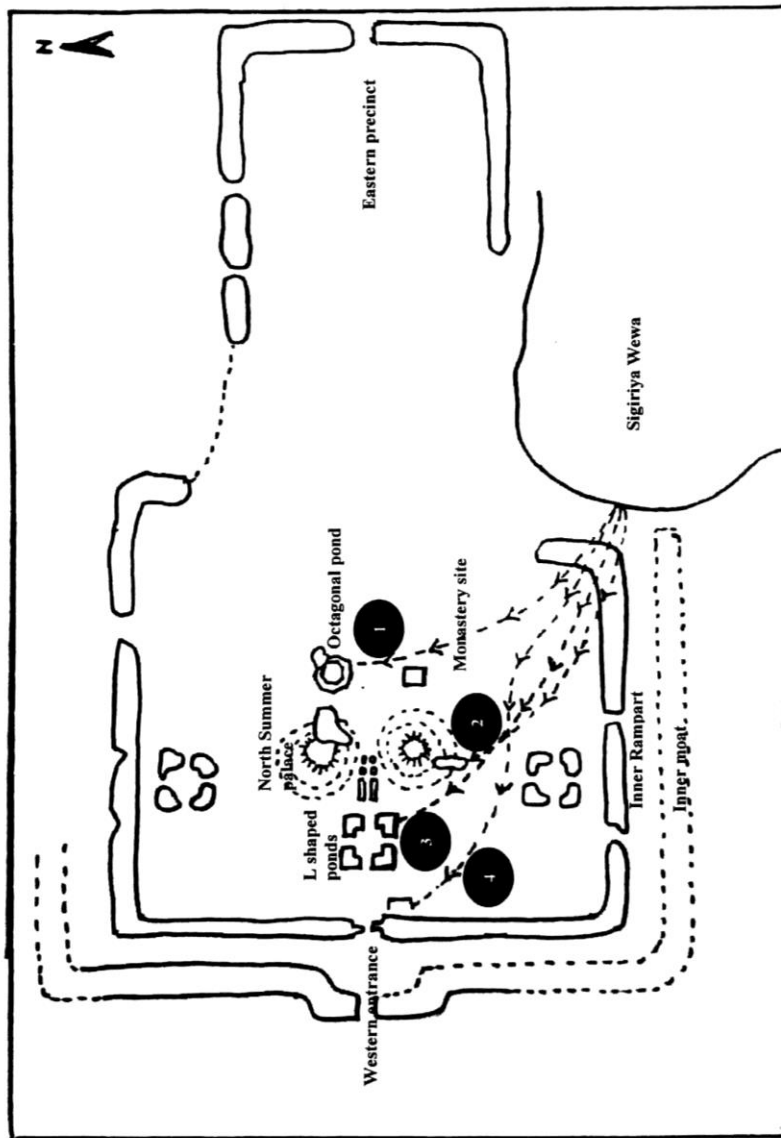

Plan 1

Macro hydraulic system of Sigiriya water garden

Source - Solangaarachchi, R, (2018), Sigiriya Jala Thakshanaya, Neptune publications.

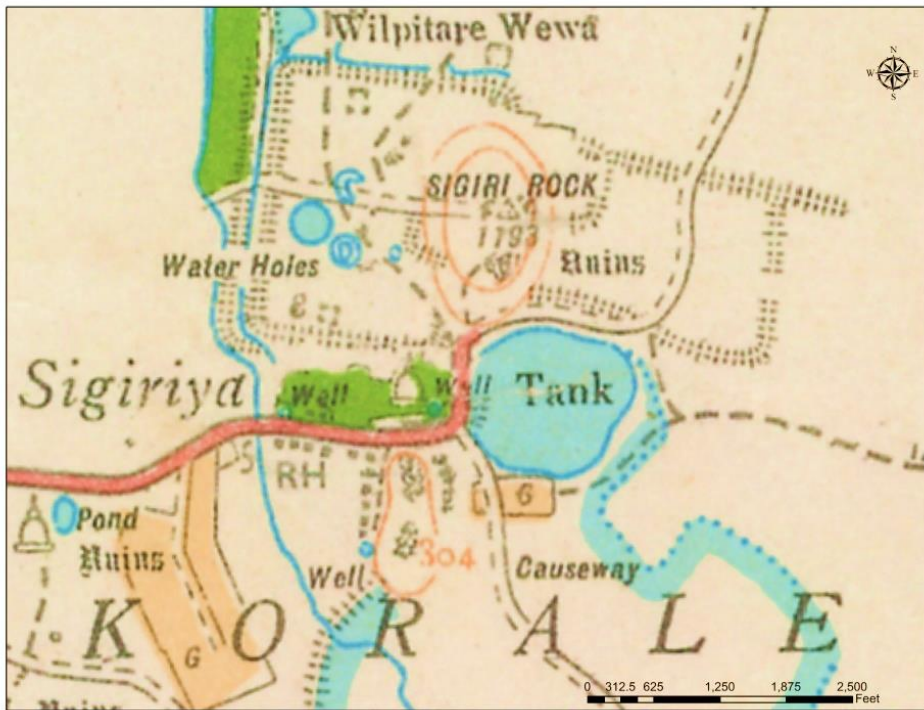

Map 1

Sigiriya wewa and Oya as the outside water supply to Sigiriya

Source – Department of Geography, University of Kelaniya

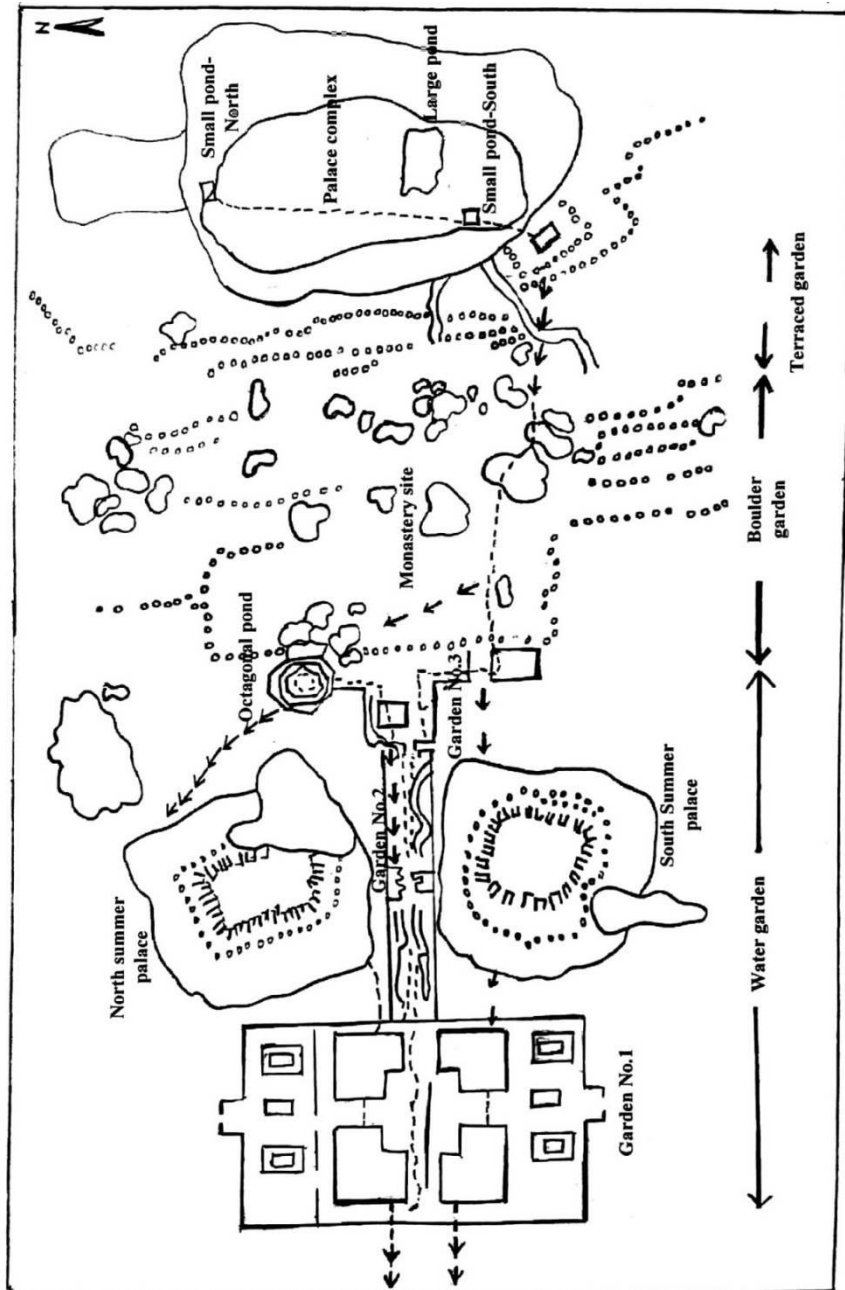

Plan 2

Micro hydraulic system of Sigiriya water garden

Source - Solangaarachchi, R, (2018), Sigiriya Jala
Thakshanaya, Neptune

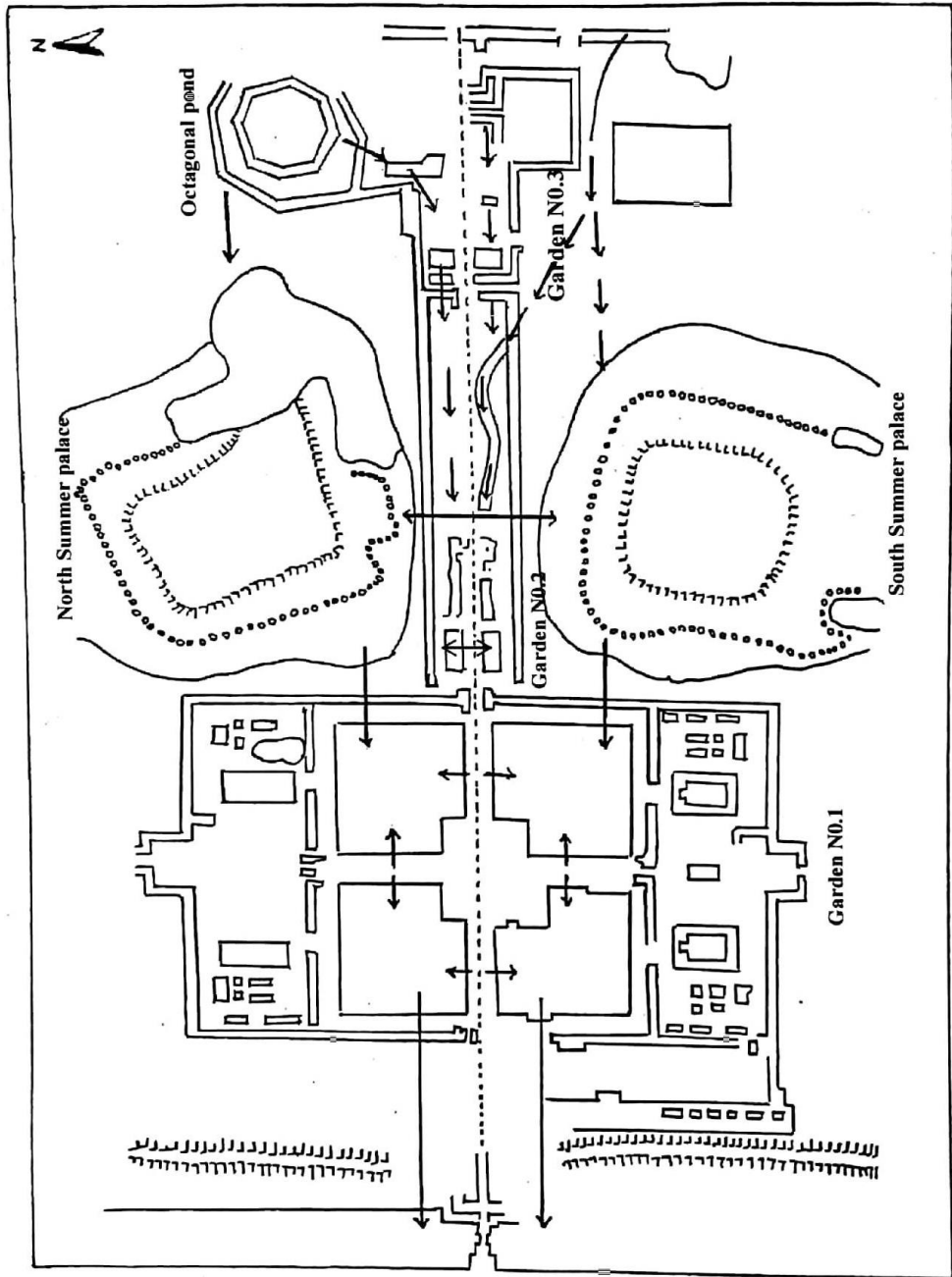

Plan 3

Water drainage system of Sigiriya water garden

Source - Solangaarachchi. R, (2018), Sigiriya Jala Thakshanaya, Neptune



Figure 1 *Water features of Garden No.1*



Figure 2,3 *Two long ponds in Garden No.2*



Figure 4 Fountains of Garden No.2



Figure 5 Octagonal pond in Garden No.3



Figure 6 Miniature water garden



Figure 8 Water chutes of Mughal garden (Humayun's Tomb garden)



Figure 9 Water shawl of Mughal garden (Shalimar garden at Kashmir)



Figure 10 Water fountains of Mughal garden (Shalimar garden at Kashmir)

Significance & Issues of Developing Heritage Tourism at Godawaya for Peace in Sri Lanka

D.L.A.H. Shammika¹

H.M.R.P. Wijerathna²

Abstract

Godawaya in Hambanthota district in Southern province of Sri Lanka retain archaeological evidences of a prehistoric civilization. Considering the potential tourism products, this site can be developed as a major heritage tourism destination. Archaeological artifacts from many parts of this country reveals about a later Sinhalese-Buddhist civilization. It annoys Tamils especially from North areas of the country, who are polarized and strained after the instrumentalist application of them by the British colonialists. This is a no-prejudice site and can accommodate people from any ideology. The failure to construct a cohesive identity suffers a major drawback in Sri Lanka's nation-state building process. The researcher has explored the potential of this site which can channel the conscientization process to rediscover a common inheritance and identity between the two ethnic groups of Sinhalese and Tamils which can lead to foster peace. Not only that, we can treat the notion of heritage as a social construct and as a resource for action as it is also vehemently associated with the tourism sector in its forms of construction and mobilization which consider the social and cultural dynamics of a given space highlighting the inter-cultural exchange which leads to the construction of social identities. As heritage is a complex and highly political phenomenon, it can be used for the benefit of communities which have moved away from violent conflicts. As this category of tourism is based on education, it can contribute to reduce the stereotypical attitudes in the society and it may lead to a behavioral change and then to reduce social contradictions. This article also discusses how different ideological representations would like to perceive the history, the land and the heritage of Sri

Lanka as well as how primordial sentiments are developed leading to the ethnic segregation. The methodological approach taken to answer the research question was based on grounded theory. This theory has been constructed based on the meaningfulness or understanding of the conversations, observations and interpretations made at the research field. Under the grounded theory were used 50 interviews and 100 questionnaires with various kind of persons. They belonged to many age categories and got further information by field visits and observations. Were used historical places, historical written things and historical environmental evidences to certified the data.

Keywords: **Peace, Prehistory, Heritage Tourism, Sri Lanka, Grounded Theory**

Introduction

This article examines how the way of promoting heritage tourism in Sri Lanka has connected with the process of nation-building and how it has influenced the ethnic polarization and as "heritage" is constructed, constantly reconfigured and as a social concept it evolves and changes with time. In another way, this can be interpreted as a social construction. Another significant aspect is, the potentials it has to redirect the country towards peaceful coexistence by alleviating stereotypic attitudes and promoting mutual respect and understanding war is an important conservation problem in some regions. Unfortunately, nations and ethnic groups, they are often targeted for destruction by enemies in times of conflict. Sri Lankan conflict is between the majority ethnic group Sinhalaese and a minority Tamils. They both have cohabitated on Sri Lankan soil from time immemorial. The causes for more than thirty-five-year-old ethnic conflict are miscellaneous and complex. A major causative factor for the conflict in post colonial era is the failure to integrate minority groups in to the mainstream of nation state building. And it is important to mention that heritage tourism is also commonly used to build patriotism at the domestic level, and further heritage places and event are also commonly employed as tools to build nationalism and patriotism. Rich examples can be cited as

battlefields, cemeteries, monuments to national heroes and other places important in the national psyche which can be regarded as central to this particular use of heritage. This paper scrutinizes the problems encountered in the Sri Lankan nation building process with particular concern into its peculiarity and uniqueness. The author believes that the attempts to analyze the problems of third world by applying universal theories have created confusion and misperceptions in the world. With that view the discussion will be undertaken more on the grounds of real-life situations in Sri Lanka. The starting point of this paper is to view the Sri Lankan conflict as a reflection of failure in the process of state formation during the post-independent era. This is a situation that is also found in many other countries that have emerged from a colonial experience. Colonial expansion put an end to the autonomous existence of a variety of social formations and political frameworks. 'Concepts and reality were homogenized. The export of the nation state model to the colonies posed a host of difficulties, because no appropriate foundations for this kind of construct existed in the extra European world (Scherrer, C., 2002:2). Decolonization created new states whose mandates exceeded previous experiences; the prerequisite to fulfilling these expanded mandates was integration at three levels: integration of territories, integration of administrations, integration of the various people who lived in new territories and under new administrations (Rajagopalan, S.,2006:2). The latter level of integration is the most difficult because it challenges groups' demands to remain separate and distinct, to retain the uniqueness markers of their identities. Heritage tourism is an important medium which provides markers for communicating identity. One of the most useful recent developments in the study of museums, heritage centres, and tourism in general is the analysis of all these attractions as forms of media (Morgan and Pritchard et al, 1998). Marshall McLuhan foresaw future with his famous sentence 'the medium is the message' (Babic, D., 1996: 207). Tourism fits to be a 'medium' or a channel of communication or expression through which information or impressions are conveyed. Attractions that focus on a group's history and culture, and on the distinctive appearance and practices of the group, certainly convey information and impression, or 'messages' about the group. The phrase stands for the idea that the

currently available media shapes human activities, more so than we are aware of. In other words, media themselves affect our society not so much through the content delivered, but by the characteristics of the medium itself. By serving as a medium in which people's 'stories' are told and their history and culture portrayed in appealing ways, tourist attractions could be part of a campaign to reshape group images and group identities. The representation of heritage will have substantial implications for both collective and individual identity and hence for the creation of social realities (Hall, M.C., 1998:180). However, heritage is not only considered a link between past and present, it is also a well of meaning for understanding the world. Identity attractions often 'stress' the importance of emerging self consciousness and self determination of the ethnic minority, the need to correct the historical record in so far as it undervalues the contribution of minority, and [remind] the visitors of past discriminations against the minority (MacCannell,1984:387). And this the critical point: When attraction to do these things, then the 'messages' sent through tourism come to resemble those contained in activists' ideology and rhetoric. This is why 'heritage has an identity-conferring status' (MacCrone et al 1995:181).

Methodology

The qualitative nature of this study presented many potential frameworks for investigations. But the research question is less explored so far and contentious in nature that grounded theory approach shows more suitable to this research. Before entering the study field, we had no "preconceived" theoretical framework. The theory was to be discovered in the data gathering process of answering the research question. At the outset it was only the general disciplinary knowledge on the subject matters of the research that set forth the initial planning and setting of research question. But at the end the process of approaching the answers to the research questions is to discover unknown theories. In grounded theory; having identified a problem or topic in very general term and selected a site where that problem could be studied the researcher was then to allow the evidence, they accumulated to dictate the emerging theoretical agenda (Day, I., 1999:3). According to Shank (2002:82), 'grounded theory, by its nature, moves from the specific to the general.

The theory was constructed based on the meaningfulness or understanding of the conversations, observations and interpretations made at the research field. Data for this research were collected primarily through a combination of field work methods. Because each method reveals different aspects of empirical reality, multiple methods of inquiry help the reader to see and hear vividly the people and situations in the area under study. The main qualitative methods incorporated to grounded theory were participant observation, unstructured interviewing, observation and documentary materials. The specific locus chosen for the study was special in its geography and demography. Random sampling method was used to select the people for the questionnaires and interviews. Further Concern about people's knowledge, memories, ideas, and vision about the field at the data gathering. Hambanthota is a 'peripheral' area in Southern Sri Lanka which makes home for an array of tourist destinations. Hambanthota is marginalized in political and economic terms, but at the same time is a region charged with enormous development potentials (Southern Development Master Plan, 2000: 124). They provided a rich research background to let the study grow from specific to general on grounded theory basis. According to grounded theory, data is central and superior. Therefore, care has been taken to select the most appropriate method for gathering data.

Literature: Heritage Tourism for Peace

Heritage tourism has been introduced as a force for peace by Poria, (2001:115) in the Middle-East. The author assumes that the use of heritage in tourism is a sensitive and dynamic area of development, and there is a critical need to know how to manage this phenomenon, especially in the context of communities which have moved from war to non-war and were involved in violent conflicts. The author suggests that in post war period if the groups are truly willing to create a culture of peace there are changes that need to be made relatively quickly on both sides. There is a need for both sides to understand that neither of them is presenting the real thing. And the presentation of some parts of history, and non-presentation of other parts of history, may influence the long-term future of the peace culture. The author's argument is condensed in the expression that 'a more responsible and open

presentation of the past can be used as a weapon for peace'. Such a presentation if promoted in a way that is perceived by tourists from both sides as fair and reliable may lead to mutual tolerance and warm rather than cold and fragile peace.

The role of heritage tourism in formation of identities is another central phenomenon that is discussed in the existing literature on heritage tourism's relevance in conflict and peace. In many fields, identity differences are seen to be a root cause of conflict. For an inter-group (e.g., racial, ethnic, or religious) conflict to occur, the opponents must have a sense of collective identity about themselves and about their adversary, each side believing the fight is between "us" and "them" (Kriesberg, K., 2003:1). It is identified that areas of local importance play a predominant role in the construction of identity (Gonzale, M., V., 2008:807). In literature changing identities and transforming intractable conflicts are deeply discussed in categorical form. The ways to modify identities so as to reduce the intractability of a conflict several policies are introduced in three settings: (1) within each group, (2) In the relations between the groups, and (3) In their social context (Kriesberg, K., 2003:5). Utility of heritage tourism in modifying identities can also be analyzed in this framework. There is mounting interest in the cross over between heritage and other sectors of the tourism industry. However, there is a need to refine these ideas further the and to understand the various power relations at ply when planning and developing the heritage tourism. And it is significant to understand heritage as a form of expression and social differentiation brings us to contemplate the idea of continuity between past and present. The ways of harnessing heritage tourism can also be identified in three different directions of policy orientations that: (1) help prevent conflicts becoming intractable (2) Help stop the prolongation and escalation of intractable conflicts and help transformed and resolved intractable conflicts (Kriesberg, K., 2003:5). Gonzale (2008:809) explored the trade-off between existential intangible heritage tourism and modern destination image. He examines the relationship between existential intangible tourism and personal identity in his conclusion he suggests the role of existential heritage tourism when building cosmopolitan identity. In some of the relevant literatures heritage tourism's

role is discussed under the all-inclusive theme of cultural tourism. Cultural tourism is said to overlap heritage tourism, rural tourism, educational tourism etc (Craik, J., 2001:114). Therefore, the assertions on cultural tourism have also been regarded for this literature review on heritage tourism. According to Burns (2006:13) ‘if it is argued that culture (and nostalgia) can be appropriated as a resource by the tourism sector, tourism needs to be understood in terms of contested cultures, created by (a) the collision of local realities and globally driven commercialism and (b) the collusion between state and the tourism sector to construct social identities and to fuse (and perhaps, muddle) histories. The interpretation of history and culture is central to national identity building because revised narratives of the nation, as well as recover or invented culture and traditions, are key resources for constructing national consciousness and infusing that consciousness with pride, affection, and loyalty (Hobsbawm and Ranger, 1983:1-14). These same resources come into play when a redefine identity is projected outward, to an audience beyond the group. It is precisely because of their power to interpret history and culture that “museums and historical sites have, indeed, become major participants in contemporary efforts to construct culturally shared, historically anchored representation of ‘self’ and ‘other’” (Katriel, 1993:70).

Discussion

The interpretation of the history and culture is central to national identity building because revised narratives of the nation, as well as recovered or invented culture and traditions, are key resources for constructing national consciousness and infusing that consciousness with pride, affection, and loyalty (Hobsbawm and Ranger, 1983). In Sri Lankan conflict historical legacies, archeological sites and state symbols can be seen to be interpreted in different ways justifying each party’s involvement in the conflict. According to the ‘Mahawamsa’, a reordered history of Sri Lanka the Sinhalese majority claims an exclusive possession to the island. Based on the ‘Mahawamsa’ the Sinhala race originated in the island with the arrival of King Vijaya and his seven hundred companions some time in the fifth century B.C. They were all from Northern India. Later migrations were from Bengal and

Orissa as well. Buddhism came to the island later. According to the 'Mahawamsa', it was during the time of 'Ashoka' the great of India that the Sri Lankan king 'Devanampiyathisa' (250-210 B.C.) was converted to Buddhism. With royal patronage thus received Buddhism spread in the island (Silva, 1983:3-11). The origin of the Tamils, according to the same historical source, can be traced to the third century B.C. They've existed commercial contacts between the Sri Lankans and South India's ports and there is a strong likelihood that the Tamils came to the island as traders, invaders or peaceful immigrants. For Sinhala Buddhist nationalist 'Mahawamsa' is an irreplaceable source for the reconstruction of the early history of the Island.

The Tamil demand for autonomy and the North- Eastern province as an autonomous Tamil region has been built around the concept of a 'Tamil home land'. The 'Tamil home land' concept argues that the Tamil community has a distinct cultural and linguistic identity and the Northern and the Eastern provinces have been the historic home of the Tamil speaking peoples who have allegedly, through out in the past lived in this territory (Iyer, 1989:102). These opposing arguments catalyze the ethnic polarization of Sri Lanka. It has been agreed that in order to achieve peaceful settlement it is necessary to discourage the vicious process of ethnic polarization. Tourism has been recognized by many informants as a vital force to enhance intercultural understanding and to demolish prejudices. How are ethnic divisions, symbolized by ethnic markers selected for tourist promotion, reconciled with national integration and the assertion of a national identity? This question emerged in the research process in several situations and the answer also could be sought by further investigations and clarifications.

'Godawaya' is an ancient harbor situated in Southern coastal area of Sri Lanka that provided many research materials to answer the above question. This destination encompasses a monastery, an ancient settlement and a harbor. The site was neither publicized adequately nor visited frequently by tourists. Major sites that have been promoted as tourist attractions in southern province share some commonalities that typify the core interest in the tourism agenda. Mulkirigala,

Thissamaharamaya, Naigala, Kasagala, Rambawehera, Siththangallena, Bandagiriya, Karadulena, Situlpauwa are some of the heritage tourism destinations in Hambanthota. These heritage sites are mainly Buddhist temples built in third century B.C till 1300 A.C, by Sinhala kings which bolster Sinhala Buddhist nationalism. Promoting only the heritage of Sinhala Buddhist prosperity in past indirectly means reinforcing Sinhala Buddhist exclusiveness. Those heritage sites are visited mainly by Sinhala Buddhist people and to a lesser extent by foreign tourist. Why is it hard to see any person from minority ethnic groups visiting these sites? Do they feel excluded inside these Buddhist temples? One informant in my research who is from minority ethnic group bears the idea that ‘the feeling they get inside these heritage sites is no different from that they get in a touristic site in another country’. They don’t get any belongingness there. In brief they feel like being surrendered to the ‘Sinhala exclusive’ idea. Heritage tourism sites recognized by the Sri Lankan government for promotion are selective implying a conscious choice to value some manifestation from the past above others and to enhance tourism products rooted in selected representation of the past.

The archeological excavations first started in the ‘Godawaya’ in 1994 by the archeological department of Sri Lanka and Bonn University as cooperative project. According to the information gathered from the interviews with villagers the author’s main argument is that ‘for an archeological excavation to become socially significant and tourism-wise effective that should be conducted in an open manner attaining credibility of the villagers and also most importantly the national policies shouldn’t be partial to interests of one party. According to the authorities in archeological department, in 1991 the Archeological Department and the German Institute of Archeology agreed on archeological excavations in the Southern province within the ancient citadel of Thissamaharama. To compliment this project, in order to give the research a broader basis, the University of Bonn commenced investigations at ‘Godawaya’, one of the major harbors of the Ruhuna, as well as at an ancient monastery in Ambalanthota. In addition, according to the department they are not financially able to preserve it *in situ* for any development as a touristic

destination. The author sees it as a failure of the archaeological department for reality being not transmitted to the villagers correctly. The same site exhibits how misperception and improper communication between these two parties lead to adverse consequences. The discontent villagers show no interest or respect over any statement from archaeological department. They have built a play ground for pre-school over a piece of land which has been identified as archaeologically important by the archaeological department.

Though it is neglected ‘Godawaya’ is peculiar because it contains opportunities to have several types of tourism attractions in one place. A place for safari, wet land for nature trail, a river for boat riding, shallow sea for diving, ancient port, monastery and ancient settlement are situated at one place making it a special location to attract many different types of local as well as foreign tourists to this place. This opportunity is golden to convey a message that could have an effect in peace building at national level. The conventional way of prioritizing the tourism destinations for development need to be reconsidered, to promote ‘Godawaya’ like destinations which consists evidence that make people to re-think on stereotypical attitudes over ‘others.

Conclusion

The fate of archeological excavation at ‘Godawaya’ exemplifies that in Sri Lanka the heritage sites with potentials in promoting national integration have been neglected deliberately or unintentionally by authorities. The active choices made at the top level have been a determinant in shaping ethnic identity at tourism site. These choices however are always constrained, and they are made by a range of actors-a range that increases as tourism enters the picture. In the example discussed in this paper, local people have been victimized and relatively passive along the tourism development projects. The top-down approach in heritage site development in Sri Lanka has undermined public interests in heritage tourism which carries viable options for building a collective Sri Lankan identity via heritage tourism. In Sri Lanka, the author identifies the existence of different interpretations and stories about the history and promotion of heritage tourism in line with those differences

representing only certain aspects of the history and culture has caused more ethnic polarization. Sri Lanka is a multinational country and its ethnic reconciliation is very important to drive the country to an aimed point. Sri Lanka suffered from three decades of war lost the reconciliation and Godawaya can be used to create good images in people's minds to rethink the historical ethnic harmony under the tourism industry. Not only that one as tourism blooming area Hambanthota district can be used Godawaya promote its historical potential and protect Sri Lankan heritage managing the place as a symbol of the peace under an essential manage. In addition, at the same time the author identifies opportunities in heritage tourism to promulgate collective identity in Sri Lanka.

References

- Amore, D', J., L., (1994), Tourism the World Peace Industry, in *Tourism an Exploration* (edited by) Harssel, Van, J., Prentice-Hall publication, New Jersey, USA
- Babic, D., (1996), *Can Heritage bring Peace and prosperity? Heritage and Media in Europe*
- Bandaranayake, S., (1987), *The first and Second Urbanization in Sri Lanka –a review. Paper presented at the second SAARC Archeological congress, Colombo, December 10th 1987*
- Burns, M., P., (2006), *Social Identities and the Cultural Politics of Tourism in Tourism and Social Identities*, (edited by), Novelli, M., and Burns, M., P., Elsevier publication, London
- Craik, J., (2001), Cultural Tourism, in *Special Interest Tourism* (edited by) Douglas, Norman, Douglas, Ngaire, and Derrett, Ros, Wiley and Sons Publication, Australia
- Dann, G., M., S., (1988), *Images of Cyprus projected by Tour Operators*, Problems of Tourism, Volume 41(3)
- Day, Ian, (1999), *Grounding Grounded Theory*, Academic press, London
- Deraniyagala, S., (1992), *The Prehistory of Sri Lanka (part II)*, Department of Archeology, Colombo.

Dissanayake, D.M.R. (2011). Information Communication Technology (ICT) Policy of Sri Lanka and its Impact on Socioeconomic Development; a review of a Sri Lankan Experience. *Journal of Education and Vocational Research*, Vol. 1, No. 2, pp. 53-59.

Dissanayake, D.M.R. & Ismail. (2015). *Relationship between Celebrity Endorsement and Brand Attitude: With Reference to Financial Services Sector Brands in Sri Lanka*, Conference Proceedings, International Conference on Business & Information (ICBI), University of Kelaniya, Sri Lanka, 1-22.

Patton, M., Q., (2002), *Qualitative Research and Evaluation Method*, Thousand Oaks CA, Sage Publication, London

Poria, Y., (2001), *The show must not go on, Tourism and Hospitality Research*, Volume 3(2)

Pitchford, S., (2008), *Identity Tourism Imagine and Imaging the Nation*, Emerald publication, UK

Rajagopalan, S., (2006), *State and Nation in South Asia*, Viva publication, New Delhi

Scherrer, C., (2002), *Structural Prevention of Ethnic Violence*, Palgrave Publication, New York

Shank, Gary, D., (2002), *Qualitative Research: A personal skill approach*, Merrill publication, New Jersey, USA

Silva, K., M., De, (1983), *A History of Sri Lanka*, OUP Publication, New Delhi

Singleton, R., A., and Straits, B., C., (1999), *Approaches to Social Research*, Oxford University Press, Oxford

Somadeva, R., (2005), Andhra-Sri Lanka sub-system: Probably another way of thinking, *Journal of Indian Ocean Archeology* No:2: 8-19

Trotter, Robin, (2001), *Heritage Tourism, in Special Interest Tourism* (edited by) Douglas, Norman, Douglas, Ngaire, and Derrett, Ros, Wiley and Sons Publication, Australia

Wijeyapala, W., and Kessler O., *Ancient Ruhuna*, Verlag Philipp von Zabern
Publication, Germany, Southern Development Master Plan, Southern
Development Authority, Matara, Sri Lanka

Impact of Greek Lexicon on English Vocabulary

D.N. Aloysius

Abstract

Mainly, four languages influenced the vocabulary of the English Language during the Old English Period. They were Celtic, Latin, Greek and Scandinavian languages. Of them, the Greek Language played a prominent and outstanding role in contributing to the expansion of the vocabulary of the English Language. It is also estimated that around 6% of English vocabulary has derived from Greek. What are the fields of the English Vocabulary that are highly influenced by the Greek words and what kinds of Greek affixes contributed to the formation of English words is the research problem of the present study. The objective of the present study is to explore and investigate how the Greek Language influenced to expand the English vocabulary. This has happened regarding all the other languages as well in the history. However, the present study is extremely limited only to the vocabulary of the relevant language. The entire research is based on the secondary data or library survey. The required and relevant information was collected through the subject related books, research journals, magazines, newspapers and web sites. The present study is entirely based on the English Vocabulary, which is influenced by the Greek Lexicon. It seems that many fields of the English Vocabulary have been influenced by the Greek words. They are the fields of religion, education, medicine, occupations, language, meals and so on. Moreover, it is also obvious that Greek prefixes and suffixes have immensely contributed to the formation of English words as pointed out earlier. The

prominent fact is that the Greek Lexicon has added a large number of words to the field of Medicine and Science.

Keywords: **Greek Language, English Vocabulary, Expansion**

Introduction

During the Old English or Anglo-Saxon Period (400.AD-1100.AD), mainly four languages influenced the vocabulary of the English Language. They were Celtic, Latin, Greek and Scandinavian languages. Of them, the Greek Language played a prominent and outstanding role in contributing to the expansion of the vocabulary of the English Language. **Greek Language is an** Indo-European Language, which was primarily spoken, in [Greece](#). It has been found that Greek Language had been in existence for approximately 3400 years.¹ It was also proved to be the longest of any other [Indo-European languages](#). It is confirmed the fact that the relevant information is available about the origin of the [Greek Language](#) (Dawkins, R.M:1916). It is also reported that Greek originated with a migration of [proto-Greek](#) speakers into the [Greek peninsula](#). Moreover, it was found that for many centuries Greek was the [lingua franca](#)² of the eastern half of the [Roman Empire](#). It is also estimated that around 6%³ of English vocabulary has derived from Greek. These words specifically include technical and scientific terms and in addition to that, it seems that a lot of English words have been borrowed from Greek. And also, the Greek alphabet⁴ was the most considerable asset Old English had ever inherited from Greek. It is also found that many letters in English have been

¹ Professor of Ancient Greek Linguistics, University of Amsterdam, 1969–95. Author of *Études sur la grammaire et le vocabulaire du grec mycénien*.

² A language, that is adopted as a common language between speakers whose native languages are different

³ https://en.wikipedia.org/wiki/Foreign_language_influences_in_English

⁴ http://en.wikipedia.org/wiki/Greek_alphabet-04.10.2013.

borrowed from ancient Greek, for instance, the English letters “a” and “b” are variations on the Greek letters “alpha” and “beta.”

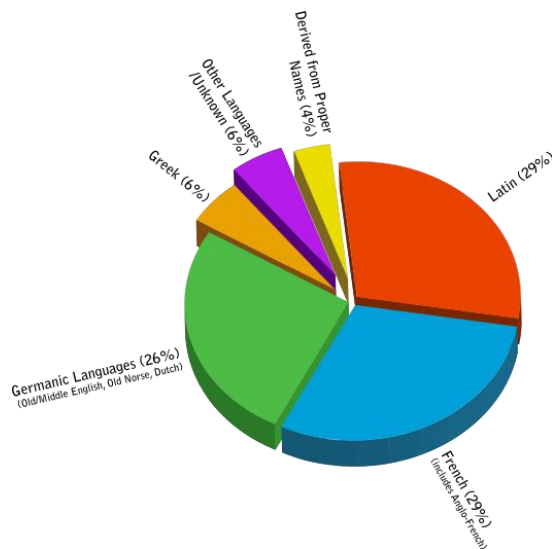

Research Problem

What are the fields of the English Vocabulary that are highly influenced by the Greek words and what kinds of Greek affixes contributed to the formation of English words is the Research Problem of the present study. For instance, both Latin and French Languages mostly expanded the English Vocabulary in the fields of law and education. In the same way, Greek also influenced the different fields of English Vocabulary.

Objective of the Study

The objective of the present study is to explore and investigate how the Greek Language influenced to expand the English vocabulary. As mentioned earlier, it is obvious that the English vocabulary consists of 06% of Greek words. When compared to the influence of the other languages such as Latin and French, this is really minute or much less. However, it seems that the

Greek Language also highly influenced the various fields of the English Language as Latin and French Languages have done.

Limitations

When a particular language influences another language, it usually borrows various linguistic aspects from the other language such as vocabulary, spelling, pronunciation, grammar and so on. This has happened regarding all the other languages as well in the history. However, the present study is extremely limited only to the vocabulary of the relevant language. It has been found that there is a considerable number of Greek words in the English vocabulary. The researcher is, therefore, absolutely determined to focus light only on the Greek words found in the English vocabulary.

Research Methodology

The entire research is based on the secondary data or library survey. The required and relevant information was collected through the subject related books, research journals, magazines, newspapers and web sites. Moreover, the researcher listened to the lectures delivered by subject experts and thus collected secondary data. It was also found that there are many latest web sites and videos, which are closely associated with the Greek Language, its origin and evolution. They were also used for obtaining the secondary data.

Literature Review

Martha Peraki and Catherine Vougiouklaki (2015), who are **British Council teachers in Greece**, through their research article, *How has Greek influenced the English language?* point out **why English owes so much to the Greek language. They further confirm the fact that there are thousands of common Greek words such as antique, idol, dialogue, geography, grammar, architect, economy, encyclopedia, telephone, and**

microscope found in the English Language today. Thus, it is apparent that the Greek Language has had a vital influence on the English Language.

A very brief history of the Greek language

Greek is one of the oldest Indo-European languages and is usually divided into Ancient Greek (often thought of as a dead language) and Modern Greek. Modern Greek is derived from *Koine*,⁵ a common dialect of Ancient Greek that was understood throughout the Greek-speaking world at that time. In the 19th century, Modern Greek became the official language of the Kingdom of Greece.

According to **Peter T. Daniels**,⁶ the Ancient Greeks were the first to use a 'true' alphabet, that is, one representing both vowels and consonants. Indeed, the word 'alphabet' is formed of the first two letters of the Greek alphabet, 'alpha' and 'beta'.

What English owes to the Greek Language?

*The Oxford Companion to the English Language*⁷ states that the 'influence of classical Greek on English has been largely indirect, through Latin and French, and largely lexical and conceptual. According to one estimate, more than 150,000 words of English are derived from Greek words. These include technical and scientific terms, but also more common words like those above. Words that starts with 'ph-' are usually of Greek origin, for example: *philosophy, physical, photo, phrase, philanthropy*. Many English words are formed of parts of words (morphemes) that originate from the Greek language, including the following examples:

⁵ Koine Greek – Wikipedia: [en.wikipedia.org > wiki > Koine_Greek](http://en.wikipedia.org/wiki/Koine_Greek)

⁶ He was a lecturer at University of Wisconsin-Milwaukee and Chicago State University.

⁷ **Concise Oxford Companion to the English Language** Edited by Tom McArthur

- phobia (fear of), as in *arachnophobia* – the fear of spiders
- micro (small), as in *microscopic* – so small it's hard to see
- demos (people) as in *democracy* – government by the people

A great example of the influence of the Greek Language are the two speeches written in English, but actually consisting of only Greek words (with the exception of articles and prepositions) by the former Prime Minister **Prof. Xenophon Zolotas**, who was also an economist.

English Words of Greek Origin

The [Greek language](#) has contributed to the [English](#) vocabulary in five main ways:⁸

1. [Vernacular borrowings](#), transmitted orally through [Vulgar Latin](#) directly into [Old English](#), e.g., 'butter' (*butere*, from Latin *butyrum* < βούτυρον), or through French, e.g., 'ochre'.
2. [learned borrowings](#) from [classical Greek](#) texts, often via Latin, e.g., 'physics' (< Latin *physica* < τὰ φυσικά);
3. a few borrowings transmitted through other languages, notably Arabic scientific and philosophical writing, e.g., 'alchemy' (< χημεία);
4. [coinages](#) in [post-classical Latin](#) or modern languages using classical Greek roots, e.g., 'telephone' (< τῆλε + φωνή) or a mixture of Greek and other roots, e.g., 'television' (< Greek τῆλε + English *vision* < Latin *visio*); these are often shared among the modern European languages, including Modern Greek;
5. Direct borrowings from [Modern Greek](#), e.g., *ouzo*.

⁸ https://en.wikipedia.org/wiki/English_words_of_Greek_origin:22.12.2020

Direct and Indirect Borrowings

Since the living [Greek](#) and [English](#) languages were not in direct contact until modern times, borrowings were necessarily indirect, coming either through [Latin](#) (through texts or various [vernaculars](#)), or from [Ancient Greek](#) texts, not the living [spoken language](#).⁹

- **Vernacular Borrowings via Romance Languages**

Some Greek words were borrowed into [Latin](#) and its descendants, the [Romance languages](#). English often received these words from [French](#). Some have remained very close to the Greek original, e.g. lamp (Latin *lampas*; Greek *λαμπάς*). In others, the [phonetic](#) and [orthographic](#) form has changed considerably. For instance, place was borrowed both by [Old English](#) and by French from Latin *platea*, itself borrowed from *πλατεία* (*óðós*), 'broad (street)'; the [Italian](#) *piazza* and [Spanish](#) *plaza* have the same origin, and have been borrowed into English in parallel.

The word [olive](#) comes through the [Romance](#) from the Latin *olīva*, which in turn comes from the Greek *elaiwā* (*ἐλαίῳ*).¹⁰ A later Greek word, *boútȳron* (*βούτυρον*),¹¹ becomes Latin *butyrum* and eventually English *butter*. A large group of early borrowings, again transmitted first through Latin, then through various vernaculars, comes from Christian vocabulary:

- chair << *καθέδρα* (cf. '[cathedra](#)');

⁹ Ayers, Donald M. 1986. *English Words from Latin and Greek Elements*. (2nd ed.). p. 158.

¹⁰ This must have been an early borrowing, since the Latin *v* reflects a still-

pronounced [digamma](#); the earliest attested form of it is the [Mycenaean Greek](#)

¹¹ [Carl Darling Buck](#), *A Dictionary of Selected Synonyms in the Principal Indo-European Languages*

- bishop << ἐπίσκοπος (ἐπίσκοπος 'overseer');
- priest << presbύτερος (πρεσβύτερος 'elder'); and
- church < Old English cirice, circe < probably kȳriakē [oikía] (κυριακή [οικία] 'lord's [house]').

- **Learned borrowings**

Many more words were borrowed by scholars writing in [Medieval](#) and [Renaissance Latin](#). Some words were borrowed in essentially their original meaning, often transmitted through [Classical Latin](#): *topic, type, physics, iambic, eta, necromancy, cosmopolite*. A few result from [scribal errors](#): *encyclopedia* < ἐγκύκλιος παιδεία 'the circle of learning' (not a compound in Greek); *acne* < ἀκνή (erroneous) < ἀκμή 'high point, acme'. Some kept their Latin form, *e.g., podium* < πόδιον.

Others were borrowed unchanged as technical terms, but with specific, novel meanings:

- *telescope* < τηλεσκόπος 'far-seeing', refers to an [optical instrument for seeing far away](#) rather than a person who can see far into the distance;
- *phlogiston* < φλογιστόν 'burnt thing', is a supposed [fire-making potential](#) rather than something which has been burned, or can be burned; and
- *Bacterium* < βακτήριον 'stick (diminutive)', is [a kind of microorganism](#) rather than a small stick or staff.

This also applies to [combining forms](#) used in [neologisms](#):

- *-cyte* or *cyto-* < κύτος 'container', means [biological cells](#), not arbitrary containers.

- *-oma* < -ωμα, a generic [morpheme](#) forming [deverbal nouns](#), such as [diploma](#) ('a folded thing') and [glaucoma](#) ('greyness'), comes to have the very narrow meaning of 'tumor' or 'swelling', on the model of words like [carcinoma](#) < καρκίνωμα. For example, [melanoma](#) does not come from μελάνωμα 'blackness', but rather from the modern combining forms *melano-* ('dark' [in biology]) + *-oma* ('tumor').

- **Usage in Neologisms (New word or New Expression)**

By far the largest, Greek contribution to English vocabulary is the huge number of scientific, medical, and technical [neologisms](#)¹² that have been coined by [compounding Greek roots and affixes](#) to produce novel words which never existed in the Greek language:

- [utopia](#) (1516; οὐ 'not' + τόπος 'place')
- [zoology](#) (1669; ζῷον + λογία)
- [hydrodynamics](#) (1738; ὕδωρ + δυναμικός)
- [photography](#) (1834; φῶς + γραφικός)

So, it is really the combining forms of Greek roots and affixes that are borrowed, not the words. Such terms are coined in all the European languages, and [spread to the others freely](#)—including to [Modern Greek](#) as [re-borrowings](#). Traditionally, these coinages were constructed using only Greek [morphemes](#), e.g., [meta-mathematics](#), but increasingly, Greek, Latin, and other morphemes are combined.

Many Greek [affixes](#) such as anti- and -ic have become [productive](#) in English, combining with arbitrary English words: antichoice, Fascistic. Some [portmanteau](#) words in English have been [reanalyzed](#) as a base plus

¹² a new word or expression or a new meaning of a word

suffix, leading to suffixes based on Greek words, but which are not suffixes in Greek, e.g., -athon or -a-thon ([walkathon](#), from walk + [\(mar\)athon](#)); or which have taken a different meaning: -nomics ([Reaganomics](#), from Reagan + (eco)nomics).

Some Greek words have given rise to [etymological doublets](#), being borrowed both through a later learned, direct route, and earlier through an organic, indirect route:¹³

¹³ Walter William Skeat, *A Concise Etymological Dictionary of the English Language*, "List of Doublets", p. 599 Edward A. Allen, "English Doublets", [Publications of the Modern Language Association of America](#)

- άμυγδάλη *amygdala, almond*;
- αντίφωνα *antiphon, anthem*;
- άσφόδελος *asphodel, daffodil*;
- αυθεντικός *authentic, effendi* (αυθέντης via Turkish);
- βάλαμον *balsam* (probably itself a borrowing from Semitic), *balm*;
- βάσις *basis, base, bass* (voice);
- βλάσφημος *blasphemy, blame*;
- βούτυρον *butyr(ic), butter*;
- διάβολος *diabol(ic), devil*;
- δραχμή *drachma, dram*, also *dirhem* via Arabic;
- έλαιον *elaeo-, oil, olive, oleum, latke* via Russian and Yiddish;
- έλεημοσύνη *eleemosynary, alms*;
- έπίσκοπος *episcop(al), bishop*;
- ζήλος *zeal, jealous*;
- καθέδρα *cathedra(l), chair, chaise*;
- κέρασ/κέρατ- 'horn' *keratin, carat* via Arabic;
- γραμματική *grammatic(al): grammar, glamor, grimoire*;
- δίσκος *discus: disc, dish, dais, and desk*;
- κιθάρα *cither: guitar, cithren, zither, gittern, cittern, etc.*;
- κρύπτη *crypt: grotto, (under)croft*;
- παραβολή *parabola: parable;parol, and parole*;
- φαντασία *phantasy: fantasy; fancy in*
- κόλπος 'lap, womb, hollow, bay' *colp(itis), gulf*
- κυβερνήτων *cybernetics, govern*
- πάπυρος *papyrus, paper*;
- πόδιον *podium, pew*;
- πρεσβύτερος *presbyter, priest*;
- πυξίς *pyx(is), box*;
- σκάνδαλον *scandal, slander*;
- τρίπους/ τρίποδ- *tripod, tripes* (both learned);
- τύμπανον 'drum' *tympanum 'eardrum', timbre,*
- φρενετικός *frenetic, frantic*;
- χειρουργός *chirurgical, surgeon*;
- χορός *chorus, choir*;
- χρίσμα *chrism, cream*;
- χριστιανός *Christian, christen, cretin* ?
- ώρα *horo(scope), hour.*

Though many English words derived from Greek through the literary route drop the inflectional endings (*tripod, zoology, pentagon*) or use Latin endings (*papyrus, mausoleum*), some preserve the Greek endings:

- **-ov**: phenomenon, criterion, neuron, lexicon;
- **-μα**: plasma (-Ø; cf. protoplasm), drama, dilemma, trauma;
- **-ος**: chaos, ethos, asbestos, pathos, cosmos;
- **-ς**: climax (ξ x = k + s), helix, larynx, eros, pancreas, atlas;
- **-η**: catastrophe, agape, psyche;
- **-ις**: analysis, basis, crisis, emphasis;
- **ης**: diabetes, herpes, isosceles.

A few dozen English verbs have derived from the corresponding Greek verbs; examples are *baptize, blame* and *blaspheme, stigmatize, ostracize*, and *cauterize*. In addition, the Greek verbal suffix *-ize* is productive in Latin, the [Romance languages](#), and English: words like *metabolize*, though composed of a Greek root and a Greek suffix, are modern compounds. A few of these also existed in Ancient Greek, such as *crystallize, characterize*, and *democratize*, but were probably coined independently in modern languages. This is particularly clear in cases like *allegorize* and *synergize*, where the Greek verbs ἀλληγορεῖν and συνεργεῖν do not end in *-ize* at all. Some English verbs with ultimate Greek etymologies, like *pause* and *cycle*, were formed as [denominal verbs](#) in English, even though there are corresponding Greek verbs, παῦειν/παυσ- and κυκλεῖν.

Medical Terms

Medicine is an area where Greek words are especially abundant. Examples are *anatomy, antigen, artery, bacteria, cholesterol, dermatology, diarrhoea, gene, larynx, microscope, neurosis, oesophagus, parasite, pathology,*

physiology, rhesus, sclerosis, syndrome, syringe, thermometer and thrombosis.

The *-osis* ending (sometimes spelt *-asis*) means “present and troublesome” and is used to describe a wide range of illnesses (*thrombosis* for example is the presence of a troublesome blood clot). *-osis* can even be combined with a non-Greek root, as in *tubercul-osis*.

Results and Discussion

The researcher has collected more secondary data from various books, research journals and relevant webpages. Martha Peraki and Catherine Vougiouklaki (2015), through their research article, *How has Greek influenced the English language?* emphasize that the **English Language has borrowed many common Greek words from the Greek Language.** *Antique, idol, dialogue, geography, grammar, architect, economy, encyclopedia, telephone, and microscope are some prominent words found in the English Language today. Thus, it is apparent that the Greek Language has had a great influence on the English vocabulary during the Old English Period. When the above words are considered, it is obvious that they come under different areas as shown in the following table.*

Language	Occupation	Subjects	Equipment
Grammar	Architect	Geography	Telephone
Encyclopedia	Surgeon	Gynecology	Microscope
		Physics	Television
		Zoology	Lamp
		Hydrodynamics	
		Photography	

Domestic Equipment	Scientific Terms	Religion	Meals
Chair	Bacterium	Priest	Butter
	Cells	Bishop	
	Tumor	Church	

Many Greek [affixes](#) such as ‘**anti-**’ and ‘**-ic**’ have become [productive](#) in English, combining with arbitrary English words: **Anti-choice, Fascistic**. ‘Anti’ is a prefix whereas ‘ic’ is a suffix.

Anti-choice

Fascistic

- Anti-government Pessimistic
- Anti-Malaria Campaign Optimistic
- Anti-Virus Climatic
- Anti-social Enthusiastic

The following suffixes have also been borrowed from the Greek Language.

+ [\(mar\)athon](#) -nomics ([Reaganomics](#),
from Reagan + (eco)nomics).

- **Marathon** **Economics**

The following words also originated from the Greek Language according to **Walter William Skeat** (A Concise Etymological Dictionary of the English Language).

- | | |
|--------------------|-----------------------|
| • almond | • womb |
| • anthem | • govern |
| • daffodil | • paper |
| • authentic | • podium |
| • balm | • priest |
| • basis/ base | • box |
| • blasphemy/ blame | • Scandal/ slander |
| • butter | • tripod |
| • diabolic/devil | • drum/eardrum |
| • dram | • frantic |
| • oil/ olive | • surgeon |
| • alms | • choir |
| • bishop | • cream |
| • jealous | • Christian/ christen |

- cathedra(1)/chair/chaise;
- horn
- hour
- Grammar/glamor
- Discus/ disc/ dish/ dais/desk
- Cither/guitar
- crypt/ grotto/croft
- Parabola/ parable/parole
- Phantasy/ fantasy/ fancy

According to ‘**The Oxford Companion to the English Language**’¹⁴ more than 150,000 words of English have derived from Greek words, which include both **technical and scientific terms**. Words that start with ‘**ph-**’ are usually of Greek origin, for example: *philosophy, physical, photo, phrase, philanthropy* are some of them. Many English words are formed from the Greek morphemes that originate from the Greek language, including the following examples:

- **phobia** (fear of), as in *arachnophobia* – the fear of spiders
- **micro** (small), as in *microscopic* – so small it's hard to see
- **demos** (people) as in *democracy* – government by the people

It is also found that some letters in English have been borrowed from ancient Greek, for instance, the English letters “a” and “b” are variations on the Greek letters “alpha” and “beta.” (**Koine**). It is also found that the words, which

¹⁴ **Concise Oxford Companion to the English Language (1-ed)**

start with 'ph...' are usually of Greek origin. *Philosophy, physical, photo, phrase and philanthropy* come under that category.

Greek Inflectional Endings

It was found through the secondary data that the following words end in the inflection, '-on', '-ma', '-os', '-ax', '-ix', '-nx', '-as', '-phe', '-pe', '-che', '-is', and '-es'. All these different inflections derived from Greek.

- phenomenon, criterion, neuron, lexicon;
- Plasma, drama, dilemma, trauma;
- chaos, ethos, asbestos, pathos, cosmos;
- climax, helix, larynx, pancreas, atlas;
- catastrophe, agape, psyche;
- analysis, basis, crisis, emphasis;
- Diabetes

Greek Verbs

In Modern English vocabulary, the following Greek verbs are found, which end in '-ze'. They are known as Greek verbal suffix '-ize'. They are as follows:

- *Baptize*
- *Stigmatize*
- *Ostracize*
- *Cauterize*
- *Metabolize*
- *Crystallize*
- *Characterize*
- *Democratize*
- *Allegorize*

- *Synergize*

Medical Terms in Greek

It was also found that there are many Greek medical terms in the field of Medicine. Some such words are given below.

- *anatomy*
- *antigen*
- *artery*
- *bacteria*
- *cholesterol*
- *dermatology*
- *diarrhoea*
- *gene*
- *larynx*
- *microscope*
- *neurosis*
- *oesophagus*
- *parasite*
- *pathology*
- *physiology*
- *rhesus*
- *sclerosis*
- *syndrome*
- *syringe*
- *thermometer*
- *thrombosis*
- *tuberculosis*

Conclusion

The present study is entirely based on the English Vocabulary, which is influenced by the Greek Lexicon. It seems that many fields of the English Vocabulary have been influenced by the Greek words. They are the fields of religion, education, medicine, occupations, language, meals and so on. Moreover, it is also obvious that Greek prefixes and suffixes have immensely

contributed to the formation of English words as pointed out earlier. The prominent fact is that the Greek Lexicon has added a large number of words to the field of Medicine and Science. And the other distinguished feature is that the Greek language has maintained its genuine identity.

References

Dawkins, R.M. (1916). *Modern Greek in Asia Minor*. Cambridge: Cambridge University Press.

Eleanor Detreville, "An Overview of Latin Morphological Calques on Greek Technical Terms: Formation and Success", M.A. thesis, University of Georgia, 2015.

Gaidatzi, Theopoula,(1985), [*Greek loanwords in English*](#) (M.A. thesis). University of Leeds

Krill, Richard M. (1990), *Greek and Latin in English Today*. Bolchazy-Carducci Publishers.

March, F. A. 1893. [*The Influence of the Greeks on the English Language*](#), *The Chautauquan* 16(6):660–66.

Web Sites and Videos

(Video) <https://www.youtube.com/watch?v=EH3ID-L85Is>

http://en.wikipedia.org/wiki/Greek_alphabet-04.10.2013.

https://en.wikipedia.org/wiki/English_words_of_Greek_origin:22.12.2020

https://en.wikipedia.org/wiki/Foreign_language_influences_in_English:10.12.2020

Koine Greek – Wikipedia: en.wikipedia.org › wiki ›

Koine_Greek:12.12.2020

Paul Fanning (2014) *Greek Impact on English Vocabulary*(Video)

Paul Fanning (2014) *How Did Greek Influence English?* (2017)

The Legacy of Origin and Development of English Language

R.M. Dhanapala

Abstract

The English language functions as a lingua-franca in the world facilitating communication among different nations. The purpose of this review paper is to ascertain the origin of English language and how it developed all over the world by a majority of nations. The study is based on the review of literature available on the history of the language. From the literature it was found that English language originated in Britain in the 5th century when the Germanic tribe named Angels who invaded from 'Englaland' using a language called 'Englisc' from which the words 'England' and 'English' derived. Old English, Middle English, Early Modern English, and Late Modern English were the periods that gave rise to the development of English language. English was a flexible language to adapt many of the vocabulary of other languages and the British Colonization was a major reason for the spread of the language across the world. However, the evolution of English language is so complex that the primitive English language that existed is almost non-existent today.

Introduction

English is thought to be one of the most important languages in the world. There are many reasons why English is so important and one of the reasons

is that English is spoken as a first, second, or foreign language in many countries. English language plays an important role in the global arena facilitating communication among nations in trade, banking, education, tourism, transportation, health, scientific development, printing industry, development programmes and social welfare. Although English was the first West Germanic language spoken in medieval England, now it has become a global lingua franca. It has been the first language for a majority of the population in several countries, such as the United Kingdom, the United States, Australia, Canada, Ireland, New Zealand and a few Caribbean nations (Rao, 2019). Around 375 million people speak it as a first language and more than 750 million people speak it as a second language. Moreover, English has official or special status in almost 70 countries. By observing these statistics, one can easily understand why English occupies such an important role as a global language. The place of English has been heightened by the tangible link between globalization and English and is attributed to many a global events and changes that had taken place in the world. Giddens (2000) asserts, “Globalization is a separation of space and time, with instantaneous communications, knowledge and culture could be shared around the world simultaneously”.

Considering the role of English as a global language, the purpose of this review article is to identify the history and the origin of the English language and the development of it all over the world.

Materials and Methods

This paper presented as a Review Paper is an outcome of review of literature related to the origin and development of English in Britain, the spread of the language across the world, and the legacy, historical perspectives and English in the global context. The development of the paper is mostly based

on the related literature available and the paper is presented as a review on the subject area. In this section, the topics areas such as; the origin of the English language, the spread of English across the world, the status of English in the world have been discussed.

The origin of the English language

The English language is a part of the Germanic branch of the Indo-European family of languages. The arrival of the three Germanic tribes who invaded Britain during the 5th century paved way for the historical perspectives of the English language. The three Germanic tribes; the Angels, the Saxons, and the Jutes crossed the North Sea from what today is Denmark and Northern Germany (see Figure 1). The island of Britain was originally inhabited by primitive Celtic tribes known as Britons (English and Western Literature, 1984). At that time, the inhabitants of Britain spoke a Celtic language but most of the Celtic speakers were pushed West and North by the invaders - mainly into what is now Wales, Scotland and Ireland. The Angles came from "Englaland" [*sic*] and their language was called "Englisc" - from which the words "England" and "English" are derived.



Figure 1: Entering of Germanic invaders to Britain on the east and south coasts in the 5th century

English language has undergone substantial changes through time from its inception and a brief analysis of the timeline of history of English reveals that it is traditionally divided into four periods.

- Old English: before 1100 AD
- Middle English: 1100 to 1500 AD
- Early Modern English: 1500 to 1800 AD
- Late Modern English: after 1800 AD

Old English (450-1100 AD)

The Germanic tribes who invaded Britain spoke similar languages, which in Britain developed into what we now call Old English. Though Old English did not sound or look like English spoken today, about half of the most

commonly used words in Modern English have Old English roots. The words *be*, *strong* and *water*, for example, derive from Old English. Some words that are derived from Old English are: *axode*(asked), *habba* (have), *rihtlice* (rightly), *engla* (angels), *heofonum* (heaven), *swilcum* (such), *hu* (how) and *beon* (be). Old English was spoken from 450 AD until around 1100 AD. Figure 2 depicts a part of the first folio of the heroic epic poem *Beowulf*, written primarily in the West Saxon dialect of Old English.

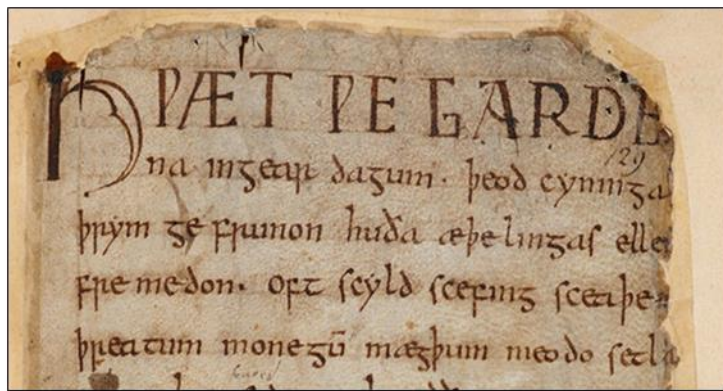

Figure 2: Part of the Cotton MS Vitellius A XV manuscript currently located within the British Library.

Middle English: 1100 to 1500 AD

In 1066 AD William the Conqueror, the Duke of Normandy invaded and then conquered England. Normandy is a part of France and the Normans (people of Normandy) spoke a dialect of Old French that is known as Anglo-Norman. Hence, Anglo-Norman became the language of the Royal Court, the ruling classes and business classes of England. There was a sort of linguistic class division in this period in which French was the language that the upper classes spoke, and English was the language that the lower classes spoke. But later in 1204 AD, King John lost the province of Normandy to the

King of France. Because of this, the Norman nobles of England started to take more distance from the French Normans. England became the main concern of the Norman nobles. From 1349-1350 the black death killed around one-third of the English population. Because of these deaths the labouring classes grew in social and economic importance. Along with the rise of the importance of the labouring classes, English became more important compared to Anglo-Norman as well. The nobility soon used a modified English as their native tongue. By 1362, the linguistic division between the nobility and the commoners was pretty much over.

In Britain English was the dominant language again, but many French words were added to the vocabulary of English. This mixture of languages (English and Anglo-Norman which was a dialect of Old French) is called Middle English. Middle English as opposed to Old English, can be read, but it would still be difficult for modern English-speaking people. The Middle English period ended around 1500 AD with the rise of Modern English.

Early Modern English (1500-1800)

The early modern period (16th-18th centuries) is often considered as the Golden Age of English literature. It was during this period that the scholars started writing in English. Even in the 18th century, a lot of scholars such as More and Newton still wrote in Latin as English language had not been considered to be a proper intellectual language. These scholars coined a lot of words mainly with Latin-based roots (e.g., describe, animate, exhaust) which are still in the use of English language. Towards the end of the period of Middle English, a sudden and distinct change in pronunciation took place. The Great Vowel Shift in English started. From the 16th century, the British

had contact with many peoples from around the world. This was considered the period of Renaissance of Classical learning which meant that many new words and phrases entered the language. The invention of printing also meant that there was now a common language in print. Books became cheaper and more people learned to read (see Figure 3, lines from Hamlet, as an example). Printing also brought standardization to English. Spelling and grammar became fixed, and the dialect of London, where most publishing houses were, became the standard. In 1604 the first English dictionary was published.

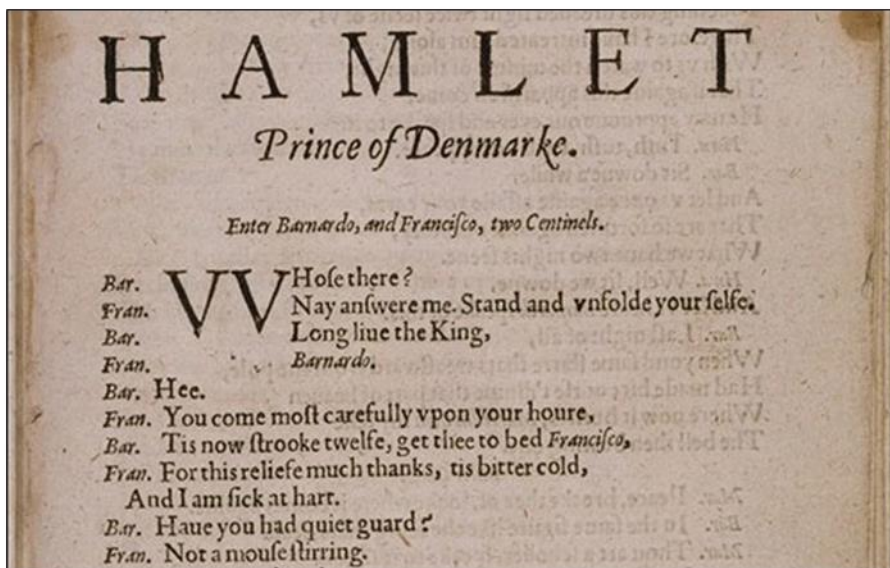

Figure 3: Lines from Hamlet, written in Early Modern English by Shakespeare (public domain)

Late Modern English (1800-Present)

The main difference between Early Modern English and Late Modern English is vocabulary. The pronunciation and grammar of Early Modern English period continued into the Late Modern English period, but the

vocabulary of English grew considerably during the period of Late Modern English. The influences of industrial revolution, scientific advancement, and colonialism had a huge impact on the vocabulary development. As a result of the expansion of the British Empire, English language facilitated to accommodate many foreign words to its vocabulary. Words such as ‘bungalow’ and ‘pajamas’, borrowed from Hindi and other Indian languages were added to English language. Further, in connection with Britain’s colonial expansion through maritime mode, words and phrases of sailors were adapted into the vocabulary of Late Modern English. During the last half of the 20th century the military influence on the English language was significant. Before the Great War, both Britain and the United States had small, volunteer militaries. English military slang existed, but this barely had an impact on standard English. However, during the mid-20th century, a big number of British and American men joined the military forces. As the military started to play a bigger role in a lot of people’s lives, military slang had a big impact on standard English. Military terms like ‘landing strip’, ‘camouflage’, ‘spearhead’, ‘blockbuster’, ‘roadblock’, and ‘nose dive’ started massively entering the standard English language.

The spread of English across the world

The expansion of British colonial power and the emergence of the United States as leading economic power of the nineteenth century resulted in the spread of English language across the world (Crystal 2003). The British colonial settlements in the 16th century helped to spread the English language overseas. According to Leith (2002), in 1607 the British launched their colonial activities in North America by establishing colonies in Jamestown in Virginia. The expansion of English language, the language of the British, came under two types of settlements described as “settler countries” and

“non-settler countries” (Sekhar, 2012). Australia, United States and Canada were settler countries where British settled there and the non-settler countries were countries like Sri Lanka, India, South Africa, Nigeria, Jamaica and other landscapes. The establishment of British colonies in Africa after 1880 had a different type of ruling where a small number of British employees were engaged in colonial administration and the inhabitants in the Western African countries such as Nigerians and Sierra-Leone were given English education by missionaries (Leith, 2002). As Moore (2001) points out, India had a remarkable impact from the British towards English language. Indian novelists and poets like R.K. Narayan have contributed immensely to English literature due to the expansion of English language in India by the British colonial administration.

The establishment of British colonies in North America in the year 1607 with the establishment of the colony of Jamestown in “Virginia” had a remarkable impact on the expansion of English around the world. The defeat of France and its allies by the British navy subsequently in the war which lasted nearly seven years further strengthened the power of the British. However, in 1776, thirteen American colonies declared “Independence from British Empire”. During this period, British could take control over Jamaica, the Bahamas and Barbados in South America (Sekhar, 2012). According to Sekhar, in Caribbean Islands and South American colonies, British were able to introduce English language in education, administration etc.

In 1783, British lost the control over American colonies and moved to Asia. They were able to start trading ports in Australia in 1788 and in New Zealand in 1840. Singapore was held as a British -held country trading post in 1819 and Hong Kong as an economic centre in 1841. The establishment of

posts by the British in these countries was driven largely by economic motives and this promoted the spread of English.

There is a tangible relationship between colonization and the spread of English language across the world. British have succeeded in ruling nearly quarter of the globe; from the kingdom of England passing through the British Isles and reaching North America and Oceania. Hence, English language spread across the world presumably having varieties of English such as British English, American English, Australian English and South African English. De Souza (2010) distinguishes two natures of existence and spread of English due to colonization. He explains these two kinds as follows:

“We must note an important difference between the export of English to such countries as the United States, Canada, Australia, New Zealand and the West Indies and the export of English to Sri Lanka and India. In the former countries, English came to be used by the entire population, and for all purposes served by a language. Thus, the language was adapted to the culture, and to the daily life of all the people. Features of the same went for the fauna and flora, the food and drink of the people, where they differed from those of the “home” country. Even in the West Indies, where the greatest degree of cultural adaptation took place. In all these countries, as technological and industrial developments took place, the language was adapted to these.”

(De Souza, 2010, p.31)

However, in India and Sri Lanka, English never became the common language of the people but served only on a small minority. Further, for this

reason, English language cannot serve all purposes, even for those who know it (De Souza, 2010).

Status of English in the world

The place of English in the world has direct reference to the status of global language. As Crystal (2003, p. 3) points out, the achievement of global status by a language is derived when it develops a “special role” that is recognized in every country. When a large number of people in a country speak a language as a mother- tongue, the language achieves the status of special role. Countries such as USA, Britain, Canada, Ireland, New Zealand, Australia, South Africa and several Caribbean countries use English as mother- tongue. It is clear and understood that only a few countries speak English as a mother-tongue worldwide. According to Robert & Richards (1997), a language is recognized in communities due to official recognition and the other is to accord status in foreign language teaching. English is by now emerging as the most widely used foreign language in more than 100 countries such as China, Russia, Germany, Spain, Egypt and Brazil (Crystal, 2003. p.5).

The place of English is also attributed to the number of people who speak English worldwide. According to the full report (Cambridge English, 2016. p.4) over 1.75 billion people speak English worldwide- that is roughly a quarter of the world’s population.

The availability of three types of English Speakers worldwide has presumably contributed to the place of English that has taken today (Graddol, 2000. p.10). According to Graddol, the three types of English speaker in the world today are; first-language speakers (L1), second -

language speakers (L2), and the people learning English as a foreign language (EFL). First-language speakers are those who speak English as the first language and these first -language speakers live in countries in which the dominant culture is based on English. Speakers of English as a second language are those who have or use English as an additional language. Speakers of English as a second language might use a local form of English but they may also be fluent in international varieties of English. The next group of people are the increasing number of people who learn English as a foreign language known as EFL speakers. In EFL, English is taught to people whose main language is not English and who live in a country where English is not the official or main language.

The English Effect (2013, p.5) records that there are many reasons that attribute to the evolution of English language to its present status. Two qualities namely momentum and adaptability have been pointed out as reasons for this state. The acquisition of the territory of Louisiana by the United States-Louisiana Purchase – in 1803 was proved to be a major significance for the development of English language because this established English as dominant over French in the United States. By now, in the 20th century, the empire of the United Kingdom shrank. Hence, the rapidly growing American global influence gave English language a momentum which is unique in modern history.

With regard to adaptability, English language has the unique feature of being adaptable to any situations by way of absorbing, adopting, and soaking up vocabulary from any other languages in the process of its spreading. The English lexicon was adaptable to facilitate Malay, Hindi, Arabic and Spanish words through the effect of colonization and trade.

Two stages known as imperialism and neo-imperialism were responsible for the spread and development of English as a global language. The first stage, the imperialism, was the result of the empire building of Britain. The second stage, the neo-imperialism, was the result of the cultural, political, and economical superiority of the USA. According to Phillipson (1992, p. 182), after World-War II, the administrators and the leaders of the colonized countries maintained the effect of English language by selecting the language as an official or national language as they were the products of colonial education. Further, Phillipson points out that the primary aim of education in the colonies became the acquisition of the English language, and the future academic and financial success of those living in colonized countries came to depend mainly on their English language ability.

The importance of English language in the present context has been highlighted by some scholars such as Graddol (1997, p.3) and Baker & Wright (2006, p.12). The emphasis that English is an 'exceptional' language as the language is preferred and chosen for education, occupation and communication. Countries in the world choose English as one of the compulsory subjects in the school education. Further, English is taught in universities as a supporting or compulsory subject. Since English is used as a lingua franca in communication in the context of economic or business activities, in the international trade, companies require their workers to possess a sound knowledge of English.

The international agencies such as United Nations and its subsidiary organizations, established to support global reconstruction and future governance after the world war, use English as a major working language. It

is estimated that 85% of international organizations now use English as one of their working languages. Further, English is used exclusively in international publications and meetings. Crystal (1997) estimates 99% of European organizations as listed in recent year book of international associations cite English as a working language as opposed to 63% French and 40% German. Technological developments such as Internet has replaced the patterns of communication of world's citizens and the way organizations operate. Clement (2019) pointed out that most popular language used online by the internet users is English and the percentage of the worldwide internet users is 25.2. The share of the Chinese language ranked second which has 19.3 percentage of the internet users worldwide. Hence, English language is used internationally in most of the major disciplines.

Results and Discussion

English language, which is a part of Germanic branch of the Indo-European family, did not solely originate from Britain itself. Though in Britain, people spoke Celtic language initially, due to invasion of the Germanic tribes particularly the Angels whose language was 'Englisc' led to the development of English language in England. The legacy of development of English language is attributed to four periods namely; Old English (before 1100 AD), Middle English ((1100 to 1500 AD), Early modern English ((1500 to 1800 AD), and Late modern English (after 1800 AD). The English language used in these periods was very much different from the language what we encounter today. From the literature, it is clear that most of the words of other languages such as French, Latin etc. have been adapted in the English language what we speak today from the inception. In the Early modern English period, the 16th and 18th centuries can be considered as the Golden Age of English literature. During this era, the invention of printing industry

led to the establishment of a common language and in 1604, the first English dictionary was published. To the spread and development of the English as a global language, the colonial activities, the changes in the social, economic and scientific developments along with military involvements and maritime travel have contributed immensely. Further, another important area for the evolution of English language as described by The English Effect (2013), were the concept of ‘momentum’ of British power in different regions and the ‘adaptability’ of the language by way of absorbing, adopting vocabulary from other languages.

Conclusions

The legacy of the English language can not be solely attributed to the British inhabitants lived in England alone. The invasion of Germanic tribes initiated the establishment of English language and the subsequent conquering of countries by the British across the world as colonies facilitated the development and the spread of English across the world. From the literature, it is understood that English language was initiated with the arrival of Germanic tribes in Britain in the 5th century and the vocabulary of the other languages crept into English language due to subsequent establishment of British colonies all over the world. However, the evolution of English language is so complex that the primitive English language that existed is almost non-existent today.

References

Baker, C. & Wright, W.E. (2006). *Foundations of Bilingual Education and Bilingualism (6th Edition)*. Multilingual Matters, Claverdon.

Cambridge English, (2016) *English at Work: global analysis of language skills in the workplace, full report November 2016*. Cambridge English- Language Assessment, available online:<https://www.cambridgeenglish.org/images/335794-english-at-work-executive-summary.pdf>

Clement, J. (2019) *Most common languages used on the internet as of April, 2019, by share of internet users*. Available online:<https://www.statista.com/statistics/262946/share-of-the-most-common-languages-on-the-internet/> . Retrieved on 15, October, 2021.

Crystal, D. (1997) *Cambridge*, Cambridge University Press.

Crystal, D. (2003) *English as a Global Language*. Cambridge: Cambridge University Press.

De Souza, Doric. (2010) *Targets and Standards*. In Shiromi Fernando, Manique Gunasekara, Arjuna Parakrama (Eds.) *English in Sri Lanka-Ceylon English, Lankan English, and Sri Lankan English*. SLELTA-Sri Lanka English Language Teachers' Association. 31-32.

English and Western Literature. (1984) *Macmillan Literature Series*, Glencoe Publishing Company, Mission Hills, California.

Giddens, A. (2000) *Runaway World, How Globalization is Reshaping Our Lives*. New York: Routledge.

Graddol, D. (1997) *The Future of English*. The British Council.

Graddol, D. (2000) *The Future of English? London*, The British Council.

Leith, D. (2002) English- Colonial to Postcolonial. In D. Graddol, D. Leith, & J. Swann (Eds.), *English: History, Diversity, and Change* (pp. 180- 211). Dublin: Routledge.

Moore, R.J. (2001) Imperial India. In A. Porter (ed.), *The Oxford History of the British Empire: The Nineteenth Century* (pp. 422-446). Oxford: Oxford University Press.

Phillipson, R. (1992) *Linguistic Imperialism*. Oxford, England: Oxford University Press.

Rao, P.S. (2019) *The role of English as a global language*. Research Journal of English, Vol- 4, issue-1. 65-79.

Robert, B.K. & Richard, B.B. (1997) *Language Planning from Practice to theory*, Multilingual Matters LTD.

Sekhar, R. G. (2012) *Colonialism and Imperialism and its Impact on English Language*. *Asian Journal of Multidimensional Research*, I(4), 111-120. Retrieved 13.10.2021.

The English Effect (2013). *The impact of English, what it's worth to the UK, why it matters to the world*. Retrieved from <https://www.britishcouncil.org> on 14.10.2021.

An account of the ancient “Sangamu” Temple Inscription describing the fundamentals of the modern Law of Contract

Udaya Nelum Rathnayake

Abstract

Enrollment factors can be seen as a type of source that is used to study Sri Lankan history. The main functions of the registrations are the confirmation, rejection, absence and the identification of new information relating to literary sources. Inscriptions help to uncover historical information from around the 3rd century BC, according to the information that has been confirmed so far in the history of Sri Lanka. The contents of the earliest inscriptions give priority to the disclosure of religious information. But these inscriptions can be introduced as the main source for later real-time disclosure of political, social and economic information. At the time of Polonnaruwa kingdom, these inscriptions, which gradually developed, multiplied in quantity and content. It is not incorrect to say that these have been considered as a type of legal documents by the State authority according to their content and the nature of their issuance. Studies have shown that these enrollment documents have been used to communicate government administrative policies, economic, religious, social and cultural principles, and rules of necessity to the public.

This inscription of Sangamu temple timed about 1200 A.D., was used in studies as an ancient vital document of the country's past. This has been

documented as a reconciliation between King Gajabahu II and King Parakramabahu I of the Polonnaruwa kingdom. The researchers who looked at this listing recognized it as a legal document related to contracts. Moreover, the views of Senarath Paranavithana, Kotmale Amarawansa Thero and other researchers who interpreted and studied this inscription were examined.

Libraries will adopt a study-based approach as the primary approach to research. This will fall under qualitative analysis and data collection will be done through primary sources and also secondary sources written on the subject. The study was based on local literature and archaeological sources as well as modern local and foreign legal papers, judgments and opinions of lawyers. Special attention was paid to the information contained in the inscription of the Sangamu temple in connection with the research. By identifying such homogenous factors, the research will lead to conclusions regarding the relationship between the creation of old contracts and modern contract law.

According to this study it proves that there are similarities in fundamentals between the Sangamu temple inscription issued as a reconciliation in 1200 A.D and the currently executed Law of Contract of the country.

Keywords: Inscription of Sangamu Temple, Modern Contract Law, Polonnaruwa Period, Fundamentals of Law, King Parakramabahu I

Introduction

Factors of inscriptions can be considered as a type of source which is used to study the Sri Lankan history. The main functions of inscriptions are confirming, discarding, providing lacks and identifying novel information regarding literary sources. Even though the current studies confirm that initial inscriptions found from 300 B.C are limited to religious information,

they were also found to consist of the country's political, social, economic, and cultural information with time. During the Polonnaruwa kingdom, these inscriptions which were gradually evolving increased in terms of its quantity and contents. It is not false to say that these were considered as a type of legal documents by the state authority according to their contents and nature of issuing. It has been proven by studies that these inscriptional documents have been used to communicate government administrative policies, economic, religious, social, cultural principles and rules of necessity to the public.

This Sangamu temple inscription timed around 1200 A.D has been utilized in studies as a vital ancient document of the country's past. This has been documented as a reconciliation between King Gajabahu II and King Parakrambahu I of the Polonnaruwa kingdom. (Epigraphy Zeylanica., IV, No. i,4-5pp) Scholars who have studied this inscription has acknowledged it as a legal document related to contracts. The main objective of this study is to compare and contrast the main factors of the inscription with the fundamentals of the prevailing Law of Contract in the country. Thereby the modern legal concepts (restricting factors) necessary for the creation of a contract will be compared with factors in this inscription which were composed centuries ago while focusing more on the homogeneity of both. Most nearly, the main features of the Law of Contract can be seen in the Sangamu temple inscription. Therefore, this research article is presented by observing whether the background of creating an old contract has been consistently evolved until the present and by taking it as the main research problem.

Research Methodology

A library study-based approach will be taken as the main methodology of this research. This will fall under qualitative analysis and data collection will be done through primary sources and also secondary sources written on the subject. This study was based on local literature and archeological sources as well as local and foreign modern legal documents, judgements and opinions of lawyers. A seminal focus was catered towards the information in the Sangamu temple inscription related to the research. Further, the opinions of Senarath Paranavithana, Kotmale Amarawansa Thero and other scholars who have interpreted and studied about this inscription were considered. In addition, the opinions of lawyers showcasing how the Law of Contract is used in the country's English and Tort Law which elaborate on the basic details of the Law of Contract were taken into account. There, the fundamentals of the Law of Contract built from the opinions of English and Local lawyers were comprehended while comparing them with the contents of the Sangamu temple inscription to study their homogeneity. Through the identification of such homogenous factors, the research will come into conclusions regarding the relationship between the creation of old contracts and the modern Law of Contract.

Discussion and Results

A Sangamu temple inscription (*Epigraphy Zeylanica.*, IV, No. i,4-5pp) can be found in the present Kurunegala District, Gokarella but it is on the verge of destruction. This was composed by the authorship of King Gajabahu II, ruler of Polonnaruwa and King Parakramabahu I, ruler of Maya country in 1200 A.D (A.D. 1132) and 1164 A.D according to Mahawamsa (*Mahawamsa*: 62:05-06), (*Paranavithana*: 1943, 4-5). The main aim of composing this article is to present a legally enforced article which confirms

the contemporary political needs on the succession of the Statehood (Paranavithana: 1972:431). In accordance with that objective, the association for state heritage between brother-in-laws Gajaba II and Parakramabahu I can be considered subjective than objective. It says when a person is not consciously agreeing with something but agrees to it based on a specific need which ignores psychoanalysis. Accordingly, one party is acting as if it agrees with some particular aspect. There, not agreeing with one's mind is adequate for legal purposes (Trietel: 1956, 69-72). In the Sangamu temple inscription, the agreement between Prince Gajabahu and Prince Parakramabahu to own the power of the state was of a psychoanalytic view. It also becomes subjective because the agreement which happens there legally confirms the legality of the future statehood. Another restricting factor is that when one party among the others is a monopoly, the other party actually cannot make a choice (Weeramanthry: 1967, 98). At the time of entering a contract, it is a factor regarding freedom. It is very important that the parties are in similar conditions when entering a contract. If the parties are not similar in factors regarding the contract, there can be a crisis when it is legally executed. When comparing this factor with the Sangamu temple inscription, there was some similarity of authority between the two when Gajabahu II became the ruler of Polonnaruwa and Parakramabahu I became the ruler of Maya Country, though there seemed to be an incongruence of power when crowning. The dissimilarity between the two parties was of the age factor. According to the facts in the Sangamu temple inscription, the younger King Parakramabahu has some advantage than King Gajabahu agreeing with the next succession. The third restricting factor is enforcing limitations and expecting some amount of discipline from the two parties which are legally entering the contract (Trietel: 1956, 172). This factor is proven in the contract of the Sangamu temple inscription where the negligence of the interference of

monks, offering of a religious protection and main factors which impact the contract is a punishable offence. In addition, the modern Law of Contract shows how a condition which is not mentioned in the contract can be assumed to be there i.e. implied condition. This factor is mentioned in the reconciliation while confirming the state authority and agreeing to legally execute the succession of state heritage is publicized as an implied condition. The other most important factor of a contract is the binding nature it has with the legal force. This suggests that a party can legally enforce a contract by a said authority. If at such instance, the contract is broken or not fulfilled, the particular party can get it fulfilled or through legally bound agreements. This is also described in the Sangamu temple inscription as common agreements and the aftermath of unfulfilled contracts. Further, the legal document made according to the Law of Contract should consist of three copies. Two copies should be distributed among the particular parties while the other is to be kept with the lawyer who composed it (Pollock: 1970,2001). This fact is being proven as one copy of the Sangamu temple inscription is in the Southern Kurunegala area of King Parakramabahu's ruling region while the other is in the Medirigiriya Rajarata ruler King Gajabahu as said in the chronicles. However, the latter is not to be found as per today.

Conclusion

The Law of Contract which is being executed today is a result of the arrival of the Dutch who ruled the coastal areas in the 1700 A.D. It is not a secret that this law which is evolved to present is being executed according to the European theories. Nevertheless, according to the above discussion it proves that there are similarities in fundamentals between the Sangamu temple inscription issued as a reconciliation in 1200 A.D and the currently executed Law of Contract of the country. Even though the Law of Contract of

countries like Sri Lanka and Africa which operates according to the current Dutch Law is based on the English Law and Roman Dutch Law, it is proven that the fundamentals of a contract in the past is in congruence with and similar to the current Law of Contract.

References

Amarawansa Thero, Kothmale., (2014) *කෙරුම සෙල්ලිපි*, S. Godage & Sons, Maradana

Ray Hema Chandra. (1960) *History of Ceylon, Volume 1, Part 2*, Volume I, Part II, Ceylon University Press.

Ed & Trans; Paranavithana S., Codrington H.W (1994) *Epigraphy Zeylanica -1933-1934, Vol. IV, No. I*, Archeological survey of Ceylon, Asian Educational service, New Delhi

Pollock, O. (1970) *Contract Law, 13th Edition*, London

Treitel T. (1956) *Law of Contract, 9th Edition*, London

Weeramanthry, C. J. (1967) *The Law of Contract, Vol. I*, Colombo

Nationalism Discourse, Tourism and Reconciliation

W.H.M.S. Samarathunga

Abstract

In most of the war-ridden countries achieving reconciliation is viewed as an unfeasible errand. Although there are few success stories including the case of South Africa, most of other post-conflict countries are squeezed with post-war empirical glitches. This is further tensed with the presence of ethno-religious movements that emerges during and after the war. Countries in the Eastern world in particular are ridden by politically motivated ethnic, religious and nationalistic discourses. In this milieu, an Eastern post-war destination finds it extremely difficult to derive true reconciliation. The role of tourism to achieve reconciliation has been postulated as a viable elucidation to reach the aforementioned objective. Therefore, this viewpoint article examines the existing literature on nationalism, tourism, and reconciliation in order to propose a research agenda that will add to the body of knowledge.

Keywords: **Post-War Research Agenda, Tourism And Reconciliation, Post-War Sri Lanka, Ethnic Nationalism, Civic Nationalism**

Introduction

This paper is constructed under three main pillars: nationalism, reconciliation and tourism. Nationalism, with its two main branches: ethnic nationalism and civic nationalism, has evolved from modernism era to post-postmodernism

era despite of technological innovations, virtual economies and mass-destruction weapons. Backed by the historic evidence and mythology, people still tend to rely on some long-standing arguments on superior ethnic groups, religious groups and races over the other groups. This situation has introduced new challenges especially in the developing world where ethno-religious nationalism still makes a significant influence on country's overall development process. Impact of ethno-religious nationalism and civic nationalism on tourism industry in particular are key concerns over the tourism academics worldwide. In this backdrop, it is important to understand how the tourism studies conducted in Sri Lankan context are influenced by either ethnic-nationalistic or civic-nationalistic discourses and what light is shed on tourism reconciliation.

Sri Lanka as a post-war destination is still facing the problem of ethno-religious nationalism, reconciliation and other post-war empirical glitches. Reaching true reconciliation is necessary at a period where the overall development of the country is hindered due to the very same reasons. Although the short-sighted politicians and extremist groups are still in favor of ethno-religious nationalism there is a clear movement towards civic nationalism in the lenses of tourism. However, achieving reconciliation in the Sri Lankan postwar context was a challenged due to the ethno-religious nationalism (Pieris, 2014; Perera, 2016). The Sinhalese Buddhists who were visiting Jaffna had a special place in their mind on the specialty of Sinhalese Ethnic group, Buddhism and unitary status of the country. As a result, the ethno-religious nationalism did not support reaching reconciliation and widened the gap between the two communities. In contrary, after 2013, the ethno-religious nationalism began to fade away with the untiring efforts of the Sri Lankan government, civic society organizations and the general

public.

Many countries who had wars or tragic events in the recent past are promoting dark tourism at the places where deaths, genocides, suicides, and other destructions took place. Auschwitz in Germany (Biran et al. 2011), Ground Zero in New York (Lisle, 2004), Buchenwald concentration camp in Germany (Beech, 2000), Fort Siloso in Singapore (Muzaini, Teo and Yeoh, 2007), Cu-chi tunnels in Vietnam (Henderson, 2000; Alneng, 2002) are some of the examples. However, government support is inevitable to create a dark tourism gaze within a country (Yoshida et al. 2016). In the event of Sri Lanka, although a large number of people were killed during the three decades long brutal war, the government's decision is not to promote dark tourism at any place where the war took place (Perera, 2016) to rebuild the conciliation between the two main ethnic groups in Sri Lanka. Many scholars (Perera, 2016; Samarathunga, 2019; Dissanayake and Samarathunga, 2020; Samarathunga, Cheng and Weerathunga, 2020; Samarathunga, Cheng and Weerathunga, 2020; Samarathunga and Cheng, 2021) have extensively discussed about the development of post-war tourism in Sri Lanka in the light of ethno-religious nationalism and civic nationalism, yet the ground context on deriving reconciliation is far away from the reality. Therefore, this perspective article systematically review the existing literature on nationalism, tourism and reconciliation and attempts to put forward a research agenda to expand the body of knowledge while making plausible recommendations on empirical implications.

What is Nationalism?

The concept of nationalism possess an extended history and it goes back to the medieval period during which the people use to group together according to the color of skin, language they speak, common believes, common habits

etc. Accordingly, they demarcated separate areas, lands and places to live in with their own groups. During the intra-group encounters, the member of the community performs many activities at the interest of the group there by protecting and promoting the mutual interests. This does not mean that the members of the same group living in the most fragile peace, but when they are tested they stand together because they have a bond and something to protect from the outside world. The discourse of nationalism emerges from this scenario.

However, when referring to the literature, one can find many explanations, definitions and associations of nationalism concept since it is a global and a multi-faced concept according to the context where it rises. When looking at the latest literature, many scholars are introducing nationalism as a modern concept which have following features according to Smith (2009): “a process of formation, or growth, of nations; a sentiment or consciousness of belonging to the nation, a language and symbolism of the nation; a social and political movement on behalf of the nation; a doctrine and/or ideology of the nation, both general and particular” (p.5).

Since the features of nationalism encompasses a vast spectrum of philosophy, it is expected to discuss only related components of it which is relevant to this thesis; through the language, through sociopolitical movements and the notion of nation. Language is one of the main components in nationalism that separate groups from one nation from the other (Dumezil, 1958; Calhoun, 1997). For instance, in Sri Lanka, one of the main differences between the Sinhalese and the Tamils is that both groups speak two separate languages: Sinhalese and Tamil (Perera, 2016).

When constructing nationalism, national symbols have a high value which is known as ‘symbolism’ (Smith, 2009). The national symbols,

unarguably, should represent the interests of all the people in a nation and should be able to communicate the distinct characteristic of the nation. When creating national flags, national anthems, national emblems, and constructing national buildings, one of the key criteria that the authorities are paying attention to is their representativeness. These national symbols should be able to unite different ethnic groups of a country provoking their nationalism and patriotism, than that of their ethnic origins. How Sri Lanka faced this challenge in terms of the Sri Lankan national language, national flag, and national anthem will be discussed in a subsequent section (Hobsbawm and Ranger, 1983; Moss, 1990).

Therefore, when defining nationalism it needs to be considered how the nationalism is formed, i.e. through the language, customs, anthems and so on (Smith, 1995). However, it should be mentioned that many authors (Brubaker, 1992, 1996; Tishkov, 2000; Triandafyllidou, 2001). Nevertheless, for the purpose of this study, we adopt the following definition introduced by Smith (2009): “An ideological movement for attaining and maintaining autonomy, unity and identity for a population which some of its members deem to constitute an actual or potential nation” (p.9).

Ethnicity, Nationalism and Tourism

Ethnicity is an exclusive concept that has many hypothetical interpretations in it. The ethnicity is also related to grouping of people based on similar characteristics, mainly the ethnic group they were born to (Yang & Wall, 2009). As per MacCannell (1984) the ethnicity is referred to the difference between one group to the other mainly through the bio-genetic connotations of race and socio-genetic ideas of culture. Eriksen (1997) explains the ethnicity in two ways. Firstly, according to the daily language, ethnicity is associated with minority and majority issues, race issues. Secondly, it also

denotes to different aspects of social relationships and encounters between different groups of people who have perceived themselves as different from the other according to their own culture. Most sociologists try to clarify ethnicity according the territorial, racial, economic, cultural, religious and linguistic features (De Vos and Romanucci-Ross, 1995). According to Winthrop (1991) ethnicity can be generally defined as the “existence of culturally distinctive groups within a society, each asserting a unique identity on the basis of a shared tradition and distinguishing social markers such as a language, religion, or economic specialization” (p.94).

However, the definition forwarded by De Vos (1995) is much simpler in nature regarding ethnicity. According to him “it is a feeling of continuity with a real or imagined past, a feeling that is maintained as an essential part of one’s self-definition” (p.25). On the other hand, Nagel (1995) refer to ethnicity as “difference in language, religion, color, ancestry, and/or culture to which social meanings are attributed and around which identity and group formation occurs” (p.61). If we closely look at these definitions, the common features that can be observed is that ethnicity is closely associated with cultural identities which is also bounded with ancestral hereditariness and deep-rooted kinship ties.

Many local communities have perceived tourists from different nationalities are different from each other and their behavior is different from each other. Many researchers including Brewer (1984), Milman and Pizam (1995), Pi-Sunyer and Salzmann (1978) noted different behaviors of the tourists at a destination who come from different country. According to them, the behavior, attitude and morality and how they spend the vacation also have notable differences. But when it comes to the domestic tourists who are visiting tourist destinations, they miss to identify the differences

among the tourists but note the differences in between the tourists and themselves in terms of behavior and attitude (Pizam & Telisman-Kosuta, 1989).

Nationality effects on tourists behavior to a greater extent (Milman and Pizam, 1995; Haralambopoulos and Pizam, 1996). In his study Pizam (1999) made an attempt to identify the perception of Korean, British, Dutch and Israeli tour guides' perception on different types of tourists they encounter with. As a common finding it can be identified that these tour guides have well noted the differenced among tourist groups according to their nationality, with respect to the attitude and behavior. Although there are previous studies exploring the differences among tourists according to their nationality, the literature has not addressed the area of how the local tourists behave according to their backgrounds. This dearth of research gap is surprising, since the national cultures and their effects on tourist behavior are of importance.

Differentiating Ethnic Nationalism and Civic Nationalism

When talking of nationalism, there are two aspects of arguments that we cannot avoid of: ethnic nationalism and civic nationalism. It was Hans Kohn who first clearly distinguished these two concept through his book of "The Idea of Nationalism" (Kohn, 1944). According to him, the civic nationalism was originated from England in the 17th century, which was spread to France in the eighteenth. The Western nationalism, alias civic nationalism, grounded on masses with the nation with a well vested political structure. It is this rational which is standing to date giving lives to the modern states. The second type, the Eastern nationalism, alias ethnic nationalism, is constructed around the distinct cultural identities of each state concerned. Kohn (1944) further argues that the ethnic nationalism keep on amending the political

rights of the citizens with ethnographic demands. One of the major differences between the ethnic nationalism and civic nationalism, according to Kohn (1944), is that Western nationalism is originated on political liberty and the rights of the residents which are always rational. On the other hand, Eastern nationalism was grounded on the history, ancient practices, or on monuments that might go back to the tribal era (p.574). Thus, Kohn introduces civic nationalism as more liberal and ethnic nationalism as illiberal (Kuzio, 2002)

Ignatieff (1993) and argues that civic nationalism is similar to democracy because it suggests that a nation should be home to everyone irrespective of the color, race, believes, language or the ethnicity while ethnic nationalism encourage a particular group with common characteristics to live an govern together. On the other hand Lecours (2000) argues that civic nationalism is evolved around the subjective definitions that ignore the free will of the people, while the same author states, ethnic nationalism is constructed on the objective definitions that include religious, language and ethnic origin to measure the membership. Accordingly, ethnic nationalism is visible in Asia, Eastern Europe and Africa where as the civic nationalism is connected to the modern West. Nairn (1993) briefly state the highlighting points of Kohn's dichotomy; the Western ideology was "original, institutional, liberal and good and the Eastern ideology was reactive, envious, ethnic, racist and generally bad" (p.23).

Xenos (1996) pointed out a vital element in civic nationalism that can reinstate a collective identity among the people in a state with the common notion of patriotism. It further value liberal democracy with particular

national heritage than that of language or blood. Lecours (2000) use the ethnic-civic model to draw a line between a traditional and a modern society.

The study conducted by Ignatieff (1993) on “Blood and Belonging: Journeys into the New Nationalism” covering Northern Ireland, Canada, Ukraine, Serbia, Croatia, Germany and Kurdistan, concluded that “the only reliable antidote to ethnic nationalism turns out to be civic nationalism, because the only guarantee that ethnic groups will live side by side in peace is shared loyalty to a state strong enough, fair enough, equitable enough to command their obedience” (p.243). This is a clear message on the political standpoint of civic nationalism to different ethnic and religious groups that they are welcome to live in if they stand according to the rules and regulations of the nation (Xenos, 1996).

Although most studies (Raymond, 1988; Xenos, 1996; Lecours, 2000; Shulman, 2004; Nairn, 2012) on civic nationalism and ethnic nationalism are favoring civic nationalism, the recent scholars have started to question its applicability in every context. As a result scholars have forwarded many papers arguing on both sides. “The myth of the civic state : a critical survey of Hans Kohn's framework for understanding nationalism” by (Kuzio, 2002) and “The myth of the civic nation” by (Yack, 1996) are two such investigating paper. Ignatieff (1993) also questions how to accommodate ethnic, religious and cultural diversity within civic nationalism. Further he questions on securing the basic rights and compatibility with minority rights. Smith (2005) brings the reader’s attention on the use of state violence to secure the civic nationalism, especially on political cases. Xenos (1996) states that the contemporary writers keep on quoting everything good about the civic nationalism and everything bad

about ethnic nationalism. Thus, it is imperative to develop a balance discourse on both ethnic and civic nationalism and question the suitability of the either of the concept and to adopt the best practices of both since these are hypothetical phenomenons.

Kuzio (2002) identified few issues vested with the Kohn's framework on nationalism. Firstly, Kohn has disregarded anti-democratic and ethnic nationalism concepts that have prevailed in the West. Similarly, he has ignored the Western nationalisms that prevailed in the East. Thus, he has worn some shades when defining West and East, West being good and East being bad (Symonolewicz-Symmons, 1965). Secondly, based on Kohn's artificial geographical distribution of nationalisms, the preceding organizations that work on civic and ethnic problems in the world, only pay attention to the problems in the East. Such organizations do not interfere with the ethnic issues in the Yugoslavian region (Croatia, Bosnia and Kosovo), Moldovan region and the Russian region (Chechnya). Further, the European ethnic issues are still not attended to. They include the issues in France (Corsica, Brittany), United Kingdom (Northern Ireland), Canada (Quebec), Belgium (Flanders), and Spain (Basque). Kuzio (2002) further highlights that these ethnic issues are still on going and even turn in to violence often.

Thirdly, Kuzio (2002) highlights the absence of rights of Native Indians living in America along with the rights of blacks, which was suspended throughout eleven states in America while he was writing his nationalism discourse. Despite of the encroachments in to the Indian lands, slavery of the blacks and all the discriminations he named the West as the place where civic nationalism is best practiced. Fourthly, Kohn has forgotten that time changes everything. He has already named West as civic-centric

and East as ethno-centric. But in the modern world we can see the gradual movements of ethno-centric countries in to the civic-centralism (Aner, 2000). For example, the decline of USSR and the emergence of modern Russian Federation. Similarly, China and India has also made some major reforms in their policies in describing their nationalism policies. Fifthly, Brubaker (1996) points out loss of important traditional and cultural values during the nation building process. For instance, civic states like France has lost some of their cultural values during the process of becoming a part of a civic state (Kuzio, 2002).

Review of literature on both ethnic nationalism and civic nationalism reveals that there is no particular concept that attend best to the ethnic issues in any context. Since both concepts carry their own limitations, it is vital to carry out further studies with the concept of nationalism to understand how it can be best employed to attend to ethnic issues and thereby drive a country forward. Although it is hard to jump to a brand-new concept while forgetting its history, culture and certain incident like war, necessary actions can be taken to lay a good foundation in bringing a suitable nationalism concept to the modern world. We believe that Sri Lanka will be an ideal breeding ground to apply civic nationalism concept with the intention of deriving reconciliation to put an end to the long-lasting ethnic issues that dragged the country backwards.

Development of Post-war Tourism Literature on Post-war Tourism

There have been relatively a short number of tourism related publications reported during the post-war period of Sri Lanka. This could be due to the reason that there are only three Universities that offer tourism education and each of them are having a relatively few qualified tourism academics.

Further, before 2010, Sri Lanka was in the misperception that LTTE could not be won over through a military involvement and the tourism academics were not interested about conducting in depth studies about Jaffna or Northern Province of Sri Lanka. However, after 2010, both local and foreign academics paid their attention to the post-war tourism boom, but with the exception of tourism in Jaffna. Jaffna, was however, was a good research field among the social scientists who have been investigating on the fields of war and peace, human rights violations, internally displaced people, and migration.

Immediately after the war in Sri Lanka, Institute of Policy Studies (IPS) of Sri Lanka broke this silence through their exploratory study on “Post-Conflict Tourism Development in Sri Lanka” (Institute of Policy Studies of Sri Lanka, 2010) which spoke of both prospects and challenges of tourism development in the former war zone. The institute highlights the unavailability of tourism in both North and Eastern Provinces of the country before the end of the war. IPS also highlight the fact that the two provinces combinely accumulate of around 29 percent of land in the country which are largely underutilized. Much of the local researchers (Buultjens, Ratnayake, & Gnanapala, 2016; Fernando & Jayawardena, 2013; Fernando, Bandara, Liyanaarachch, et al., 2013; Fernando, Bandara, & Smith, 2013; Liyanage & Jayawardena, 2013; Lokuhetty, Jayawardena, & Mudadeniya, 2013; Ranasinghe, 2018; Samarathunga, WHMS; Cheng, 2019) who researched about post-war tourism in Sri Lanka did not miss to talk about the post-war tourism boom that has been doubled over few years with a double digit growth rate since the end of the war. Out of them, the study conducted by Fernando, Bandara, & Smith (2013) assessed the economic loss that Sri Lanka faced due to the war situation.

One of the few studies conducted about tourism in Jaffna, before the end of the war has been “The effect of war and other factors on Sri Lankan tourism” (Selvanathan, 2007). Selvanathan (2007) emphasizes that the ongoing war has controlled the tourism growth of Sri Lanka. Further, he shows how tourism operated in the Southern part of Sri Lanka despite of the war situation. Ranasinghe (2018) also supports the previous claim. He mentions that the long-fought war has impacted not only the tourism industry but also the sustainable socio-economic growth of the country by large. Further, the negative effect of war on trade, commerce and investment were also discussed in this article. Ranasinghe (2018) continues to mention about the decrease of people’s living standard due to the war. Although LTTE did not target the tourism industry particularly, the impact of the war upon the tourism industry is huge and is accountable as big as 21 percent (Selvanathan, 2007). Out of many reasons, the international media has contributed for the decrease of tourist arrival to Sri Lanka before the end of the war (Gamage, 1997). As a result, the tourists had started suspecting about their safety during the tour in Sri Lanka, Gamage (1997) further add. Similar to the above researchers, Bandara (1997) also stated that the war has negatively impacted on the economic and tourism growth of Sri Lanka.

The post-war tourism boom was also among the attention of the Sri Lankan researchers due to its distinct nature. Sri Lanka Tourism Development Authority (2019) records a double-digit tourism growth rate since 2010, which made Sri Lanka a popular tourist destination to visit. Further to that, Lonely Planet, a popular travel advisory website nominated Sri Lanka as the number 1 destination to visit in 2011 (Fernando & Jayawardena, 2013). By looking at this unstoppable tourism growth, Fernando et al. (2013) mention that tourism revenue could contribute to country’s foreign exchange earnings and thereby to ease the pressure on the

balance of payment in Sri Lanka. Lokuhetty et al. (2013) recognize the post-war promotional activities of the government that supported post war tourism boom in Sri Lanka.

Out of few studies conducted on post-war tourism potentials, the study conducted by Japan Consortium for International Cooperation in Cultural Heritage on “Protection and Utilization of Cultural Property in the Northern and Northeastern Provinces of Sri Lanka” stands tall (Japan Consortium for International Cooperation in Cultural Heritage, 2015). This survey has identified 29 tourist attractions within the Jaffna district. They are: Jaffna Fort, Jaffna Library, Jaffna Old Kachcheri Building Archaeological Site, Archaeological Museum, Mazrauddeen School, Nallur Kandaswamy Kovil, University of Jaffna, Mandri Manai, Sangili Topu and Foundation base belonging to Sangili (Changiliyan) Palace, Yamunari Pond, Nilavarai, Kantharodai Buddhist Site, Maviddapuram Temple, Naguleswaram Temple, Dambakola Patuna, Theru Modi Madam, Vallipuram, St. Antonius Church, Vadamarachchi, Fort Hammenhiel, Naga Pooshani Amman Temple, Nagadipa Vihara, Ancient Buddhist Site in Delft, Ancient Hindu Site in Delft, Wild Horses, Old Dutch Hospital, Pigeon House, Baobab Tree, Old Dutch Fort (Japan Consortium for International Cooperation in Cultural Heritage, 2015).

Similarly, Institute of Policy Studies of Sri Lanka (2010) also recognized many natural and cultural places in both North and Eastern Provinces that has tourism potentials. The IPS highlights the pristine beaches that found in abundance along the coastal borders of North and East Provinces which have not been utilized so far. The cultural attractions that include mosques, temples, churches, festivals are found to be important attractions that can attract both local and foreign tourists. The Institute of

Policy Studies of Sri Lanka (2010) further emphasize the need of developing Jaffna as a tourist destination to manage the overcrowding southern destinations. Ranasinghe (2018) analyzed the heritage and cultural resources within the Jaffna peninsula that could be incorporated in tourism development plans of Jaffna. He categorizes the attractions into six main sets: “historical – historical monuments, memorable places of significant events; Archeological-archeological monuments, ruins and places of excavations; Cultural-festivals, folklore, traditions and way of life; Ethnographic-ethnic groups, ethnic food and creations, cultures, language and outfit; Religious-rituals and ceremonies, relics and pilgrimage places, beliefs and religious constructions; Ecological-natural landscapes, wetlands, forest covers and wild life (Ranasinghe, 2018, p6)

Through their study, Fernando, Bandara, Liyanaarachch, et al. (2013) highlighted the abject poverty that was prevailing within the post-war regions in Sri Lanka. In order to alleviate this situation, they proposed tourism as a catalyst that can generate employment opportunities, earn foreign currency and to promote economic growth at the post-war areas. A different study, however, identified the post-war development related issues that include alleged human rights violations and war crimes, problems related to the rehabilitation process of the former LTTE carders, resettlement or the internally displaced people (IDP) and post-war development (Fernando, Bandara, & Smith, 2013). Immediately after the war, the Board of Investment (BOI) has granted sizable tax concessions and incentives to boost the investments in Sri Lanka (Institute of Policy Studies of Sri Lanka, 2010). This tax relief scheme did not only aim at promoting the general investments, but also the tourism investments. Buultjens et al. (2016) identified the mismatches between the North and Eastern Provinces and

Southern Provinces in terms of development. They highlighted the fact that war has restricted development to reach the North and Eastern parts of the country.

Immediately after the war, the government introduced a five year tourism plan “Tourism Development Strategy 2011 – 2016” (Ministry of Economic Development, 2011). The strategic document is very clear on its vision, “The development policy framework of the Government of Sri Lanka is committed to a sustainable tourism development strategy, wherein, protection of the environment and distribution of economic benefits to the larger cross section of the society are key components of this overall vision” (Ministry of Economic Development, 2011, p.4). The key targets set by the strategic documents were: “to increase tourist arrivals from 650,000 in 2010 to 2.5 Mn by 2016; to attract USD 3,000 Mn as Foreign Direct Investment (FDI) to the country within 5 years; to increase the tourism related employment from 125,000 in 2010 to 500,000 by 2016 and expand tourism based industry and services all island; to distribute the economic benefits of tourism to a larger cross section of the society and integrate tourism to the real economy; to increase the foreign exchange earnings from USD 500 million in 2010 to USD 2.75 billion by 2016; to contribute towards improving the global trade and economic linkages of Sri Lanka; to position Sri Lanka as the world’s most treasured island for tourism” (p.3). However, it is unfortunate to see that the post-war first tourism plan does not focus on tourism in war-affected areas or to promote the domestic tourism.

De Silva (2010) highlights this noteworthy absence. According to him, the policies should be flexible and should try to promote equal and fair distribution of benefits. Accordingly, the North and East must be included in the process of reconstruction, reconciliation and tourism development. In

destination planning and development IPS recommends to get the support of the local community since the inception (Institute of Policy Studies of Sri Lanka, 2010) to avoid any potential host-guest clashes. Therefore, the IPS proposed to implement a holistic and an integrated approach in the tourism planning and development process. Further to that, the tourism projects should focus on alleviating the poverty, development of livelihood and development of infrastructure. After closely observing the ongoing post-war tourism development projects Lokuhetty et al. (2013) propose six key strategies aimed at tourism development in the Northern province. They include reconstruction work; conservation; rebuilding communities; rebuilding tourism brand; expanding tourism research; restructuring tourism bureaucracies. In the meantime, Dilogini and Hensman (2014) redirect the post-war development attention to the destination image. According to them, the war has tarnished the image of Jaffna as a tourist destination. They further recommend tourism as the best industry to that can develop the area quickly.

Both de Silva (2010), and Fernando and Jayawardena (2013) identified the issues related to infrastructure. For instance, absence of quality roads tops other related issues. The post-war military behavior is subject to controversies. Within the Sri Lankan context, the military has expanded their traditional role as the national security force and entered in to many industries including hospitality and farming. Ratnayake and Hapugoda (2016) wrote extensively on the post-war military involvement in civil affairs and the subsequent issues of it. During the three decades of war, Sri Lankan government forces has stationed at different places in the Northern Province providing needed security to the region. After the war, some of those lands have been converted in to farms or resorts. As a result, the displaced people have nowhere to go within their home town. Therefore, the local community

has developed a misperception about the tourism development in the region (Ratnayake and Hapugoda, 2016). The issues between the post-war tourists to Jaffna and the Tamils hosts were also discussed in the post-war tourism literature. Pieris (2014) identified language as the main issue that obstruct successful relationship between the Sinhalese guests and Tamil hosts.

Wickramasinghe (2013) was much concerned about the travel behavior of the Southern tourists in North since they have been motivated by the government to visit the Northern Buddhist sites and the war attractions. As a result Wickramasinghe (2013) suspects that Tamils feel neglected at their own home since the Sinhalese people do not value and respect the Tamil culture. Pieris (2014) further pointed out in her study on some hostilities exhibited by few southern Sinhalese travelers who were not allowed to visit the Jaffna Library due to an ongoing seminar. That type of behaviors are possibly motivated by the triumphalist mindset created by the government. The other incident that affected the harmony in Jaffna had been decorating the entire Jaffna town with Buddhist flags and other Buddhist emblems to commemorate the Vesak Festival in 2014. Pieris (2014) however reports that this was done by the army soldiers who were stationed in Jaffna with their religious faith.

In a comparative note, non-Sri Lankan scholars have also contributed to the Sri Lankan war and tourism literature under different themes including: tourism potentials in Jaffna, poverty reduction and investments, government policy decisions, military involvement in tourism and domestic tourism that disrupt the existing reconciliation process.

Immediately after the war, the New York Times in USA identified 31 places to visit in 2010. According to the list, Sri Lanka became the number one destination to visit in 2010 (New York Times, 2010). Following New York Times, Lonely Planet identified Sri Lanka as one of the top

destinations to travel in 2013 (Kamble and Bouchon, 2014). Although this publicity could earn enormous advantages to promote Sri Lanka as a must visit destination, it is doubtful whether Sri Lanka really got any outcome of it. Tourism can be used as a quick tool to develop a war affected destination (Neumayer, 2004; Hall, 2010). In this light Upadhyaya, Müller-Böcker, and Sharma (2011) state that tourism also has the ability to promote the socio-political reconciliation at a post-conflict setting. Novelli, Morgan, and Nibigira (2012) continue to argue that tourism development can diversify and regenerate the economic activities, alleviate poverty and promote peace. During their discussion on post-war tourism development in Sri Lanka, Kamble and Bouchon (2014) stated that tourism can be promoted in Sri Lanka especially with the untouched natural resources lies in the North and East provinces of the country. They further recommend Special Interest Tourism as a strategy to reach reconciliation. Whilst emphasizing the importance of local residents receiving the tourism benefits, Kamble and Bouchon (2014) further suggest to promote 'War Tourism' with the light of storytelling of the experience related to war, survival and aftermath.

The foreign scholars have paid much attention on the post-war government policy decisions and investments. Kamble and Bouchon (2014) has recognized the 'Sri Lankan Tourism Development Strategy 2011-2016' but they are also in suspect whether it promotes needed reconciliation to Sri Lanka. The strategic documents has only paid attention to economic benefits. The same document has failed to introduce regional specific plans (Kamble and Bouchon, 2014) and importantly Northern province has totally been missed during the process. Kamble and Bouchon (2014) suggest that this strategic document should have direct the tourism industry to enhance the socio-economic well-being of the war affected areas spatially and ethnically. Further, Buultjens et al., (2016) identify that although the government is in

the process of expanding tourism, the government has not recognized the informal sector in the tourism industry. However, they also highly recommends the use of tourism industry as a gateway to address post-war economic issues.

Buultjens et al. (2016) note that the government is paying much attention on mega scale tourism projects while neglecting the informal sector. Also, they wonder how the informal sector has proceeded since the cessation of the war. Buultjens et al. (2016) further warns over this irreversible negligence since the informal sector contributes for economic diversification. Construction of a tourism zone in Kalpitiya area can be considered as a large scale tourism project which ignored the informal sector of the economy. According to Tjolle (2011) many people who have occupied the land without having proper titles have been chased away by the government and had sold those lands to the private sector. The community people who represent the agriculture, fisheries and tourism industry have been highly impacted by this decision. Kamble and Bouchon (2014) therefore suggests that the tourism investments should be encourage but without eliminating the small players in the industry especially in the North and Eastern areas. In their study Kamble and Bouchon (2014) further identified that the slow growth of the North and Eastern areas due to the post war issues that include landmines, and disputes and settlement issues of displaced Tamil people.

Similar to the local academics, the foreign academics also identified the unnecessary militarization in the post-war area. Geospatial Technologies and Human Rights Project of USA has identified that Sri Lanka military has shiftily moved in to tourism and agriculture operations after the war (Geospatial Technologies and Human Rights Project, 2014). Accordingly,

the military is in the service of accommodation sector, restaurant business, airlines and whale watching (Buultjens, Ratnayake and Gnanapala, 2016). Fonseka and Jegatheeswaran (2013) worry about this military appropriation that restrict the internally displaced people to return to their home lands after cessation of the war. Buultjens et al. (2016) printout the ‘Thalsevana Resort’ which is owned and operated by Sri Lanka Army on a land once belong to the Tamil fisherman before the military appropriated that area.

Kamble and Bouchon (2014) continue to question the government’s post-war tourism development plans highlighting the tourism projects are mainly cornered to the southern parts of the country. Therefore, the question they present are: is the government really pay attention on Northern and the Eastern provinces? Are the people of North and East are benefitting out of tourism? Are the economic benefits are equally being distributed among the people living in North and Eastern parts of the country? Kamble and Bouchon (2014) also make it a point to warn about the host-guest relationship at the post-war region since the people living in North and Eastern areas have suffered a lot due to the war situation. Therefore, the visitors cannot expect them to be friendly and cheerful with them since they have more problems to solve in their daily life. Hyndman (2015) wonders why the government has removed only selected war attractions, not all. He questions whether the government needs people to remember what they want them to remember.

Tourism and Reconciliation

In Sri Lanka, the dark tourist gaze was constructed through the ethno-nationalistic tourist gaze during the post war travels (Samarathunga, Cheng and Weerathunga, 2020). Immediately after the war Southern tourists flocked in to the Northern Province with the quest of gazing upon the war remnants (Buultjens et al. 2016, Kamble and Bouchon 2014, Pieris 2014) backed by triumphalism, the notion of unitary status and Buddhist hegemony. But, after Sri Lankan government's decision over the war attractions, the military started systematically removing the war attractions in the Northern Province (Perera, 2016). Former LTTE leader's bunker, ancestral home, sea tigers' training swimming pool, the *Mahaweerar* (great heroes') cemeteries are some of the dark tourism sites which were removed. Systematic removal of such attraction has altered the tourists' gaze on the Northern Province. As a result, now civic nationalistic tourist gaze has replaced the ethno-religious nationalistic tourist gaze (Pieris, 2014; Perera, 2016; WHMS Samarathunga, Cheng and Weerathunga, 2020; WHMS. Samarathunga, Cheng and Weerathunga, 2020). The ongoing reconciliation effort, the concerns of the United Nation Human Right Council (UNHRC) are some of the reasons behind removal of war remnants.

Many local and foreign scholars also noted the need of reaching reconciliation in the post-war region. de Silva (2010) identified reaching the reconciliation as the biggest challenge Sri Lanka is facing during the post war period. de Silva (2010) also paid attention to the truth and reconciliation commission which was formed by the Rajapakse government. Although this commission has paid attention to the South African model of a 'Desmond Tutu-led Reconciliation Commission' it cannot be fully in cooperated to the

Sri Lankan context since it is totally different to the South African issues. In reaching reconciliation de Silva (2010) is in a doubt of availability of a committed personal in Sri Lanka similar to Desmond Tutu. Moufakkir and Kelly (2010) noted some non-judiciary methods to establish reconciliation in Sri Lanka. One of such methods includes organizing cricket matches between the Northern Schools and Southern Schools by few NGO's. It is assumed that this type of actions play a significant role in delivering peace through understanding each other and enhancing unity through dialogue and building team-spirit.

In the process of achieving reconciliation, Fernando, Bandara, and Smith (2013) shows the importance having a stable political environment which can be achieved through the rehabilitation, reconstruction and a versatile reconciliation process. While acknowledging the achievements made by the government in the areas of rehabilitating ex-LTTE members, resettlement of IDPs, Fernando, Bandara, and Smith (2013) reminds the government to find a long-lasting political solution. Lokuhetty et al., (2013) also emphasis the need of establishing long lasting peace which is a pre-requisite of attracting millions of tourists to Sri Lanka. Pieris (2014) identifies the post war triumphalism and continuous criticisms of the Tamil nationalistic groups as a hindrance to reach reconciliation. Immediately after the war the former Defense Secretary, the present President, Gotabaya Rajapakse, implemented a '5R' strategy for post-war development. They include: "Reconstruction, Resettlement, Rehabilitation, Reintegration and Reconciliation" (Hyndman, 2015). Through his latest publication Pannilage (2017) states that although the armed struggle is over, the government still has to address its root causes. Whilst admiring the initiatives taken by the government for the physical development of the areas, Pannilage (2017)

suggests the government to implement a workable mechanism to address the burning grass-root level issues and the issues related to government policies and systems.

Conclusion

The review of the literature on post-war tourism development by both national and foreign scholars emphasis the noteworthy literature gap on how determining factors like ethnic nationalism and civic nationalism affect to the post-war tourism development in Sri Lanka that has a direct influence on establishing reconciliation at the formerly war ridden destination. Further, there are no studies related to perspectives of both Tamil and Sinhalese people on reconciliation, how post war travels could promote reconciliation, impact on hemogenic symbolism at the post-war destinations. In addition to that existing tug-of-war between the regional government and the national government have detrimental impacts over achieving the reconciliation which again fueled by the extremist diaspora movements.

People do not hate each other but the government, organizations, and social movements do. The dilemmas associated with the first movements towards reaching reconciliation should not be considered as acts of fearfulness or shameful. Instead, reconciliation that comes out of the depth of the heart of the people has to be decorated with flowers, pride and warm hugs. Sri Lanka truly needs to change its politically motivated ethno-nationalistic propagandas and promote civic nationalism to a better and a brighter future through tourism.

References

Alneng, V. (2002) 'What the Fuck Is a Vietnam?': Touristic Phantasms and the Popcolonization of (the) Vietnam (War)', *Critique of Anthropology*, 22(4), pp. 461–489.

- Aner, S. (2000) 'Nationalism in central Europe – A chance or a threat for the emerging liberal democratic order?', *East European Politics and Society*, 14(2), pp. 213–245.
- Bandara, J. S. (1997) 'The impact of the civil war on tourism and the regional economy', *South Asia: Journal of South Asia Studies*, 20(May), pp. 269–279. doi: 10.1080/00856409708723315.
- Beech, J. (2000) 'The enigma of holocaust sites as tourist attractions-the case of Buchenwald. Managing Leisure', *Managing Leisure*, 5(1), pp. 29–41.
- Biran, A., Poria, Y. and Oren, G. (2011) 'SOUGHT EXPERIENCES AT (DARK)', *Annals of Tourism Research*, 38(3), pp. 820–841. doi: 10.1016/j.annals.2010.12.001.
- Brewer, J. D. (1984) 'Tourism and ethnic stereotypes: Variations in a Mexican town', *Annals of Tourism Research*, 11(3), pp. 487–501.
- Brubaker, R. (1992) *Citizenship and Nationhood in France and Germany*. Cambridge: Harvard University Press.
- Brubaker, R. (1996) *Nationalism Reframed: Nationhood and the National Question in the New Europe*. Cambridge: Cambridge University Press.
- Buultjens, J. W., Ratnayake, I. and Gnanapala, W. K. A. C. (2016) 'Post-Conflict tourism development in Sri Lanka: implications for building resilience', *Current Issues in Tourism*, 19(4), pp. 355–372. doi: 10.1080/13683500.2014.1002760.
- Calhoun, C. (1997) *Nationalism*. Buckingham: Open University Press.
- Dilogini, K. and Hensman, G. H. (2014) 'Perspective of Tourism Marketing in the Post-War Jaffna District : A Phenomenological Research', *Journal of Economics and Sustainable Development*, 5(27), pp. 161–169.

- Dissanayake, D. and Samarathunga, W. (2020) 'Post-war City to a Tourism City: the Perspectives of Local Stakeholders on Post-war City Tourism Development in Jaffna, Sri Lanka', *International Journal of Tourism Cities*. doi: 10.1108/IJTC-05-2020-0111.
- Dumezil, G. (1958) *L'ideologie tripartite des Indo-Europeens*. Brussels.
- Eriksen, T. H. (1997) 'Ethnicity, race and nation', in Guibernau, M. and Rex, J. (eds) *The ethnicity reader*. Cambridge: Polity Press.
- Fernando, P. and Jayawardena, C. (Chandi) (2013) 'Focusing on realistic tourism targets for post-war Sri Lanka', *Worldwide Hospitality and Tourism Themes*, 5(5), pp. 495–504. doi: 10.1108/WHATT-05-2013-0031.
- Fernando, S. *et al.* (2013) 'Political Violence and Volatility in International Tourist Arrivals: The Case of Sri Lanka', *Tourism Analysis*, 18(5), pp. 575–586. doi: 10.3727/108354213X13782245307876.
- Fernando, S., Bandara, J. S. and Smith, C. (2013) 'Regaining Missed Opportunities: The Role of Tourism in Post-war Development in Sri Lanka', *Asia Pacific Journal of Tourism Research*, 18(7), pp. 685–711. doi: 10.1080/10941665.2012.695284.
- Fonseka, B. and Jegatheeswaran, D. (2013) *Politics policies and practices with land acquisitions and related issues in the North and East of Sri Lanka*. Colombo: Centre for Policy Alternatives.
- Geospatial Technologies and Human Rights Project (2014) *Monitoring Change in Sri Lanka's Valikamam High Security Zone: 2009–2014*. Washington, DC.
- Hall, C. M. (2010) 'Crisis events in tourism: Subjects of crisis in tourism', *Current Issues in Tourism*, 13, pp. 401–417.
- Haralambopoulos, N. and Pizam, A. (1996) 'Perceived Impacts of Tourism: The Case of Samos', *Annals of Tourism Research*, 23(3), pp. 503–526.

doi: 10.1016/0160-7383(95)00075-5.

- Henderson, J. C. (2000) 'War as a tourist attraction: the case of Vietnam', *International Journal of Tourism Research*, 2(4), pp. 269–280. doi: 10.1002/1522-1970(200007/08)2:4<269::aid-jtr219>3.0.co;2-a.
- Hobsbawm, E. and Ranger, T. (1983) *The Invention of Tradition*. Cambridge: Cambridge University Press.
- Hyndman, J. (2015) 'The Securitisation of Sri Lankan Tourism in the Absence of Peace', *Stability: International Journal of Security & Development*, 4(1), pp. 1–16. doi: 10.5334/sta.fa.
- Ignatieff, M. (1993) *Blood and Belonging: Journeys into the New Nationalism*. New York: Farrar, Straus and Giroux.
- Institute of Policy Studies of Sri Lanka (2010) *Post-Conflict Tourism Development in Sri Lanka, Sri Lanka: State of the Economy 2010*. Colombo.
- Japan Consortium for International Cooperation in Cultural Heritage (2015) *Survey Report on the Protection and Utilisation of Cultural Property in the Northern and Northeastern Provinces of Sri Lanka*. Tokyo.
- Kamble, Z. and Bouchon, F. (2014) 'Tourism Planning and a Nation's Vision: A Review of the Tourism Policy of Sri Lanka', *Procedia - Social and Behavioral Sciences*, 144, pp. 229–236. doi: 10.1016/j.sbspro.2014.07.291.
- Kohn, H. (1944) *The Idea of Nationalism*. New York: Macmillan.
- Kuzio, T. (2002) 'The myth of the civic state : a critical survey of Hans Kohn's framework for understanding nationalism', *Ethnic and Racial Studies*, 25(1), pp. 20–93. doi: 10.1080/01419870120112049.
- Lecours, A. (2000) 'Space and Polity Ethnic and Civic Nationalism : Towards a

- New Dimension', *Space and Polity*, 4(2), pp. 153–166. doi:
10.1080/1356257002001367.
- Lisle, D. (2004) 'Gazing at ground zero: Tourism, voyeurism and spectacle',
Journal for Cultural Research, 8(1), pp. 3–21.
- Liyanage, U. and Jayawardena, C. (Chandi) (2013) 'Towards a positioning
strategy for tourism in post-war Sri Lanka', *Worldwide Hospitality and
Tourism Themes*, 5(5), pp. 477–485. doi: 10.1108/WHATT-05-2013-
0029.
- Lokuhetty, A., Jayawardena, C. (Chandi) and Mudadeniya, D. (2013)
'Developing a shared vision for tourism in post-war Sri Lanka',
Worldwide Hospitality and Tourism Themes, 5(5), pp. 486–494. doi:
10.1108/WHATT-05-2013-0030.
- MacCannell, D. (1984) 'Reconstructed Ethnicity: Tourism and Cultural Identity in
Third World Communities', *Annals of Tourism Research*, 2, pp. 375–391.
- Milman, A. and Pizam, A. (1995) 'The role of awareness and familiarity with a
destination: The central Florida case', *Journal of Travel Research*, 33(3), pp.
21–27.
- Ministry of Economic Development (2011) *Tourism Development Strategy*.
Colombo.
- Moss, G. (1990) *Fallen Soldiers*. Oxford: Oxford University Press.
- Moufakkir, O. and Kelly, I. (2010) *Tourism, progress and peace*. Oxon, UK:
CABI.
- Muzaini, H., Teo, P. and Yeoh, B. S. (2007) 'Intimations of postmodernity in
dark tourism: The fate of history at Fort Siloso, Singapore', *Journal of
tourism and Cultural Change*, 5(1), 28-45., 5(1), pp. 28–45.
- Nagel, J. (1995) 'Resource competition theories', *American Behavioral Scientist*,

38(3), pp. 442–458.

Nairn, T. (1993) *Demonising nationalism*. London: London Review of Books.

Nairn, T. (2012) 'Breakwaters of 2000: Ethinc to Civic Nationalisms', in *Age of Extremes*. New left Review, pp. 91–103.

Neumayer, E. (2004) 'The impact of political violence on tourism', *Journal of Conflict Resolution*, 48(2), pp. 259–281.

New York Times (2010) 'The 31 Places to go in 2010', *New York Times*, 10 January.

Novelli, M., Morgan, N. and Nibigira, C. (2012) 'Tourism in a post-conflict situation of fragility', *Annals of Tourism Research*, 39(3), pp. 1446–1469. doi: 10.1016/j.annals.2012.03.003.

Pannilage (2017) 'An Introduction to the Post-war Peace Building and Development in Sri Lanka Edited by', (March).

Perera, S. (2016) *Warzone Tourism in Sri Lanka*. New Delhi: SAGE.

Pi-Sunyer, O. and Salzman, Z. (1978) *Humanity and culture: An introduction to anthropology*. Houghton: Mifflin Company.

Pieris, A. (2014) 'Southern invasions: post-war tourism in Sri Lanka', *Postcolonial Studies*, 17(3), pp. 266–285. doi: 10.1080/13688790.2014.987899.

Pizam, A. (1999) 'A comprehensive approach to classifying acts of crime and violence at tourism destinations', *Journal of Travel Research*, 38(1), pp. 5–12.

Pizam, A. and Telisman-Kosuta, N. (1989) 'Tourism as a factor of change: Results and analysis', *Socio-cultural Study*, 1, pp. 95–100.

Ranasinghe, R. (2018) 'Cultural and Heritage Tourism Development in Postwar Regions: Concerns for Sustainability from Northern Sri Lankan Capital Jaffna',

Journal of Tourism and Recreation. doi: 10.12735/jotr.v4n1p1.

Ratnayake, I. and Hapugoda, M. (2016) 'Tourism Under Military: A Critique on Land Utilization and Tourism in Postwar Sri Lanka', *Sabaragamuwa University Journal*, 15(1), pp. 18–35. doi: 10.1007/978-981-10-1718-6_22.

Raymond, B. (1988) 'From ethnic to civic nationalism: English Canada and Quebec', *Ethnic and Racial Studies*, 11(1), pp. 85–102. doi: <https://doi.org/10.1080/01419870.1988.9993590>.

Samarathunga, WHMS; Cheng, L. (2019) 'Tourists' Experience Mapping After Visiting a Post-Conflict Destination Using TripAdvisor.com Reviews: The Case of Jaffna, Sri Lanka', in *International Research Conference of Uva Wellassa University 2019*. Badulla: Uva Wellassa University, p. 585.

Samarathunga, W. (2019) 'Research on the intangible ethnic tourism development after the civil war, based on stakeholder perspective: the case of Jaffna, Sri Lanka', *International Journal of Tourism Anthropology*, 7(3/4), pp. 218–240. doi: DOI: 10.1504/IJTA.2019.107317.

Samarathunga, WHMS, Cheng, L. and Weerathunga, P. (2020) 'Buddhist gaze and power in a post-war destination: case study of Jaffna, Sri Lanka', *Journal of Tourism and Cultural Change*. doi: <https://doi.org/10.1080/14766825.2020.1849241>.

Samarathunga, WHMS., Cheng, L. and Weerathunga, P. (2020) 'Transitional domestic tourist gaze in a post-war destination: A case study of Jaffna, Sri Lanka', *Tourism Management Perspectives*, 35(0), pp. 1–27. doi: 10.1016/j.tmp.2020.100693.

Samarathunga, W. H. M. S. and Cheng, L. (2021) 'Tourist gaze and beyond: state of the art', *Tourism Review*, 76(2), pp. 344–357. doi: 10.1108/TR-06-2020-0248.

- Selvanathan, S. (2007) 'The effect of war and other factors on Sri Lankan tourism', *Applied Economics Letters*, 14(1), pp. 35–38. doi: 10.1080/13504850500425576.
- Shulman, S. (2004) 'The contours of civic and ethnic national identification in Ukraine', *Europe - Asia Studies*, 56(1), pp. 35–56. doi: 10.1080/0966813032000161437.
- de Silva, K. M. (2010) 'Post-LTTE Sri Lanka', *India Quarterly: A Journal of International Affairs*, 66(3), pp. 237–250. doi: 10.1177/097492841006600301.
- Smith, A. D. (1995) *Nations and Nationalism in a Global Era*. Cambridge: Polity Press.
- Smith, A. D. (2009) *Nationalism: Theory, Ideology, History*. Cambridge: Polity Press.
- Smith, T. W. (2005) 'Civic Nationalism and Ethnocultural Justice in Turkey', *Human Rights Quarterly*, 27(2), pp. 436–470. doi: 10.1353/hrq.2005.0027.
- Sri Lanka Tourism Development Authority (2019) *Annual Statistical Report - 2018*. Colombo.
- Symonolewicz-Symmons, K. (1965) 'Nationalist movements: an attempt at a comparative typology', *Comparative Studies in Society and History*, 7(2), pp. 221–230.
- Tishkov, V. (2000) 'Forget the "Nation": Post-nationalist Understanding of Nationalism', *Ethnic and Racial Studies*, 23(4), pp. 625–650.
- Tjolle, V. (2011) *Sri Lanka told to stop tourism land grabs*, *Travelmole*.
- Triandafyllidou, A. (2001) *Immigrants and National Identity in Europe*. London: Routledge.

- Upadhyaya, P. K., Müller-Böcker, U. and Sharma, S. R. (2011) 'Tourism amidst armed conflict: Consequences, copings, and creativity for peace-building through tourism in Nepal', *The Journal of Tourism and Peace Research*, 1(2), pp. 22–40.
- De Vos, G. (1995) 'Ethnic pluralism: Conflict and accommodation', in Romanucci-Ross, L. and De Vos, G. (eds) *Ethnic Identity: Creation, conflict and accommodation*. California: AltaMira Press, pp. 15–47.
- De Vos, G. and Romanucci-Ross, L. (1995) 'Ethnic identity: A psycho-cultural perspective', in Romanucci-Ross, L. and De Vos, G. (eds) *Ethnic Identity: Creation, conflict and accommodation*. California: Altamira Press, pp. 15–47.
- Wickramasinghe, N. (2013) 'Producing the Past: History as Heritage in Post-War Patriotic Sri Lanka', *Economic and Political Weekly*, 48, pp. 91–100.
- Winthrop, R. (1991) *Dictionary of Concepts in Cultural Anthropology*. Westport, CT: Greenwood Press.
- Xenos, N. (1996) 'Civic Nationalism: Oxymoron?', *Critical Review*, 10(2), pp. 213–231.
- Yack, B. (1996) 'The myth of the civic nation', *Critical Review*, 10(2), pp. 193–211. doi: 10.1080/08913819608443417.
- Yang, L. and Wall, G. (2009) 'Ethnic tourism : A framework and an application', 30, pp. 559–570. doi: 10.1016/j.tourman.2008.09.008.
- Yoshida, K., Bui, H. T. and Lee, T. J. (2016) 'Does tourism illuminate the darkness of Hiroshima and Nagasaki?', *Journal of Destination Marketing & Management*, 5(4), pp. 333–340. doi: 10.1016/j.jdmm.2016.06.003.

A Study of the Prehistoric Burial Rituals of Sri Lanka with some Selected Areas of the World

W. S.D. Boteju

Abstract

The prehistoric period can be depicted under various aspects including the surrounding environment, the social background, and the culture. Of these, the burial rites; one of the most intriguing aspects occupy a significant place in the prehistoric culture. This study was conducted to clarify whether these burial rituals are equally practiced in all parts of the world despite the present-day divisions regional-wise. Today, the world is politically divided into states, but not society during prehistoric times. In this research, research articles and interviews were used as the main methodologies. As people disperse from the African subcontinent, which is considered to be the original homeland of man, they have left traces of their cultural identity everywhere as they spread to the rest of the world. The same scenario can be visible from the burial rituals also, as evidenced from the study of selected sites in Asia and Europe. Studies at these sites have shown that there is a worldwide linkage between the body treatment methods and the burial methods in prehistoric burial practices.

Keywords – Burial rituals, Prehistoric, Mesolithic era, Sri Lanka

Introduction

Man is a social animal. Mankind with a collective behavior shows the traits of a social being from the very beginning of their evolution. The emergence of social traditions in his evolutionary journey has contributed to the development of various ritualistic patterns. According to the Encyclopedia Britannica, rituals are the performances of ceremonial acts prescribed by

tradition. Explaining further, it states that the definite identifiable patterns of behavior presented by every society belong to the category of rituals (Penner, 2016).

Rituals can also be identified as a form of human behavior that developed under the influence of supernatural forces and demonic spirits, believed by humans who lived a very primitive life long before the technological revolution (අමරසේකර , 2009). E.B.Tyler elaborates on ritual practices in the ‘Primitive Culture’, a book on human societies. As shown here, a man attributes life to all objects in the world and believes that there is a spirit in them. This concept of "panpneumatism" is twofold (Tylor, 1958).

- 1) The belief in the spirit that exists after a person dies
- 2) The belief that supernatural forces exist in the physical world

In archeology, rituals are referred to as informal institutionalization. In this informal institutionalization, the grief that first accompanies the death of a person gradually becomes disgusting and eventually becomes a frightening feeling, creating burial-related rituals.

Although there have been questions among researchers as to when the burials began, it is believed to have begun circa 100,000 BP (Bailey & Spikins, 2008). Primary and secondary burials and associated rituals can be traced back to prehistoric times, which can be described as the first significant chapter in human history. Based on the evidence found, Neanderthals were the first people to begin systematic burial practices after the death of the people in their tribe. Evidence of caves such as the Shanidar

Cave in Iraq and the Kebara Cave in Israel further illustrates this point (Roberts, 2011).

It is not clear when was burial rituals began in human society. According to Colin Renfrew, since chimpanzees and bonobos, which are descended from primitives, show recognizable responses towards death, these ritual practices could have been passed down to mankind from their ancestors (Renfrew, 2016).

The prehistoric period is the time in which the foundation for the creation of burials and associated rituals was formed. Evidence of the common behavioral patterns of man was left behind in the regions of Asia and Europe when migrating from Africa to other regions. An example of this is their micro-lithic tradition, which can be discovered during the journey of modern humans from Africa across Asia to the Australian region. It is also important to examine the similarities between the creation of the burials and the rituals associated with it, as they are a common feature of this collective behavioral pattern of humans. Based on these factors, the aim is to study the similarities between prehistoric burial rituals in Sri Lanka and prehistoric burial rituals in selected areas of the world.

Methodology

Since prehistoric skeletal remains have been found in Sri Lanka since the Mesolithic, attention has been paid to the Mesolithic Age of the other regions as well. In addition, two regions, the Asian region, and the European region, mainly referring to the countries such as Sri Lanka, India, and Palestine have been selected to examine the prehistoric burials.

Primary and secondary data collection methods were used as the basic methods for data collection for this study. Interviews were conducted

under the Preliminary Data Collection Methodology, with the main focus on identifying data uncovered from prehistoric research. Furthermore, the identification of burial rituals was done focusing only on the human skeletal factors.

Research results

The prehistoric period can also be described as the period in which the foundation was laid for the creation of burials and associated rituals. The Paleolithic, Mesolithic, and Neolithic Age are three major cultural divisions of the prehistoric era. Among these, the Mesolithic is focused here during which the burial rituals of Sri Lanka can be identified, and the attention has been given to the same period in other regions as well.

The beginning of the Mesolithic coincided with the beginning of the creation of micro-lithic tools. Although the formation of micro-lithic can be found during the Paleolithic, the developmental stage is the Mesolithic. The earliest period of the Mesolithic is approximately 11,000-9,000 BP (Athreya, 2014).

It is believed that humans first migrated to Sri Lanka between 125,000 and 75,000 BP (Deraniyagala S. U., 1992). Human skeletal remains have been found in Sri Lanka since the Mesolithic. That period spans between 48,000 and 3,800 BP (Perera, 2010). There are some setbacks with the human remains in Sri Lanka compared to the ones found in other countries of the South Asian region. However, it corresponds with the arid climate associated with the Palk Strait and the frequent climate changes.

Wet zone caves and open-air habitats are some of the major landmarks of prehistoric burials in Sri Lanka. Wet zone rock caves such as

Pahiyangala (40,000 - 5,400 BP), Batadombalena (36,000 - 11,500 BP), Kitulgala Belilena (32,000 - 3,500 BP), Attanagoda Alulena (10,500 BP) as well as Bellanbandi Palassa (12,000 BP), an open-air habitat, are some of the important sites (Deraniyagala S. U., 1992).

The Mesolithic in Europe can be portrayed as relating to the hunters in the Holocene period. The end of the Mesolithic was when humans, who lived by hunting, turned to an agricultural way of life. The Mesolithic varies regionally, and for ease of study, researchers divide the Mesolithic in Europe into two parts, the early and late stages (Crombé, Philippe; Robinson, Erick, 2014).

The study of burial rituals can be done on several factors, but it is important to clarify whether the remains of human skeletons identified during the excavations are buried due to natural causes or a deliberate burial, as the focus here is only on the skeletal remains. These are some of the things that can be identified in a deliberate burial after the death of a person (Knusel, 2014).

- 1) Burial of bodies in a standard burial posture identifiable in prehistoric burials. This can be recognized as a burial done immediately after death.
- 2) The body is placed in an elongated or curved position.
- 3) Detection of a pit or mound associated with the body.
- 4) Identification of burial ruins associated with the body.

The first two of these can be identified in a deliberate burial, and all the above can be seen from well-organized burials. Paying close attention to all

of this, it is easy to highlight the ritual practices that have been practiced in cemeteries.

Burial rituals are a presentation of a recurring social process. These processes are not uniform at all stages. Therefore, it is important to have three observations to identify burial rituals that are always based on material evidence (Knusel, 2014)

- 1) Identify the places where burial rites were performed.
- 2) Identify the last time a ritual was practiced in an area and whether the ritual was active at various times in the area.
- 3) Identify areas where a certain form of ritual has been continuously practiced.

In modern societies, burial after death is practiced individually, but mass burials can be discovered during the Mesolithic. H. Duday classifies such burials into two types, Collective Burials, and Multiple Burials. Remains related to the burial rituals from the Mesolithic can be identified in the cultural subdivisions of the prehistoric period and the later pre-modern societies. This is a result of the cultural flow.

The creation of burial rituals is mainly based on two factors, body disposal, and body treatments. Disposal methods include the posture of the body in burial, the nature of the burial, and so on. The rites performed at the burial of the deceased are identified as body treatments.

Apart from the African region, there is much information that can be detected in a number of selected locations in the Asian and European regions.

How prehistoric man buried bodies in a burial, depicts their beliefs and practices. Based on the Mesolithic, which is considered to be a cultural subdivision of prehistoric times, several major post-mortem postures can be identified.

- 1) Flexed burial with the body facing upwards in a shape similar to the way, an embryo develops in the mother's womb.

The bodies were placed slant to the right or left side when placing in this posture. This can be seen in the Azraq 18, a burial ground of the Natufians and Pothana in Sri Lanka. This posture can also be found in the Bellanbandipalassa in Sri Lanka, as well as in Langhnaj in India, and the Iron Gates¹⁵ burials between Serbia and Romania in the lower valleys of the Danube River (Boroneant, Adina; Bonsall, Clive, 2012).

- 2) Burial in pairs
- 3) Burial as parts

It can be mentioned that a secondary burial method has been followed in burying the body as parts. After a person dies, his body is taken out of the habitat and left to decompose, leaving the remains to be buried near the

¹⁵ Evidence suggests that large numbers of people migrated along the Black Sea border through the Iron Gates, which can be identified as a gateway through the southern Carpathian Mountains during the Ice Age.

habitat. This can be clearly shown in Batadombalena in Sri Lanka (Deraniyagala S. U., 1992).

Outside of these postures, it is also common for corpses to be set aside to bury naturally in the dung-hill mounds. Furthermore, the burial of the body in a bag-like cover made of plant remains (Bag burial) and the burial of the body in parts (Fractional burial) can also be identified.

Bellanbandipelessa in Sri Lanka is one of the foremost places where bodies are set aside to be buried naturally nearby the dung-hill mounds. Skeletal remains of nine people between the ages of 25 and 35 have been identified in proximity to these mounds (Deraniyagala P. E., 1958). They were buried in pairs. The presence of these types of human skeletal remains near the dung-hill mounds around Batadombalena was a root cause for many questions. Problems such as, are corpses dumped with everyday garbage? Sacrificed for rituals? Or was there another burial ritual? has been occurred (Deraniyagala P. E., 1958).

In the Langhnaj area of India, human remains that have been buried under the dung-hill mounds after the death of the people were discovered nearby the ruins of settlements (Agrawal, D P; Kharakwal , J S, 2002). Pallemala and Mini Athiliya are other sites where the dead bodies were buried in dung-hill mounds. Significantly, here all the skeletal remains were found in association with a shell midden of discarded shells (Kulathilake, S., Deraniyagala, S., Perera, N and Perera, J, 2014). No pits were ever made during the burials.

Misplacement of skeletal remains in some of the burial sites can also be recognized during the Mesolithic. The skull cannot be found often. This is a common feature of the burial sites at Bellanbendipelessa, Pallemala, and

Catalhoyuk in Turkey. Commenting on this, Deraniyagala states that *Homo sapiens balangodensis*, like the Vedda people who are considered to be a pre-modern society, may have left the bodies of the dead covered with leafy branches. The bones may have been displaced due to environmental and animal influences (Deraniyagala S. U., 1992).

Body treatment techniques are also specialized in funeral rituals. The main distinctive feature is the application of red or yellow ochre on the bones of the deceased. It has been identified that in places like Bellanbendipalassa where the corpses were buried, half of the bones were coated with red ochre (Deraniyagala P. E., 1958). Examples include the ochre-plated frontal bone found in the Ravana Ella Cave, the painted faces and skulls of the bodies buried in the Azraq 18 burials.

The backs of the bones found in the Azraq 18 burials have been painted (Rosenberg & Nadel, 2014). Researchers have shown that the rest of the unpainted face is covered with decaying materials. Yellow and red are used for colouring and black are used for drawing stripes etc. (Rosenberg & Nadel, 2014). The Vantaa Jönsas burial site in Finland is also known as the “Red Ochre Burials” since the red ochre had been used for many burial rituals there.

Discussion

Considering the above, it is clear that the curved posture in which the fetus develops, that is, the posture in which the corpse is placed where the knees are in contact with the mandible, has been generally active in Sri Lanka as well as in other regions.

If the body is not bent in this way as soon as a person dies, it can never be buried in this position without breaking a bone. So, it seems that it was done as soon as a person died. The curved posture can also be seen in the skeleton known as the Manikhami, which is found in Miniathiliya, nowadays displayed in the Star Fort in Mathara. The fact that the body is strongly bent which can be identified by the curvature of its spine proves that the body was bent as soon as the person died.

Among the burial sites belonging to the Mesolithic in Sri Lanka, in Bellanbandipelessa, Miniethiliya, Pallemalala, Langhnaj in India, it can be identified the burials associated with the dung-hill mounds. No pits have ever been dug around these sites. Over time, the corpses are let to be buried naturally by the garbage dumped from the settlement. Although no definite cause for this process can be known, an idea could be derived from the community in the Catalhoyuk area around Turkey.

When paying attention to society, it can be seen that the people who lived in Catalhoyuk constantly tried to maintain the present form of their houses. It turns out that over time, they have built another foundation upon the existing one of their houses. Ian Hodder discovered in his research that the image of two leopards facing each other in the same house was created in the same way in the rebuilt part of the house. Commenting on this, Ian Hodder states that they have maintained the souvenirs for generations. That fact must be considered to identify the burial rituals practiced in this society. Ian Hodder states that even after the death of their loved ones, they dig pits in the houses to keep their memories with them for a long time and buried them in those pits inside the house (L.B. Christensen., O. Hammer & D.A. Warburton, 2013).

It is also vital that in some cases the skull was not visible of the buried bodies in the existing burial sites at this time. According to Professor Raj Somadeva, who researched the Pallemalala, the absence of cranial bones associated with the identified bodies was the result of some form of burial ritual (Somadewa, 2006). Even today, the skulls of dead people in the village of Pallemala are used for various traditional black rituals. It is believed that the skull may have been misplaced in the past because of its use for rituals. Commenting on the Catalhoyuk scenario regarding this, Ian Hodder said that the skull had been removed from the skeleton of the deceased and repositioned in a separate place in association with the elite of society.

In addition to these, the process of applying red or yellow ochre found in the vicinity of Ravana Ella Cave, Pahiyangala, Azraq 18, and Vantaa Jönsas is also important. From the prehistoric site of Pahiyangala, a thoracic spine coated with ochre could be identified. A worn-out grindstone used for grinding ochre has also been identified in the cave. This proves that the process of applying the ochre has been active for a long time.

The ochre coating process can also be found in Azraq 18 and Vantaa Jönsas in Europe, which belong to the Natufian tribe. Vantaa Jönsas is also known as the “Red Ochre Burials”, largely due to this reason. Red was used in ancient societies to symbolize the concept of fire, light, and warmth. Also, the skull bone is the most commonly used part for these rituals.

It is not easy to understand the nature of the rituals done by applying the ochre. To explain it further, one can use the *Brahmajala Sutta Warnana* of the *Seelakkhandha Vagga* in the Pali *Diganikaya Attakatha*¹⁶.

“ධොපන යනු ඇට දෙවීම ඇතැම් ජනපදවල ඥාතීන් කලුරිය කළ කල්හි නොදමන්. වළඳමා තබන්. ඉක්බිති ඒවා කුණු වූ කල් දැන ඉවතට ගෙන ඇට දොවා සුවඳ ගල්වා තබන්. ඔවුහු නැකැත්කෙළි කෙළනා කල්හි එක්තැනක ඇට තබා එක්තැනක සුරා ආදිය තබ්බවා අඬ අඬා සුරාබොති. මෙයද කියන ලදි. මහණෙනි, දකුණු දනව්වේ ධොපන නම් දෙයක් ඇත. එහි බොහෝ ආහාර පාන බජජ (කෑ යුතු දේ) ලෙය්‍ය (ලෙව කෑ යුතු දේ) පෙය්‍ය (බිව යුතු දේ) ඇත. මහණෙනි මේ ධොපනය ඇත. එය නැතැයි නොකියම් ඇතැම්හු ඉන්ද්‍රජාලයෙන් ඇට දෙවීම යයි කියති ”

Here, it mentions a verb called "*dhopana*". It describes one of the sixty-two superstitious views preached by the Load Buddha. In this process, which is said to be identifiable in the South Indian subcontinent, people bring the remaining bones of the bodies of their dead relatives at home after letting the body flesh be decayed, wash the bones with scented water annually, place them in the middle of the yard and enjoy around it.

The cranial bones are the most common type of bone which can be recognized during the processes of retention over a long period. During the Mesolithic, people may have taken the bones out of the skeleton and kept them in their possession for the rituals which were done by applying the ochre. Only a part of the bones is used in the process called *dopana*. In certain prehistoric sites, only the skulls can be identified with ocher marks, probably because they were brought into the cave for commemoration.

¹⁶ Diganikaya Attakatava 1 Seelakkhandha Vagga Brahmajala Sutra Praise Page 87

Consideration about the direction in which the head was kept during burial is another distinctive feature of the Mesolithic burials in the prehistoric period. Although not commonly found in Sri Lanka, in some cases the head is placed towards the east. Since the sun sets in the west, the head may not have been directed in that way. Even today, never turning one's head towards the West can be pinpointed as a living expression of beliefs from the past. Prehistoric man has always lived in conflict with the environment. The sun is possibly the most influential object towards the environment that he has ever identified. So, this natural process may have been automatically affected their daily lives as well.

In view of all these, the below-mentioned details can be taken as the overall outcomes of this study. Burying the dead body in the posture of an embryo can be recognized as a common practice around the world. In addition, although it is not common to find a body buried in a pit after digging, it is clear that the buried place is covered in some way after the burial. The practice of applying ocher on the skull as a ritual to commemorate the dead can also be mentioned as a universal form of burial ritual. Hence, it can be said that there are similarities of prehistoric burial rites between Sri Lanka and the world as indicated from these findings.

Acknowledgment

This research paper was presented in association with the Bachelor of Arts dissertation. I would like to express my heartfelt gratitude to Dr. Mangala Katugampola, Senior Lecturer, Department of Archeology, University of Kelaniya, who advised me in preparing the dissertation.

I would like to thank all the lecturers in the Department of Archeology, Post Graduate Institute of Archaeology of the University of Kelaniya who have been guiding me throughout this research. Special thanks to all those who provided the necessary data and information in the field studies, staff members of the library of the University of Kelaniya.

A heartfelt thank you to Miss. A.K.S. Jayatissa and for everyone who supported me in many ways.

References

අමරසේකර , ද. (2009). අභිචාර පිළිබඳ සමාජ මානව විද්‍යාත්මක විමර්ශනයක් . In *සමාජ විමසුම* (pp. 72 - 88)

Agrawal, D P; Kharakwal , J S. (2002). *South Asian Prehistory; A Multidisciplinary Study*. New Delhi: Aryan Books International.

Athreya, S. (2014, January). *Modern human emergence in South Asia : A review of the fossil and genetic evidence*. Retrieved 11 2019, from https://www.researchgate.net/publication/316997119_Modern_human_emergence_in_South_Asia_A_review_of_the_fossil_and_genetic_evidence

Bailey, G., & Spikins, P. (2008). *Mesolithic Europe* (1st ed.). New York: Cambridge University Press.

Boroneant, Adina; Bonsall, Clive. (2012, January). *Burial Practices in the Iron Gates Mesolithic*. Retrieved from ResearchGate.

Crombé, Philippe; Robinson, Erick. (2014, January). *European Mesolithic Geography and Culture State of Knowledge and Current Debates*.

Deraniyagala, P. E. (1958). An open air habitation site of Homo sapiens balangodensis. *Spolia Zeylanica*, pp. 223 - 261.

Deraniyagala, S. U. (1992). *The Prehistory of Sri Lanka - An Ecological Perspective* (Second ed.). Colombo: Department of Archaeology Survey.

Knusel, J. C. (2014). Crouching in fear : Terms of engagement for funerary remains. *Journal of Social Archaeology*, 14, 26 - 58.

Kulathilake, S., Deraniyagala, S., Perera, N and Perera, J. (2014, November). *The Discovery and Excavation of a Human Burial from the Mini-athiliya Shell Midden in Southern Sri Lanka*. Retrieved from ResearchGate:

https://www.researchgate.net/publication/286242820_The_Discovery_and_Excavation_of_a_Human_Burial_from_the_Minithiliya_Shell_Midden_in_Southern_Sri_Lanka

L.B. Christensen., O. Hammer & D.A. Warburton. (2013). Ian Hodder and the Neolithic. *Handbook of Religions in Ancient Europe*, 45-52.

Penner, H. H. (2016). *Ritual*. Retrieved from <https://www.britannica.com/topic/ritual>

Perera, H. N. (2010). *Pre Historic Sri Lanka*. BAR International Series.

Renfrew, C. (2016). 'The Unanswered Question' : Investigating Early Conceptualisation of Death. *Death Rituals, Social Order and the Archaeology of Immortality in the Ancient World*, 1 - 15.

Roberts, A. (2011). *EVOLUTION : THE HUMAN STORY* (First American Edition ed.). New York: DK Publishing.

Rosenberg, D., & Nadel, D. (2014, December). The Sounds of Pounding Boulder Mortars and Their Significance to Natufian Burial Customes. *Current Anthropology, Volume 55*, pp. 784-812.

Somadewa, R. (2006, June). *An Excavation of a Shell – midden at Pallemalla in Southern Littoral area of Sri Lanka : Some Evidence of Prehistoric Chenier Occupation in c.4th millennium BC* . Retrieved from ResearchGate: https://www.researchgate.net/publication/272715476_An_Excavation_of_a_Shell-midden_at_Pallemalla_in_Southern_Littoral_area_of_Sri_Lanka_Some_Evidence_of_Prehistoric_Chenier_Occupation_in_c_4th_millennium_BC

Tylor, E. B. (1958). *Primitive culture*. New York: Harper.

පුජනීය උරුමයේ ගතිකත්වය සහ නිර්සාරභාවය කේන්ද්‍ර කරගත් දේශීය උරුම
සංරක්ෂණ සම්ප්‍රදායයේ පරමාදර්ශය රැවන්වැලිසෑ ප්‍රතිසංස්කරණයද?
අරුණ රාජපක්ෂ

සිංහල ශිලාලේඛනගත කෘෂි වාක්කෝෂය පිළිබඳ සමාජවාග්විද්‍යාත්මක
(Sociolinguistics) අධ්‍යයනයක් (තෝරාගත් ශිලාලේඛන ආශ්‍රයෙන්)
කිත්සිර මිහිර බණ්ඩාර

හංස ගීතය ගයන හපුටිඳු ග්‍රාමයෙහි සාම්ප්‍රදායික ලාක්ෂ්‍ය කප්මාන්තය
ගෙනන් තිලකරත්න, කේ. ඩී. කුලතුංග

A comparative study of hydraulic elements of Sigiriya water gardens with
Mughal Imperial gardens
Sithani Jayathissa

Significance & Issues of Developing Heritage Tourism at Godawaya
for Peace in Sri Lanka
L.A.H.Shammika, H.M.R.P. Wijerathne

Impact of Greek Lexicon on English Vocabulary
D.N. Aloysius

The Legacy of Origin and Development of English Language
R.M. Dhanapala

An account of the ancient "Sangamu" Temple Inscription describing the
fundamentals of the modern Law of Contract
Udaya Nelum Rathnayake

Nationalism Discourse, Tourism and Reconciliation
W.H.M.S. Samarathunga

A Study Of The Prehistoric Burial Rituals Of Sri Lanka With Some
Selected Areas Of The World
W.S.D. Boteju

Department of Archaeology & Heritage Management
Faculty of Social Sciences & Humanities, Rajarata University of Sri Lanka, Mihintale

